



. . . connecting your business

# LANCOM ES-2126+ LANCOM ES-2126P+

**LANCOM ES-2126+**  
**LANCOM ES-2126P+**

© 2010 LANCOM Systems GmbH, Würselen (Germany). Alle Rechte vorbehalten.

Alle Angaben in dieser Dokumentation sind nach sorgfältiger Prüfung zusammengestellt worden, gelten jedoch nicht als Zusicherung von Produkteigenschaften. LANCOM Systems haftet ausschließlich in dem Umfang, der in den Verkaufs- und Lieferbedingungen festgelegt ist.

Weitergabe und Vervielfältigung der zu diesem Produkt gehörenden Dokumentation und Software und die Verwendung ihres Inhalts sind nur mit schriftlicher Erlaubnis von LANCOM Systems gestattet. Änderungen, die dem technischen Fortschritt dienen, bleiben vorbehalten.

Windows®, Windows Vista™, Windows NT® und Microsoft® sind eingetragene Marken von Microsoft, Corp.

Das LANCOM Systems-Logo, LCOS und die Bezeichnung LANCOM sind eingetragene Marken der LANCOM Systems GmbH. Alle übrigen verwendeten Namen und Bezeichnungen können Marken oder eingetragene Marken ihrer jeweiligen Eigentümer sein.

LANCOM Systems behält sich vor, die genannten Daten ohne Ankündigung zu ändern und übernimmt keine Gewähr für technische Ungenauigkeiten und/oder Auslassungen.

Produkte von LANCOM Systems enthalten Software, die vom „OpenSSL Project“ für die Verwendung im „OpenSSL Toolkit“ entwickelt wurde (<http://www.openssl.org/>).

Produkte von LANCOM Systems enthalten kryptographische Software, die von Eric Young ([ey@cryptsoft.com](mailto:ey@cryptsoft.com)) geschrieben wurde.

Produkte von LANCOM Systems enthalten Software, die von der NetBSD Foundation, Inc. und ihren Mitarbeitern entwickelt wurde.

Produkte von LANCOM Systems enthalten das LZMA SDK, das von Igor Pavlov entwickelt wurde.

Produkte von LANCOM Systems enthalten Komponenten, die als Open Source Software im Quelltext verfügbar sind und speziellen Lizenzen sowie den Urheberrechten verschiedener Autoren unterliegen. Im Besonderen enthält die Firmware Komponenten, die der GNU General Public License, Version 2 (GPL) unterliegen. Die Lizenzvereinbarung mit dem Text der GPL ist auf der LANCOM CD im Produktverzeichnis zu finden. Auf Anfrage können die Quelltexte und alle Lizenzhinweise elektronisch vom FTP-Server der LANCOM Systems GmbH bezogen werden.

LANCOM Systems GmbH

Adenauerstr. 20/B2

52146 Würselen

Deutschland

[www.lancom.de](http://www.lancom.de)

Würselen, August 2010

# Ein Wort vorab

## Vielen Dank für Ihr Vertrauen!

Die LANCOM Switch von Typ LANCOM ES-2126+ und LANCOM ES-2126P+ sind optimal geeignet für kleine und mittelgroße, aber anspruchsvolle Netzwerke im Business-Umfeld.

Der LANCOM ES-2126+ mit seinen 24 Fast-Ethernet und seinen zwei Combo Ports (TP/SFP) lässt sich perfekt in LANCOMs Advanced Routing und Forwarding integrieren und unterstützt bis zu 256 aktive VLANs. Er führt eine Bandbreitenkontrolle durch und priorisiert nach vorher festgelegten Kriterien den Datenverkehr (z. B. Voice-Daten oder den bestimmter Ports).

Der LANCOM ES-2126P+ bietet über die Funktionen des LANCOM ES-2126+ hinaus eine komfortable PoE-Versorgung der angeschlossenen Netzwerkgeräte. Die bis zu einer Gesamtleistung von 185 Watt zur Verfügung stehende PoE-Leistung kann flexibel auf die 24 Fast-Ethernet-Ports aufgeteilt werden.

Die LANCOM Switche lassen sich bequem über die übersichtliche WEBconfig administrieren und werden von den LANCOM Management Tools (LANconfig und LANmonitor) unterstützt.

## Modellvarianten

Diese Dokumentation wendet sich an Anwender der LANCOM Switche. Folgende Modelle stehen zur Auswahl:

- Der LANCOM ES-2126+ ohne PoE-Unterstützung
- Der LANCOM ES-2126P+ mit PoE-Unterstützung

Die Teile der Dokumentation, die nur für ein bestimmtes Modell gelten, sind entweder im Text selbst oder durch entsprechende seitliche Hinweise gekennzeichnet.

In den anderen Teilen der Dokumentation werden alle beschriebenen Modelle unter dem Sammelbegriff LANCOM Switch zusammengefasst.

## An der Erstellung dieser Dokumentation ...

... haben mehrere Mitarbeiter/innen aus verschiedenen Teilen des Unternehmens mitgewirkt, um Ihnen die bestmögliche Unterstützung bei der Nutzung Ihres LANCOM-Produktes anzubieten.

Modell-  
Einschränkungen

## ■ Ein Wort vorab

Sollten Sie einen Fehler finden oder einfach nur Kritik oder Anregung zu dieser Dokumentation äußern wollen, senden Sie bitte eine E-Mail direkt an:

[info@lancom.de](mailto:info@lancom.de)



Sollten Sie zu den in diesem Handbuch besprochenen Themen noch Fragen haben oder zusätzliche Hilfe benötigen, steht Ihnen unser Internet-Server [www.lancom.de](http://www.lancom.de) rund um die Uhr zur Verfügung. Hier finden Sie im Bereich 'Support' viele Antworten auf „häufig gestellte Fragen ('FAQs')“. Darüber hinaus bietet Ihnen die Wissensdatenbank einen großen Pool an Informationen. Aktuelle Treiber, Firmware, Tools und Dokumentation stehen für Sie jederzeit zum Download bereit. Außerdem steht Ihnen der LANCOM-Support zur Verfügung. Telefonnummern und Kontaktadressen des LANCOM-Supports finden Sie in einem separaten Beileger oder auf der LANCOM Systems-Homepage.

#### Hinweis-Symbole



Sehr wichtiger Hinweis, dessen Nichtbeachtung zu Schäden führen kann.



Wichtiger Hinweis, der beachtet werden sollte.



Zusätzliche Informationen, deren Beachtung hilfreich sein kann aber nicht erforderlich ist.

# Inhalt

<b>1 Einleitung</b>	<b>9</b>
1.1 Funktionsübersicht	10
1.2 Das kann Ihr LANCOM Switch	11
<b>2 Installation</b>	<b>13</b>
2.1 Lieferumfang	13
2.2 Systemvoraussetzungen	13
2.3 Statusanzeigen und Schnittstellen	14
2.3.1 LEDs und Taster beim LANCOM ES-2126+	14
2.3.2 LEDs und Taster beim LANCOM ES-2126P+	15
2.3.3 Anschlüsse beim LANCOM ES-2126+ und LANCOM ES-2126P+	17
2.4 Montage und Anschluss des LANCOM Switches	17
2.5 Installation der Software	18
2.5.1 Software-Setup starten	18
2.5.2 Welche Software installieren?	19
<b>3 LANCOM Switch konfigurieren und überwachen</b>	<b>20</b>
3.1 Konfigurationsmöglichkeiten	20
3.1.1 WEBconfig starten	20
3.1.2 Command Line Interface über Netzwerk starten	22
3.1.3 Command Line Interface über serielle Verbindung starten	22
3.2 Welche Konfiguration verwendet das Gerät?	23
3.2.1 Save/Restore	25
3.2.2 Config File	26
3.3 LANCOM Switch mit LANmonitor überwachen	27
3.3.1 Status der Ethernet-Ports	27
3.3.2 PoE-Status der Ports	28

<b>4 Anleitung zum webbasierten Management</b>	<b>30</b>
4.1 Übersicht über das webbasierte Management	31
4.2 System	33
4.2.1 System Information	33
4.2.2 IP Configuration	35
4.2.3 Time	37
4.2.4 Account	40
4.2.5 Management Security	40
4.2.6 Virtual Stack	43
4.2.7 Login Protect	44
4.3 Port	45
4.3.1 Status	46
4.3.2 Configuration	50
4.3.3 Description	51
4.3.4 Simple Counter	53
4.3.5 Detail Counter	54
4.3.6 PoE (Power over Ethernet)	57
4.4 Loop Detection	60
4.5 SNMP	60
4.6 DHCP Boot	63
4.7 IGMP Snooping	64
4.7.1 IGMP Snooping Status	65
4.7.2 Allowed Group	66
4.7.3 Static IP Multicast	68
4.7.4 Group Limit	68
4.7.5 Client Information	69
4.7.6 MVR Configuration	70
4.7.7 MVR Group Status	71
4.7.8 Radius IGMP	72
4.8 VLAN	73
4.8.1 VLAN Mode	73
4.8.2 Tag-based Group	75
4.8.3 PVID	78
4.8.4 Port-based Group	79
4.8.5 Management Vlan	81
4.9 MAC Table	82
4.9.1 MAC Table Information	82
4.9.2 MAC Table Maintenance	83

4.9.3	Static Setting	84
4.9.4	MAC Alias	85
4.9.5	Port Security	86
4.9.6	Port Static Mac	87
4.9.7	GVRP	88
4.9.8	Config	89
4.9.9	Counter	91
4.9.10	Group	93
4.10	STP	94
4.10.1	Status	94
4.10.2	Konfiguration	96
4.10.3	Port	98
4.11	Trunk	101
4.11.1	Port	103
4.11.2	Aggregator View	104
4.11.3	LACP System Configuration	106
4.12	802.1x Konfiguration	107
4.13	TACACS+	117
4.13.1	Einleitung	117
4.13.2	State	118
4.13.3	Authentication	119
4.13.4	Authorization	120
4.13.5	Accounting	122
4.14	Alarm	123
4.14.1	Events	123
4.14.2	Email	124
4.15	Configuration	125
4.15.1	Save/Restore	125
4.15.2	Config file	125
4.16	Security	125
4.16.1	Mirror Configuration	125
4.16.2	Isolated Group	126
4.17	Bandwidth Management	127
4.17.1	Ingress Bandwidth Setting	127
4.17.2	Egress Bandwidth Setting	128
4.17.3	Storm Setting	129
4.18	QoS (Quality of Service) Configuration	131
4.18.1	QoS Global Setting	132



4.18.2	VIP Port Setting	133
4.18.3	802.1p Setting	134
4.18.4	D-Type TOS	135
4.18.5	T-Type TOS	136
4.18.6	R-Type TOS	137
4.18.7	M-Type TOS	138
4.18.8	DSCP Setting	139
4.19	Diagnostics	140
4.19.1	Diag	140
4.19.2	Loopback	141
4.19.3	Ping	142
4.19.4	Watchdog	143
4.20	TFTP Server	144
4.21	Log	145
4.22	Firmware Upgrade	146
4.23	Reboot	147
4.24	Logout	148
<b>5</b>	<b>Operation of CLI Management (englisch)</b>	<b>150</b>
5.1	CLI Management	150
5.1.1	Login	150
5.2	Commands of CLI	151
5.2.1	Global Commands of CLI	152
5.2.2	Local Commands of CLI	158
<b>6</b>	<b>Anhang</b>	<b>281</b>
6.1	Leistungs- und Kenndaten	281
6.2	Anschlussbelegung	283
6.2.1	Ethernet-Schnittstelle 10/100Base-TX	283
6.3	CE-Konformitätserklärungen	283

# 1 Einleitung

Bei den LANCOM Switches von Typ LANCOM ES-2126+ und LANCOM ES-2126P+ handelt es sich um gemanagte Layer-2-Switches mit 24 Fast-Ethernet-Ports (für Twisted-Pair-Kabel – TP) sowie zwei Gigabit-Ports (Dual-Media für TP- oder Glasfaserkabel), die den IEEE 802.3-Spezifikationen für Gigabit, Fast Ethernet und Ethernet entsprechen.

Die LANCOM Switche können mit einer direkten Verbindung über den seriellen Port (RS-232) oder über eine LAN-Verbindung mit Telnet oder WEBconfig konfiguriert werden. Als zusätzliche Konfigurationswege stehen SSH (Secure Shell) oder WEBconfig mit optionaler SSL-Verschlüsselung zur Verfügung. Ein SNMP-Management nach SNMPv2 ist durch die integrierten MIBs ebenfalls möglich.

Mit einem effizienten Netzwerk-Management ermöglichen die LANCOM Switche Anwendungen mit hohem Bandbreitebedarf. Die Geräte unterstützen moderne Funktionen wie QoS (Quality of Service), Rapid Spanning Tree, VLAN, Port Trunking, Bandbreitenbeschränkung, portbasierte Sicherheitseinstellungen, SNMP/RMON und IGMP Snooping. Sie sind damit optimal geeignet für kleine und mittelgroße, aber anspruchsvolle Netzwerke im Business-Umfeld.

Darüberhinaus unterstützen die Switche TACACS+, ein Protokoll für Authentifizierung, Authorisierung und Accounting (AAA), es stellt also den Zugang zu Netzwerkkomponenten nur für bestimmte Nutzer sicher, regelt die Berechtigungen der Benutzer und überträgt Daten für die Protokollierung der Netzwerknutzung.

Der LANCOM ES-2126P+ entspricht außerdem dem PoE-Standard IEEE 802.3af, über den der Switch angeschlossene PoE-Geräte automatisch erkennt und wichtige Parameter wie die Klassifizierung und Strom-Limits einstellt.

Die 10/100/1000MBit/s-TP-Ports entsprechen den Standards IEEE 802.3/u/x/z (Gigabit und Fast Ethernet).

Die 1000MBit/s-SFP-Ports entsprechen den Standards IEEE 802.3z und 1000Base-SX/LX. Der Glasfaser-Port ist mit der Wavelength Division Multiplexing (WDM) Technologie ausgerüstet, welche die gleichzeitige Full-Duplex-Übertragung in beide Richtungen über eine Faser erlaubt.

## 1.1 Funktionsübersicht

- QoS:
 

Unterstützt Quality of Service nach dem IEEE 802.1P-Standard. Dabei werden zwei prioritätsgesteuerte Warteschlangen nach einem gewichteten Round Robin-Verfahren verwendet (Weighted Round Robin – WRR). Die Klassifizierung der Pakete kann über VLAN-Tags oder portgebunden eingerichtet werden.
- Spanning Tree:
 

Unterstützt die Standards IEEE 802.1D und IEEE 802.1w (RSTP: Rapid Spanning Tree Protocol) .
- VLAN:
 

Unterstützt portbasiertes VLAN und VLAN-Tagging nach IEEE802.1Q mit bis zu 256 aktiven VLANs und VLAN-IDs von 1 bis 4094.
- Port Trunking:
 

Unterstützt statisches Port-Trunking und dynamisches Port-Trunking nach IEEE 802.3ad LACP.
- Bandbreitenbeschränkung:
 

Unterstützt die Bandbreitenbeschränkung für eingehende und ausgehende Verbindungen.
- Portbasierte Sicherheitseinstellungen:
 

Unterstützt das Erlauben oder Verbieten der Datenverarbeitung auf einem Port in Abhängigkeit von der MAC-Adresse.
- SNMP/RMON:
 

SNMP-Agent und RMON MIB. Das Gerät arbeitet als SNMP-Client und übermittelt auf Anfrage des SNMP-Managers Informationen über den aktuellen Zustand. Ausserdem versendet der SNMP-Agent bei Bedarf aktiv TRAP-Nachrichten.

RMON steht als Abkürzung für Remote Network Monitoring und ist ein zweig der SNMP MIB.

Das Gerät unterstützt MIB-2 (RFC 1213), Bridge MIB (RFC 1493), RMON MIB (RFC 1757)-Statistiken der Gruppen 1,2,3,9, Bridge MIB (RFC 1493), Ethernet MIB (RFC 1643) usw.
- TACACS+
 

Das TACACS+ (Terminal Access Control Access Control Server) ist ein Protokoll für Authentifizierung, Authorisierung und Accounting (AAA), es

stellt also den Zugang zu Netzwerkkomponenten nur für bestimmte Nutzer sicher, regelt die Berechtigungen der Benutzer und überträgt Daten für die Protokollierung der Netzwerknutzung.

■ IGMP Snooping:

Unterstützt IGMP-Version 2 (RFC 2236). Das Internet Group Management Protocol dient zum Aufbau von Multicast-Gruppen, in denen die Multicast-Pakete ausschließlich an die jeweiligen Gruppenmitglieder übermittelt werden. Mit Hilfe von IGMP wird die benötigte Bandbreite durch unnötige Daten reduziert.

## 1.2 Das kann Ihr LANCOM Switch

	LANCOM ES-2126+	LANCOM ES-2126P+
<b>Hardware</b>		
24 10/100MBit/s Gigabit TP-Ports mit Auto-MDIX-Funktion	✓	✓
2 Gigabit Dual Media Ports (TP/SFP)	✓	✓
Hot-Plugging für SFP-Module	✓	✓
256KB Paket-Zwischenspeicher und 128KB Verwaltungsspeicher	✓	✓
Maximale Paketlänge von 1536 Bytes	✓	✓
Full-Duplex Datenflusssteuerung (IEEE802.3x)	✓	✓
<b>LEDs zur Zustandsanzeige</b>		
System: Power, CPURUN, ACT / FDX / SPD(LEDSET)	✓	✓
TP Port 1-24: LINK/ACT, FDX, SPD	✓	✓
SFP-Ports 25,26: LINK/ACT, FDX, SPD	✓	✓
<b>PoE-Versorgung</b>		
PoE-Versorgung an Port 1 bis 24 nach IEEE802.3af mit 48VDC über RJ-45 Pin 1, 2, 3, 6.		✓
Automatische Erkennung und Klassifizierung der angeschlossenen PoE-Geräte		✓
LEDs zur Anzeige des PoE-Zustands der einzelnen Ports		✓
<b>Management</b>		
Klare Darstellung der Port-Zustände und einfache Konfiguration der Ports	✓	✓

DE
 Kapitel 1: Einleitung

	LANCOM ES-2126+	LANCOM ES-2126P+
Port-spezifische Traffic-Überwachung	✓	✓
Port-Mirror-Funktion	✓	✓
Unterstützung statischer Trunk-Gruppen	✓	✓
VLAN nach 802.1Q mit 256 Einträgen	✓	✓
Unterdrückung der DHCP-Broadcasts zur Entlastung des Netzwerks	✓	✓
Versand von Trap-Nachrichten, wenn definierte Ereignisse stattfinden	✓	✓
Default-Konfiguration, mit der die aktuelle Konfiguration über Telnet oder WEBconfig überschrieben werden kann	✓	✓
Fünf Typen von QoS: MAC-Priorität, 802.1p-Priorität, IP TOS-Priorität, und DiffServ DSCP-Priorität.	✓	✓
WEBconfig und CLI-Management über Telnet	✓	✓
WEBconfig mit SSL-Verschlüsselung, CLI-Management über SHH	✓	✓
Rapid Spanning Tree (802.1w RSTP)	✓	✓
Portbasierte Sicherheitseinstellungen im VLAN nach 802.1x	✓	✓
SNMP-Zugang abschaltbar zum Schutz vor unberechtigten SNMP-Zugriffen	✓	✓
Bandbreitenregelung für ein- und ausgehende Verbindungen	✓	✓
Versand von Trap-Nachrichten über E-Mail und SMS	✓	✓
Diagnose-Funktionen zur Unterstützung des Administrators	✓	✓
Externer Loopback-Test zur Prüfung der Port-Funktion	✓	✓
TFTP für Firmware-Upgrades, System-Logs sowie den Import bzw. Export von Konfigurationen	✓	✓
Remote Boot über WEBconfig, CLI und SNMP	✓	✓
Zeitsynchronisation mit NTP-Servern und Sommerzeitumschaltung	✓	✓
TACACS+ für Authentifizierung, Authorisierung und Accounting (AAA)	✓	✓
120 Einträge in der Log-Tabelle im Hauptspeicher zur Anzeige über Konsole	✓	✓
<b>Optionen</b>		
LANCOM SFP Glasfaser Transceiver: Art.-Nr. 61556 LANCOM SFP-SX-LC1 Art.-Nr. 61557 LANCOM SFP-LX-LC1	✓	✓

## 2 Installation

Dieses Kapitel hilft Ihnen, möglichst schnell Hard- und Software zu installieren. Zunächst überprüfen Sie Lieferumfang und Systemvoraussetzungen. Sind alle Voraussetzungen erfüllt, gelingen Anschluss und Inbetriebnahme schnell und ohne Mühe.

### 2.1 Lieferumfang

Bitte prüfen Sie den Inhalt der Verpackung auf Vollständigkeit, bevor Sie mit der Installation beginnen. Neben dem LANCOM Switch sollte der Karton folgendes Zubehör für Sie bereithalten:

	LANCOM ES-2126+	LANCOM ES-2126P+
Netz Kabel zum Anschluss an die Stromversorgung	✓	✓
19"-Adapter (2 Stück) und Befestigungsmaterial	✓	✓
Serielles Konfigurationskabel	✓	✓
LANCOM-CD	✓	✓
Gedruckter Installation Guide	✓	✓

Falls etwas fehlen sollte, wenden Sie sich bitte umgehend an Ihren Händler oder an die Kontaktadresse, die auf dem Lieferschein zu Ihrem Gerät angegeben ist.

### 2.2 Systemvoraussetzungen

Rechner, die mit einem LANCOM in Verbindung treten möchten, müssen mindestens die folgenden Voraussetzungen erfüllen:

- Betriebssystem mit TCP/IP-Unterstützung, z. B. Windows, Linux, BSD Unix, Apple Mac OS, OS/2.
- Zugang zum LAN über das TCP/IP-Protokoll.
- Browser für die webbasierte Konfiguration.



Die LANtools benötigen zudem ein Windows-Betriebssystem. Für den Zugriff auf WEBconfig ist ein Web-Browser unter einem beliebigen Betriebssystem erforderlich.

## 2.3 Statusanzeigen und Schnittstellen

### Bedeutung der LEDs

In den folgenden Abschnitten wird das Verhalten der LEDs beschrieben.

 Bitte beachten Sie, dass der LANmonitor über die Anzeige der LEDs hinaus weitere wichtige Informationen über den Status der LANCOM Switche anzeigt '→LANCOM Switch mit LANmonitor überwachen'.

### 2.3.1 LEDs und Taster beim LANCOM ES-2126+

Auf der Vorderseite des Geräts befinden sich Leuchtdioden (LEDs), die Informationen über den Status des Geräts geben, sowie zwei Taster.

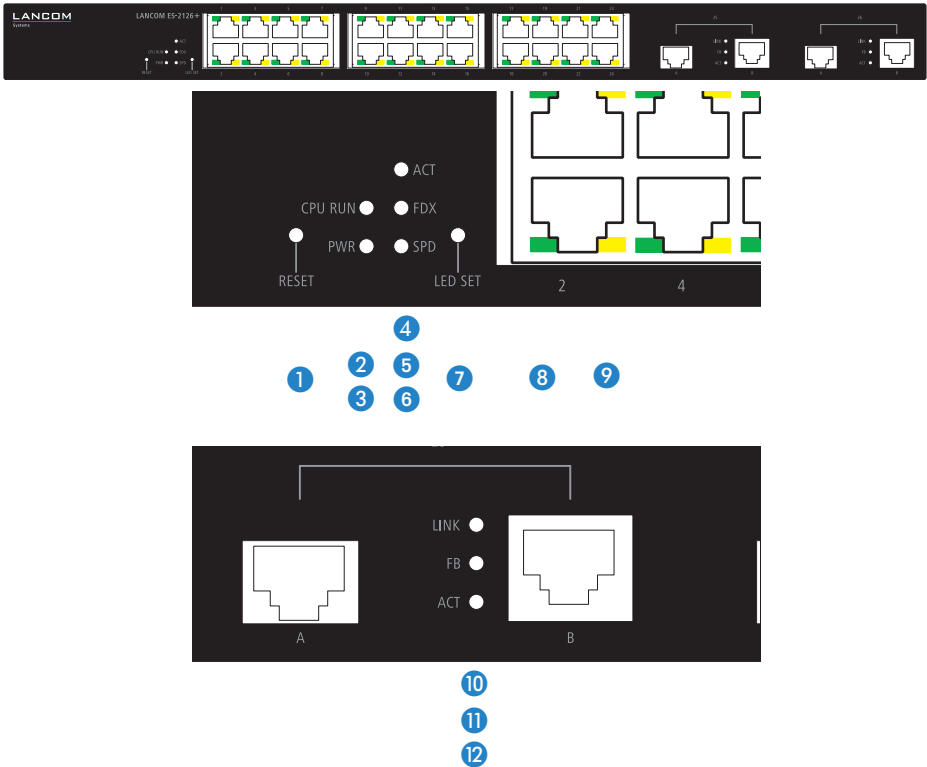

- 1 Reset Taster zum Neustarten des Systems.
- 2 CPU RUN Blinkt grün, wenn die CPU fehlerfrei läuft.

- 3** PWR Power-LED, dauerhaft grün, wenn die Spannungsversorgung des Gerätes hergestellt ist.
- 4** ACT Dauerhaft grün, wenn der LED-Modus auf "Active" eingestellt ist.
- 5** FDY Dauerhaft grün, wenn der LED-Modus auf "Full-Duplex" eingestellt ist.
- 6** SPD Dauerhaft grün, wenn der LED-Modus auf "Speed" eingestellt ist.
- 7** LEDSET Taster zum Umschalten des LED-Modus zwischen "Active", "Full-Duplex" und "Speed".
- 8** LINK  
Port 1 bis 24 Dauerhaft grün, wenn die Netzwerkverbindung zum angeschlossenen Gerät hergestellt ist. Aus, wenn keine Netzwerkverbindung zum angeschlossenen Gerät hergestellt werden kann.
- 9** ACT/FDX/SPD  
Port 1 bis 24 Diese LED zeigt je nach gewähltem LED-Zustand folgende Informationen:
- LED-Modus "Active": Blinkt gelb bei Datenübertragung.
  - LED-Modus "Full-Duplex": Dauerhaft gelb, wenn Full-Duplex-Modus für diesen Port aktiv ist, blinkt gelb bei Kollisionen.
  - LED-Modus "Speed": Dauerhaft gelb, wenn 100 MBit/s-Modus aktiv ist. Aus, wenn 10 MBit/s-Modus aktiv ist.
- 10** Link  
Port 25 und 26 Dauerhaft grün, wenn die Netzwerkverbindung zum angeschlossenen Gerät hergestellt ist. Aus, wenn keine Netzwerkverbindung zum angeschlossenen Gerät hergestellt werden kann.
- 11** FB  
Port 25 und 26 Dauerhaft grün, wenn Glasfaser-Port aktiv ist. Aus, wenn der TP-Port aktiv ist.
- 12** ACT  
Port 25 und 26 Diese LED zeigt je nach gewähltem LED-Zustand folgende Informationen:
- LED-Modus "Active": Blinkt gelb bei Datenübertragung.
  - LED-Modus "Full-Duplex": Dauerhaft gelb, wenn Full-Duplex-Modus für diesen Port aktiv ist, blinkt gelb bei Kollisionen.
  - LED-Modus "Speed": Dauerhaft grün, wenn GBit/s-Modus aktiv ist. Aus, wenn 10 MBit/s- oder 100 MBit/s-Modus aktiv ist.

### 2.3.2 LEDs und Taster beim LANCOM ES-2126P+

Auf der Vorderseite des Geräts befinden sich Leuchtdioden (LEDs), die Informationen über den Status des Geräts geben, sowie zwei Taster.

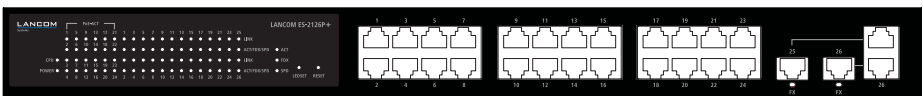



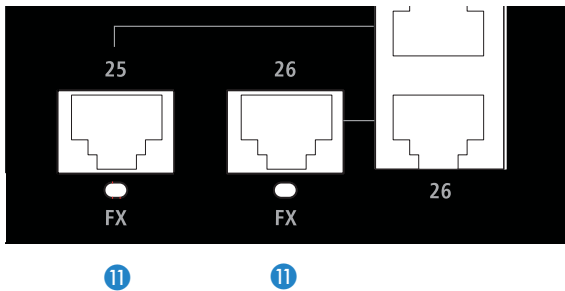
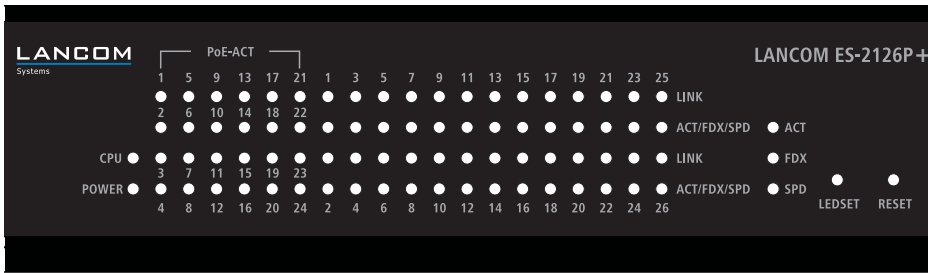

- 1 CPU RUN      Blinkt grün, wenn die CPU fehlerfrei läuft.
- 2 PWR          Power-LED, dauerhaft grün, wenn die Spannungsversorgung des Gerätes hergestellt ist.
- 3 PoE-ACT      Dauerhaft grün, wenn über diesen das angeschlossene Gerät via PoE mit Strom versorgt wird.
- 4 LINK  
Port 1 bis 24    Dauerhaft grün, wenn die Netzwerkverbindung zum angeschlossenen Gerät hergestellt ist. Aus, wenn keine Netzwerkverbindung zum angeschlossenen Gerät hergestellt werden kann.
- 5 ACT/FDX/SPD  
Port 1 bis 24    Diese LED zeigt je nach gewähltem LED-Zustand folgende Informationen:
  - LED-Modus "Active": Blinkt gelb bei Datenübertragung.
  - LED-Modus "Full-Duplex": Dauerhaft gelb, wenn Full-Duplex-Modus für diesen Port aktiv ist, blinkt gelb bei Kollisionen.
  - LED-Modus "Speed": Dauerhaft gelb, wenn 100 MBit/s-Modus aktiv ist. Aus, wenn 10 MBit/s-Modus aktiv ist.
- 6 ACT          Dauerhaft grün, wenn der LED-Modus auf "Active" eingestellt ist.

- 7 FDX Dauerhaft grün, wenn der LED-Modus auf "Full-Duplex" eingestellt ist.
- 8 SPD Dauerhaft grün, wenn der LED-Modus auf "Speed" eingestellt ist.
- 9 LEDSET Taster zum Umschalten des LED-Modus zwischen "Active", "Full-Duplex" und "Speed".
- 10 Reset Taster zum Neustarten des Systems.
- 11 FX Dauerhaft grün, wenn Glasfaser-Port aktiv ist. Aus, wenn der TP-Port aktiv ist.  
Port 25 und 26

### 2.3.3 Anschlüsse beim LANCOM ES-2126+ und LANCOM ES-2126P+

Auf der Rückseite des Geräts befinden sich folgende Anschlüsse.

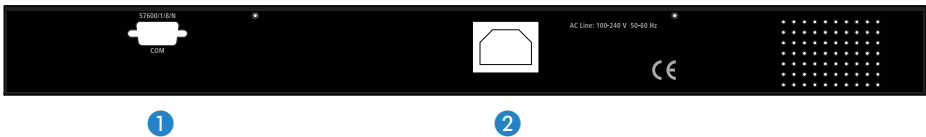

- 1 Anschluss für serielles Konfigurationskabel zur direkten Konfiguration.
- 2 Anschluss für Kaltgerätekabel zur Stromversorgung.

## 2.4 Montage und Anschluss des LANCOM Switches

Die Installation des LANCOM Switches erfolgt in folgenden Schritten:

- 1 **Montage** – montieren Sie das Gerät in einem freien 19"-Einschub in einem entsprechenden Serverschrank. Nutzen Sie dazu die mitgeleiterten 19"-Montagewinkel. Bringen Sie ggf. die GummifüÙe auf der Unterseite des Gerätes an, um Kratzer auf den Oberflächen anderer Geräte zu vermeiden.

! Achten Sie auf eine ausreichende Belüftung des Gerätes, um Schäden durch übermäßige Wärmeentwicklung zu vermeiden.

- 2 **LAN-Anschluss** – schließen Sie die Netzwerkgeräte über ein geeignetes Twisted-Pair-Kabel (TP-Kabel) an die Ports des LANCOM Switches an. Die Anschlüsse erkennen die mögliche Übertragungsgeschwindigkeit und die Pin-Belegung automatisch (Autosensing).

i Verwenden Sie nur normgerechte TP-Kabel der Kategorie CAT 5 oder besser mit einer maximalen Länge von 100 m, um eine einwandfreie

Datenübertragung zu gewährleisten. Crossover-Kabel mit gekreuzten Kontakten können aufgrund der Autosensing-Funktion ebenfalls verwendet werden.



Zur Nutzung der Glasfaseranschlüsse sind zusätzliche Module erforderlich, die Sie als Zubehör erwerben können.

- ③ **Mit Spannung versorgen und einschalten** – versorgen Sie das Gerät über das Kaltgerätekabel mit Spannung.
- ④ **Betriebsbereit?** – Nach einem kurzen Selbsttest des Geräts leuchtet die Power-LED permanent. Grün leuchtende LAN-LINK-LEDs zeigen an, an welchen LAN-Anschlüssen funktionierende Verbindungen hergestellt sind.

## 2.5 Installation der Software

Der folgende Abschnitt beschreibt die Installation der mitgelieferten SystemsoftwareLANtools unter Windows.



Sollten Sie Ihren LANCOM Switch ausschließlich mit PCs verwenden, die unter anderen Betriebssystemen als Windows laufen, können Sie diesen Abschnitt überspringen.

### 2.5.1 Software-Setup starten

Legen Sie die Produkt-CD in Ihr Laufwerk ein. Daraufhin startet das Setup-Programm automatisch.



Sollte das Setup nicht automatisch starten, so rufen Sie die Datei AUTORUN.EXE aus dem Hauptverzeichnis der LANCOM-CD auf.

Klicken Sie im Setup auf **Software installieren**. Es erscheint folgendes Auswahlmenü auf dem Bildschirm:

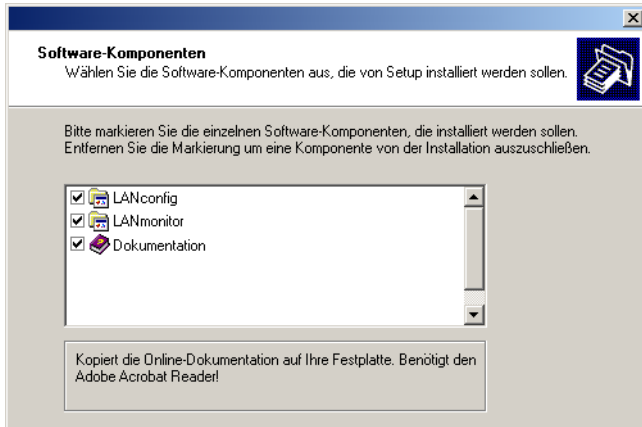

## 2.5.2 Welche Software installieren?

- **LANconfig** ist das Windows-Konfigurationsprogramm für alle LANCOM-Geräte. Mit LANconfig können Sie alle LANCOM-Geräte im Netzwerk suchen. Für einen LANCOM Switch können Sie damit die webbasierte Konfiguration starten.
- Mit **LANmonitor** überwachen Sie auf einem Windows-Rechner alle LANCOM-Geräte. Für einen LANCOM Switch können Sie damit alle wichtigen Statusinformationen wie z. B. den Link-Status oder den PoE-Zustand der Ports einsehen.

Wählen Sie die gewünschten Software-Optionen aus und bestätigen Sie mit **Weiter**. Die Software wird automatisch installiert.

## 3 LANCOM Switch konfigurieren und überwachen

### 3.1 Konfigurationsmöglichkeiten

Zur Konfiguration des Geräts stehen zwei unterschiedliche Wege zur Auswahl:

- Grafische Benutzeroberfläche über einen Browser (WEBconfig): diese Konfigurationsmöglichkeit können Sie nur über eine Netzwerkverbindung nutzen, wenn Sie das Gerät von Ihrem Rechner aus über die IP-Adresse erreichen können. Zusätzlich steht Ihnen WEBconfig auch über SSL-Verschlüsselung zur Verfügung.

Hinweise zur Konfiguration über WEBconfig finden Sie im Kapitel "Web-basierte Konfiguration".

- Textorientierte Konfiguration über eine Konsole (Command Line Interface – CLI): diese Konfigurationsmöglichkeit können Sie über Telnet, SSH, Hyperterminal o.ä. sowohl über eine Netzwerkverbindung als auch über eine Direktverbindung über die serielle Konfigurationsschnittstelle (RS-232) nutzen.

Hinweise zur Konfiguration über CLI finden Sie im Kapitel "Command Line Interface".

#### 3.1.1 WEBconfig starten

Sie können die Konfiguration über einen Browser auf zwei Wegen starten:

- Wenn Ihnen die IP-Adresse des Geräts bekannt ist, geben Sie einfach die IP-Adresse in die Adresszeile des Browsers ein. Die bei Auslieferung gültigen Zugangsdaten lauten: Username „admin“, Password „admin“.



**Please Input Username & Password**

**Username:**

**Password:**



■ Kapitel 3: LANCOM Switch konfigurieren und überwachen

- Wenn Ihnen die IP-Adresse des Gerätes nicht bekannt ist, können Sie mit Hilfe von LANconfig danach suchen. Starten Sie dazu LANconfig über **Start ▶ Programms ▶ LANCOM ▶ LANconfig**.

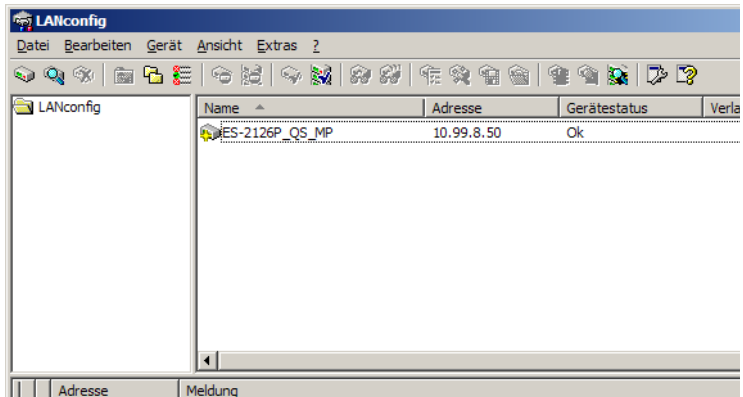

LANconfig sucht automatisch nach erreichbaren Geräten in Ihrem Netzwerk. Neben anderen evtl. vorhandenen LANCOM-Geräten wird dabei auch ein LANCOM Switch gefunden und in der Liste angezeigt. Mit einem Doppelklick auf diesen Eintrag starten Sie automatisch einen Browser zur entsprechenden IP-Adresse.

### Welche IP-Adresse hat mein LANCOM Switch?

Die aktuelle IP-Adresse des LANCOM Switches nach dem Einschalten hängt von der Konstellation des Netzwerks ab.

Netzwerk mit DHCP-Server – Der LANCOM Switch ist bei Auslieferung auf den Auto-DHCP-Modus eingestellt, er sucht also nach einem DHCP-Server, der ihm eine IP-Adresse, die Subnetzmaske und die Adresse des Gateways zuweisen kann. Die zugewiesene IP-Adresse kann dann über entsprechende Tools oder den DHCP-Server ermittelt werden. Handelt es sich beim DHCP-Server z. B. um ein LANCOM-Gerät, so kann die IP-Adresse des LANCOM Switches in der DHCP-Tabelle nachgesehen werden. Der LANCOM Switch kann in diesem Fall von jedem Rechner aus dem Netzwerk erreicht werden, der ebenfalls seine IP-Adresse vom DHCP-Server bezieht.

Netzwerk ohne DHCP-Server – Falls im Netzwerk kein DHCP-Server vorhanden ist, so verwendet der LANCOM Switch automatisch die Adresse "172.23.56.250". Der LANCOM Switch kann in diesem Fall von jedem Rechner aus dem Netzwerk erreicht werden, der auf eine IP-Adresse aus dem Adressbereich "172.23.56.x" eingestellt ist.



Sie können sich im Login-Fenster für das WEBconfig über eine verschlüsselte oder eine unverschlüsselte Verbindung einloggen. Wählen Sie "verschlüsselte Verbindung", um Ihre Benutzerdaten über https zu übertragen. Wenn Sie keine Verschlüsselung wählen werden ihre Login-Daten als Klartext an das Gerät übertragen und können ggf. abgehört werden.

### 3.1.2 Command Line Interface über Netzwerk starten

Wenn Ihnen die IP-Adresse des Gerätes bekannt ist (siehe auch vorhergehender Abschnitt) und der LANCOM Switch von Ihrem Rechner aus über das Netzwerk erreichbar ist, können Sie das Command Line Interface über das Netzwerk nutzen.

- 1 Starten Sie dazu z. B. eine Konsole wie Telnet und geben Sie als Ziel die aktuelle IP-Adresse des Gerätes ein.
- 2 Melden Sie sich mit Benutzername und Kennwort an (Default: admin, admin).

```

C:\WINDOWS\system32\telnet.exe
Willkommen
Das Escapezeichen ist 'CTRL++'
Microsoft Telnet> telnet 172.23.56.254

Telnet 192.168.2.25
Managed Switch - LANCOM ES-2126P
Login: admin
Password: _

```



Sie können sich ebenfalls über SSH anmelden, wenn Sie eine verschlüsselte Verbindung wünschen.

### 3.1.3 Command Line Interface über serielle Verbindung starten

Wenn Ihnen die IP-Adresse des Gerätes nicht bekannt ist, können Sie das Command Line Interface über eine serielle Direktverbindung nutzen.

- 1 Stellen Sie über das serielle Konfigurationskabel eine Verbindung zwischen dem LANCOM Switch und dem Konfigurationsrechner her (→'Montage und Anschluss des LANCOM Switch').
- 2 Starten Sie auf dem Konfigurationsrechner ein Terminalprogramm, z. B. Hyperterminal auf einem Windows-System. Verwenden Sie dabei als Verbindungsparameter:
  - Baudrate: 57600
  - Stop Bits: 1
  - Data Bits: 8
  - Parity: N
  - Fluss-Kontrolle: keine
- 3 Melden Sie sich mit Benutzername und Kennwort an (Default: admin, admin).

## 3.2 Welche Konfiguration verwendet das Gerät?

Der Switch unterstützt vier unterschiedliche Konfigurationen: Die Start-Konfiguration, die aktuell aktive Working-Konfiguration, die Benutzer-Konfiguration und die Default-Konfiguration.

### 1 Start-Konfiguration

Bei Systemstart übernimmt das Gerät die Parameter aus der Start-Konfiguration und kopiert diese in die Working-Konfiguration. Bei Auslieferung ist diese Start-Konfiguration gleich der Default-Konfiguration.

---

 Um die Start-Konfiguration zu ändern, müssen die geänderten Parameter gezielt als Start-Konfiguration gespeichert werden.

### 2 Working-Konfiguration:

Dies ist die aktuell im Gerät aktive Konfiguration, sie kann jederzeit verändert werden. Alle Einstellungsänderungen werden in diesen Satzungssatz gespeichert. Wann immer Sie eine Änderung mit <Apply> (Anwenden) bestätigen, wird diese Änderung in der Working-Konfiguration gespeichert.

---

 Die Änderungen in der Working-Konfiguration werden **nicht** automatisch in die Start-Konfiguration übernommen, sondern müssen gezielt



als Start- oder User-Konfiguration gespeichert werden. Falls die Änderungen in der Working-Konfiguration nicht gespeichert werden, wird beim nächsten Systemstart wieder die vorherige Start-Konfiguration verwendet, die Änderungen an der Working-Konfiguration gehen verloren!

### 3 User-Konfiguration:

Diese Konfiguration ist für spezielle Anforderungen oder zu Backup-Zwecken angelegt. Sie können einen beliebigen Stand der Working-Konfiguration als User-Konfiguration speichern und diesen Zustand später mit der Funktion "Restore User Configuration" (Wiederherstellen der Benutzerkonfiguration) wiederherstellen.



Mit Hilfe der User-Konfiguration kann z. B. über die serielle Konfigurationsschnittstelle und das Command Line Interface eine funktionsfähige, gesicherte Konfiguration wieder als Start-Konfiguration geladen werden, wenn die aktuelle Start-Konfiguration fehlerhaft ist und das Gerät über das Netzwerk nicht mehr erreichbar ist.

### 4 Default-Konfiguration:

Dies ist die Werkseinstellung, sie kann nicht verändert werden. In der Web-Oberfläche werden folgende Möglichkeiten angeboten, den Switch auf diesen Einstellungssatz zurückzusetzen.

- Mit der Funktion "Restore Default Configuration included default IP Adress" (Auf Werkseinstellungen inklusive Default-IP-Adresse zurücksetzen) setzen Sie den Switch wieder in den Auslieferungszustand zurück (inklusive des Administrator-Kennworts und der Auto-DHCP-Einstellung).
- Die Funktion "Restore Default Configuration without changing current IP address" erlaubt es ihnen den Switch auf Werkseinstellungen zurückzusetzen, ohne dessen IP-Adresse zu verändern. Der Switch wird auch weiterhin über die von Ihnen zuletzt eingestellte IP-Adresse erreichbar sein.
- Über die serielle Konfigurationsschnittstelle können Sie das Gerät auch ohne Kenntnis des aktuellen Administrator-Kennworts auf den Auslieferungszustand zurücksetzen. Stellen Sie dazu eine serielle Verbindung zu dem Gerät her wie unter →'Command Line Interface über serielle Verbindung starten' beschrieben. Drücken Sie im Terminalprogramm vor der Eingabe des Benutzernamens Strg+Z und verwenden

Sie „RESET“ als Benutzernamen und die MAC-Adresse des geräts (ohne Leerzeichen) als Kennwort.



Mit dieser Aktion wird der Reset-Prozess gestartet, dabei werden alle Einstellungen auf den Auslieferungszustand zurückgesetzt, inklusive des Administrator-Kennworts und der Auto-DHCP-Einstellung.

### 3.2.1 Save/Restore

Configuration	
Save Start	Save as Start Configuration
Save User	Save as User Configuration
Restore Default	Restore Default Configuration including default ip address
Restore Default	Restore Default Configuration without changing current ip address
Restore User	Restore User Configuration

- **Save As Start Configuration**  
Hier können Sie die aktuelle Konfiguration als Start-Konfiguration im Flash-Speicher ablegen.
- **Save As User Configuration**  
Speichern Sie hier die aktuelle Konfiguration als Benutzerkonfiguration im Flash-Speicher.
- **Restore Default Configuration (includes default IP address)**  
Sie können den Switch hier auf Werkseinstellungen zurücksetzen. Die Default-Konfiguration wird die Start-Konfiguration ersetzen. Das Gerät wird dabei auch auf Auto-DHCP zurückgesetzt und bezieht die IP-Adresse von einem DHCP-Server im Netzwerk. Falls kein DHCP-Server erreichbar ist, verwendet das Gerät die IP-Adresse "172.23.56.250".
- **Restore Default Configuration (excludes current IP address)**  
Sie können den Switch hier auf Werkseinstellungen zurücksetzen. Die Default-Konfiguration wird die Start-Konfiguration ersetzen. Allerdings wird der Switch auch nach dem Zurücksetzen unter der aktuellen IP-Adresse erreichbar sein und nicht auf die Default-IP-Adresse eingestellt.
- **Restore User Configuration**

Die Wiederherstellung der Benutzerkonfiguration kann die letzte, als funktionierend bekannte Konfiguration aus dem Flash-Speicher laden und als Start-Konfiguration einstellen. Nachdem der Wiederherstellungsvorgang abgeschlossen ist und die Startkonfiguration neu gesetzt wurde, muss das System neu gestartet werden um die Änderungen wirksam werden zu lassen.

### 3.2.2 Config File

#### ■ Config File

Hier können Sie die Start- und Benutzerkonfiguration per TFTP als Backup sichern oder laden.

#### ■ Parameter

##### Export File Path:

Export Start: Sie können die Start-Konfiguration aus dem Flash-Speicher exportieren.

Export User-Conf: Sie können die Benutzer-Konfiguration aus dem Flash-Speicher exportieren.

##### Import File Path:

Import Start: Hier können Sie die Start-Konfiguration aus dem Flash-Speicher importieren.

Import User-Conf: Hier können Sie die Benutzer-Konfiguration aus dem Flash-Speicher importieren.

## 3.3 LANCOM Switch mit LANmonitor überwachen

Der Zustand des Gerätes und der einzelnen Ports kann über die LEDs an der Vorderseite beobachtet werden. Mit dem LANmonitor kann diese Überwachung sehr komfortabel von jedem Arbeitsplatz aus geschehen – ohne direkte Sichtverbindung zu den LEDs. Neben den Statusinformationen der LEDs können mit dem LANmonitor noch weitere wichtige Zustandsinformationen über die Ports abgefragt werden.

### 3.3.1 Status der Ethernet-Ports

Der LANmonitor zeigt für alle Ethernet-Ports des Gerätes den aktuellen Status an. Dabei wird sowohl der vom Administrator konfigurierte Status angezeigt (Config-Status) als auch der tatsächliche Verbindungs-Status des Ports (Link-Status). Dazu wird jeder Port mit zwei farbigen Punkten im LANmonitor dargestellt:

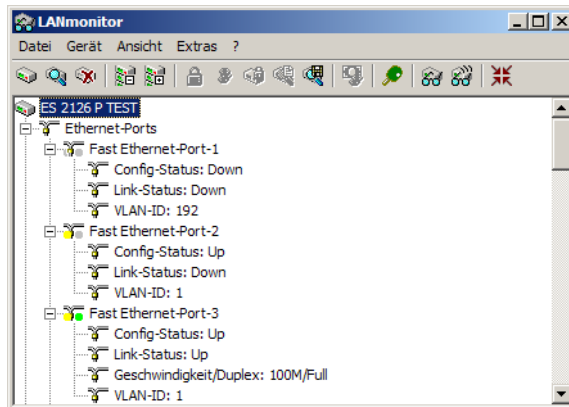

- Der linke Punkt zeigt den Config-Status:
  - grau: der Port ist in der Konfiguration deaktiviert
  - gelb: der Port ist in der Konfiguration aktiviert
- Der rechte Punkt zeigt den Link-Status:
  - grau: an den Port ist kein aktives Netzwerkgerät angeschlossen
  - grün: an den Port ist ein Netzwerkgerät angeschlossen und aktiv

Neben dem Status zeigt LANmonitor außerdem die VLAN-ID für jeden Port an und für aktive Ports mit aktiven Netzwerkgeräten die ermittelte Übertragungsgeschwindigkeit.

### 3.3.2 PoE-Status der Ports

Der LANmonitor zeigt für alle Ports des Gerätes den aktuellen PoE-Status an. Dabei wird sowohl der vom Administrator konfigurierte Status angezeigt (PoE aktiviert oder deaktiviert) als auch die tatsächliche Speisung der angeschlossenen Netzwerkgeräte. Dazu wird jeder Port mit zwei farbigen Punkten im LANmonitor dargestellt:

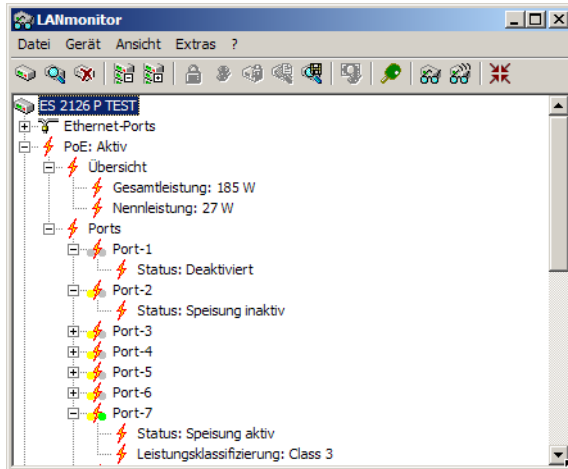

- Der linke Punkt zeigt den PoE-Konfiguration:
  - grau: die PoE-Speisung ist für den Port in der Konfiguration deaktiviert
  - gelb: die PoE-Speisung ist für den Port in der Konfiguration aktiviert
- Der rechte Punkt zeigt die aktuelle Stromversorgung:
  - grau: an dem Port ist kein aktives Netzwerkgerät angeschlossen, das eine PoE-Versorgung benötigt
  - grün: an den Port ist ein Netzwerkgerät angeschlossen, das über PoE mit Strom versorgt wird

Neben dem PoE-Status zeigt LANmonitor ausserdem für die über PoE versorgten Netzwerkgeräte an, welche PoE-Klasse jeweils ermittelt wurde. Das Power Source Equipment (PSE) misst beim Anschluss eines Powered Device (PD),

welchen Leistungsbedarf das Gerät hat. Der Leistungsbedarf der PDs wird in folgenden Klassen angegeben:

PoE-Klasse	Verwendung	Leistungsbereich
0	default	0,44 W - 12,95 W
1	optional	0,44 W - 3,84 W
2	optional	3,84 W - 6,49 W
3	optional	6,49 W - 12,95 W
4	reserviert	15,4 W

## 4 Anleitung zum webbasierten Management

Dieses Kapitel zeigt Ihnen, wie Sie mit Hilfe des webbasierten Managements (WEBconfig) den LANCOM Switch konfigurieren. Diese Methode ermöglicht Ihnen auf einfache Weise den Zugang zu jedem Port und Status des Switchs. Ebenso können Sie den MIB-Status, Spanning Tree Status, Prioritätenstatus, den Multicast Traffic und das VLAN einsehen sowie die unerlaubte Nutzung überwachen.

Die Grundeinstellungen des Switchs sind in der folgenden Tabelle aufgelistet:

	LANCOM ES-2126+	LANCOM ES-2126P+
IP Adress	172.23.56.250	172.23.56.250
Subnet Mask	255.255.255.0	255.255.255.0
Default Gateway	172.23.56.254	172.23.56.254
Default DNS-Server	172.23.56.254	172.23.56.254
Username	admin	admin
Password	admin	admin

Wenn Sie die erste Konfiguration des Switchs mit Hilfe des Command Line Interfaces durchgeführt und dabei die IP-Adresse geändert haben, können Sie die entsprechende IP-Adresse eingeben. Sie sehen den folgenden Bildschirm, in dem Sie Ihren Benutzernamen und Ihr Passwort zur Authentifizierung eingeben müssen. Wenn Sie sich das erste Mal einloggen, geben Sie sowohl als Benutzername wie auch als Passwort "admin" ein und schließen die Anmeldung ab, indem Sie auf Login klicken.

Ihnen steht alternativ auch eine Anmeldung über eine verschlüsselte Verbindung zur Verfügung. Der LANCOM Switch verwendet hierzu "SSL" (Secure Sockets Layer) über HTTPS und verfügt bereits über das benötigte Zertifikat. Bei dieser Übertragungsmethode sind alle Daten verschlüsselt und lassen sich nicht von Unbefugten missbrauchen.

In den Switch können sich gleichzeitig maximal drei Benutzer einloggen. Das Gerät erlaubt jedoch jeweils nur einem Administrator, das System zu konfigurieren. Wenn gleichzeitig mehrere Administratoren eingeloggt sind, erlaubt der Switch demjenigen Administrator das System zu konfigurieren, der sich als erster eingeloggt hat. Die anderen Benutzer können in diesem Fall, auch wenn sie Administratorrechte besitzen, das System nur überwachen.

Zur Darstellung der WEBconfig empfehlen wir Internet Explorer 6.0 oder höher bzw. einen aktuellen Firefox bei einer Bildschirmauflösung von 1024x768.

## 4.1 Übersicht über das webbasierte Management

Nach dem Einloggen sehen Sie auf dem Bildschirm die Systeminformationen, wie "Model Name", "System Description", "Location", "Contact", "Device Name", "System Up Time", "Current Time", "BIOS Version", "Firmware Version", "Hardware-Mechanical Version", "Serial Number", "Host IP Address", "Host MAC Address", "Device Port", "RAM Size" and "Flash Size". Sie erhalten auch Informationen über die Software Version, die MAC Adresse, die Seriennummer, die Anzahl der Ports usw. .

Model Name	LANCOM ES-2126+
System Description	24 Fast Ethernet + 2 Gigabit L2 Managed Switch
Location	IMPlum QS Buero
Contact	
Device Name	ES-2126+
System Up Time	2 Days 13 Hours 47 Mins 53 Secs
Current Time	Mon Jul 13 17:53:25 2009
BIOS Version	v1.10
Firmware Version	v5.08
Hardware-Mechanical Version	v1.01 - v1.01
Serial Number	142302000153
Host IP Address	10.1.140.208
Host MAC Address	00-A0-57-15-02-86
Device Port	UART * 1 TP *24 Fiber * 2
RAM Size	32 M
Flash Size	4 M

[Apply](#)

### Informationen zum Seiten-Aufbau

Oben auf der Seite sehen Sie die Vorderseite des Switchs. Die verlinkten Ports leuchten grün, im Gegensatz dazu leuchten die unverlinkten Ports nicht.

Mit einem Klick auf die einzelnen Ports in der Grafik öffnen Sie ein Fenster mit Detail-Informationen (gegebenenfalls Pop-Up-Blocker ausschalten).



## Kapitel 4: Anleitung zum webbasierten Management

DE

- Port
- Loop Detection
- SNMP
- DHCP Boot
- IGMP Snooping
- VLAN
- MAC Table
- GVRP
- STP
- Trunk
- 802.1X
- TACACS+
- Alarm
- Configuration
- Security
- Bandwidth
- QoS
- Diagnostics
- TFTP Server
- Log
- Firmware Upgrade
- Reboot
- Logout

### System Information

Model Name	LANCOM ES-2126+
System Description	24 Fast Ethernet + 2 Gigabit L2 Managed Switch

http://192.168.2.25/iconportdetail.html - Microsoft Internet Ex...

### Port 2 Detail Information

Link	Up
State	Enabled
Auto Negotiation	Enabled
Speed/Duplex	100M/Full
Rx Pause	ON
Tx Pause	OFF
Tx Byte	18647541
Rx Byte	73685079
Tx Packet	48437
Rx Packet	642626
Tx Collision	0
Rx Error Packet	0
Description	

[Close](#)

Das Detailfenster zeigt die grundlegenden Informationen zum Status, zum Traffic und der Bandbreite für den jeweiligen Ein- und Ausgang eines gewählten Ports.

In der Ecke rechts oben befindet sich die Zeit des Auto-Logouts, welcher Sie nach dem Verlassen des Programms vor unberechtigten Nutzern schützt. Wenn Sie die Voreinstellung des Auto-Logouts unverändert lassen, wird sich das System drei Minuten nach der letzten Aktivität automatisch ausloggen. Wenn Sie die Funktion des Auto-Logouts ausschalten, bleiben Sie dauerhaft eingeloggt.

Auf der linken Seite sehen Sie das Hauptmenü. Wenn Sie einen Ordner öffnen, erscheint ein Untermenü. Die Funktionen jedes einzelnen Ordners sind in den entsprechenden Kapiteln erklärt. Wenn Sie eine Funktion anklicken, erfolgt die Ausführung. Die folgende Liste zeigt alle Funktionen für WEBconfig.

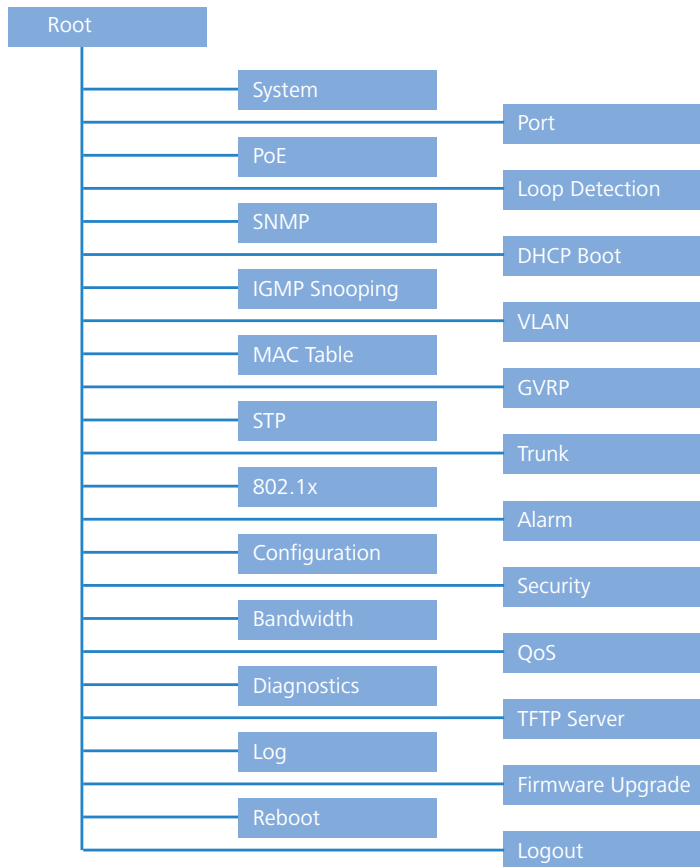

## 4.2 System

### 4.2.1 System Information

Zeigt die grundlegenden Informationen des Systems an.

■ Parameter:

- Model name:

Den Modellnamen entnehmen Sie dieser Anleitung.

- System description:

Beschreibt das System, in diesem Fall handelt es sich um ein "24 Fast Ethernet + 2 Gigabit L2 Managed Switch".

Location:

Dies ist der Ort an dem sich der Switch befindet (benutzerdefiniert).

Contact:

Hier können Sie den Namen und die Telefonnummer der Kontaktperson eingeben, die Ihnen Hilfestellung leistet. Sie können diese Einstellung über die Benutzeroberfläche oder SNMP konfigurieren.

Device name:

Der Name des Switchs (benutzerdefiniert). Die Voreinstellung ist "LANCOM ES-2126+" bzw. "LANCOM ES-2126P+".

System up time:

Angabe der Zeit, seit der Switch in Betrieb genommen wurde. (Format: Tag, Stunde, Minute und Sekunde)

Current time:

Aktuelle Zeitangabe (Format: Tag der Woche, Monat, Tag, Stunden und Minuten, z. B. Thu May 15 12:36:14 2008)

BIOS version:

Die Version des BIOS in diesem Switch.

Firmware version:

Die Firmware Version in diesem Switch.

Hardware-Mechanical version:

Die Version der Hardware und der Mechanik.

Serial number:

Die Seriennummer wird von der Fabrik vergeben.

Host IP address:

Die IP-Adresse des Switchs.

Host MAC address:

Die Ethernet MAC Adresse des Managers von diesem Switch.

Device Port:

Zeigt alle Typen und Nummern des Switch-Ports.

RAM size:

Die Größe des DRAM in diesem Switch.

- Flash size:

Die Größe des Flash-speicher in diesem Switch.

## 4.2.2 IP Configuration

### IP Configuration

DHCP Setting	Disable ▾
IP Address	192.168.2.25
Subnet Mask	255.255.255.0 ▾
Default Gateway	192.168.2.100
DNS Server	Manual ▾ 0.0.0.0

Apply

Die IP Konfiguration ist eine der wichtigsten Systemeinstellungen des Switchs, denn hiermit kann der Netzwerkmanager die Einstellungen einsehen und bearbeiten. Sie können beim Switch manuelle IP-Adressen oder automatischen IP-Adressen mit Hilfe des DHCP Server einstellen. Wenn Sie die IP-Adresse ändern, müssen Sie den Switch neu booten und können anschließend die neue IP-Adresse für das webbasierte Management und CLI nutzen.

### ■ IP Configuration

Bestimmt die IP Adresse, die Subnetzmaske, Gateway und DNS (domain name system) des Switchs.

### ■ Parameter:

- DHCP Einstellung:

DHCP ist die Abkürzung für Dynamic Host Configuration Protocol. Der Switch bekommt mit Hilfe des DHCP-Client automatisch eine IP-Adresse, wenn Sie die Funktion auf "enable" stellen. Bei dieser Einstellung übermittelt der Switch die Anfrage an den, sich im Netzwerk befindenden, DHCP Server, um eine IP- Adresse zu erhalten. Wenn der DHCP Server ausgeschaltet oder nicht vorhanden ist, wird der Switch so lange weiter anfragen (und dies auch anzeigen) bis der DHCP Server angeschlossen bzw. angeschaltet ist. Sie benötigen zuerst die IP-Adresse vom DHCP Server um weitere booting Prozesse ausführen zu können. Wenn Sie die Einstellung "disable" wählen, müssen Sie die IP-Adresse manuell eingeben. Weitere Details zum Thema IP-Adresse und DHCP finden Sie in Kapitel 2.1.5 "Einstellung der IP-Adresse".

Default: Disable

□ IP-Adresse:

Wenn Sie die DHCP Funktion auf "disable" einstellen, können Sie die IP-Adresse konfigurieren und neue Werte eintragen. Klicken Sie zum Updaten "apply". Wenn DHCP gesperrt ist, lautet der Default "172.23.56.250". Wenn DHCP freigegeben ist, wird diese Angabe vom DHCP Server bestimmt und lässt sich nicht mehr vom Benutzer einstellen.

□ Subnetzmaske:

Die Subnetzmaske teilt die IP-Adresse des Geräts in einen Netzwerkteil und einen Geräteteil auf. Der Netzwerkteil bezeichnet das Netzwerk, in dem sich der Rechner befindet. Nur Rechner in einem gemeinsamen Netzwerk können direkt miteinander kommunizieren. Alle Geräte in anderen Netzwerken können nur über Router erreicht werden. Der Geräteteil bezeichnet dann das einzelne Gerät innerhalb des Netzwerks. Die Geräteadresse muss innerhalb eines Netzwerks eindeutig sein.

Weitere Informationen zu diesem Thema finden Sie in Kapitel "Bestimmung der IP Adresse".

Default: 255.255.255.0

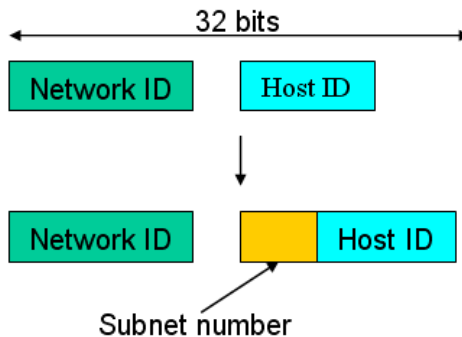

□ Default gateway:

Stellen Sie eine IP-Adresse für ein Gateway ein, um mit Datenpaketen umzugehen, die die Kriterien eines Pfades nicht erfüllen. Wenn ein Datenpaket die Kriterien eines voreingestellten Pfades nicht erfüllt, muss es auf einem Default-Pfad an einen Router weitergeleitet werden. Das bedeutet, dass jedes Paket mit einer undefinierten IP-Adresse automatisch an diese Default-Einheit gesendet wird.

Default: 172.23.56.250

DNS (Domain Name System):

Die Übersetzung/Übermittlung der IP-Adresse und der Namensadresse erfolgt mit dem DNS Server. Der Switch unterstützt die DNS Funktion um die Adresse zum DNS Server zu senden und die zugehörige IP Adresse für den Internetzugang zu bekommen.

Es gibt zwei Wege die IP Adresse des DNS festzulegen. Die eine Möglichkeit ist der "fixed mode" und bestimmt die IP Adresse manuell. Die andere ist im "dynamic mode" welche dem DHCP Server zugewiesen ist, wenn DHCP aktiviert/freigegeben ist. Das DNS hilft Ihnen, den "mnemonic address name" in Erinnerung zu behalten. Der default ist keine Zuteilung einer DNS Adresse.

Default: 172.23.56.250

### 4.2.3 Time

**System Time Setting**

<b>Current Time</b>	Wed Jun 18 19:32:12 2008				
<b>Manual</b>	Year	<input type="text" value="2008"/> (2000-2036)	Month	<input type="text" value="6"/> (1-12)	
	Day	<input type="text" value="18"/> (1-31)	Hour	<input type="text" value="19"/> (0-23)	
	Minute	<input type="text" value="32"/> (0-59)	Second	<input type="text" value="12"/> (0-59)	
<b>NTP</b>	<input checked="" type="radio"/> 209.81.9.7(USA) <input type="radio"/> 137.189.8.174(HK) <input type="radio"/> 133.100.9.2(JP) <input type="radio"/> 131.188.3.222(Germany) <input type="text"/>				Time Zone <input type="text" value="GMT+8:00"/>

Der Switch bietet den manuellen und den automatischen Weg zum Einstellen der Zeit mit NTP an. Die manuelle Einstellung ist unkompliziert, denn Sie tragen einfach Jahr, Monat, Tag, Stunde, Minute und Sekunde mit einem gülti-

gen Wert ein. Wenn Sie einen ungültigen Wert eintragen, z. B. 61 Minuten, wird der Switch die Eingabe auf die Zahl 59 korrigieren.

NTP ist ein Protokoll, das die Uhren des Switch Zeitsystems synchronisiert. Bei NTP handelt es sich um einen Internet Entwurf, der in der dritten Version in das Protokoll eingebunden wurde und standardmäßig in RFC 1305 formalisiert wird. Der Switch besitzt vier eingebaute NTP Server IP-Adressen im Internet und eine benutzerdefinierte NTP Server IP-Adresse. Die Zeitzone ist Greenwich mean time und wird dargestellt in der Form GMT+/- xx hours.

## Time

Stellen Sie das System manuell ein oder synchronisieren Sie die Zeitangaben mit Hilfe eines Zeit-Servers. Sie können außerdem verschiedene Zeitzeonen einstellen.

### ■ Parameter

#### Current Time:

Zeigt die aktuelle Zeit des Systems an.

#### Manuelle Einstellung:

Mit dieser Funktion können Sie die Zeit manuell einstellen. Füllen Sie die Felder mit gültigen Werten für Jahr, Monat, Tag, Stunde, Minute und Sekunde und klicken Sie anschließend auf "apply". Mögliche Werte für die Parameter Jahr, Monat, Tag, Stunde, Minute und Sekunde sind entsprechend  $\geq 2000$ , 1-12, 1-31, 0-23, 0-59 und 0-59. Wenn Sie einen falschen Wert eingeben und "apply" drücken, wird das System die Zeiteinstellung nicht annehmen.

Default: Jahr = 2000, Monat = 1, Tag = 1, Stunde = 0, Minute = 0, Sekunde = 0

#### NTP:

NTP ist ein Network Time Protocol und wird dazu benutzt um die Greenwich mean time zu synchronisieren. Wenn Sie den NTP-Modus gebrauchen, wählen Sie einen eingebauten NPT Time Server oder stellen Sie manuell einen benutzerdefinierten NTP Server ein. Bestimmen Sie eine Zeitzone. Der Switch wird die Zeit synchronisieren nachdem Sie "apply" drücken. Auch wenn der Switch die Zeit automatisch synchronisiert, kann NTP die Zeit ohne die Bearbeitung des Benutzers nicht regelmäßig updaten.

Die Zeitzone ist eine offset Zeit von GMT. Bestimmen Sie zuerst die Zeitzone und führen Sie dann die Synchronisation mit Hilfe des NTP aus. Der

Switch wird NTP updaten. Der Switch unterstützt konfigurierbare Zeitzonen von -12 bis +13 in Schritten von einer Stunde.

Default Zeitzone: Germany +1 Stunde

Einstellung der Sommerzeit:

Für einige Länder wird die Sommerzeit übernommen. Diese Einstellung gleicht die Zeitverschiebung an oder ändert die Zeit, gemäß des Start- und Enddatums. Stellen Sie die Sommerzeit z. B. auf eine Stunde ein. Wenn das eingegebene Startdatum um eine Minute überschritten wird, so wird die Zeit des Systems eine Stunde zurückgesetzt. Wenn das Enddatum überschritten wird, wird ebenfalls so verfahren.

Die Einstellung der Sommerzeit kann -5 bis +5 Stunden betragen, in Schritten von je einer Stunde. Wenn die Zeitverschiebung von der Winter- zur Sommerzeit (und umgekehrt) nicht übernommen werden muss/soll, geben Sie in das Feld eine Null ein (oder deaktivieren Sie die Sommerzeiteinstellung). Sie müssen in diesem Fall kein Start- und Enddatum angeben. Wenn Sie eine Zeitverschiebung für die Sommerzeit angeben, müssen Sie für die Aktivierung auch ein Start- und Enddatum angeben.

Default für die Einstellung der Sommerzeit: 0.

Die folgenden Parameter sind konfigurierbar für die Sommerzeiteinstellung:

- Day Light Saving Start / Start der Sommerzeit:  
Gibt an, wann die Sommerzeit beginnt.
- Mth /Monat:  
Eingabe 1 ~ 12; Default: 1
- Day /Tag:  
Eingabe 1 ~ 31; Default: 1
- Hour/ Stunde:  
Auswahl 0 ~ 23; Default: 0
- Day Light Saving End/ Ende der Sommerzeit :  
Gibt an, wann die Sommerzeit endet.
- Mth/ Monat:  
Eingabe 1 ~ 12; Default: 1
- Day/ Tag:  
Eingabe 1 ~ 31; Default: 1



## ■ Kapitel 4: Anleitung zum webbasierten Management

- Hour/ Stunde:  
Eingabe 0 ~ 23; Default: 0

### 4.2.4 Account

#### Account Configuration

Account Name	Authorization
admin	Administrator
guest	Guest

Create New
Edit
Delete

Mit dieser Funktion kann der Administrator den Benutzernamen und das Passwort erstellen, verändern oder löschen. Der Administrator kann die Passwörter anderer Gastbenutzer verändern ohne das Passwort zu bestätigen. Gastbenutzer können nur ihr eigenes Passwort verändern. Bitte denken Sie daran, dass Sie die jeweilige Identität (Gast/ Administrator) in dem Feld "authorization" eingeben, bevor Sie den Benutzernamen und das Passwort erstellen. Es kann nur ein Administrator angemeldet werden. Dieser kann nicht gelöscht werden. Zusätzlich können jedoch vier Accounts für Gastbenutzer erstellt werden.

Beim Verwenden von TACACS+ wird die Benutzer-Authentifizierung von einem externen AAA-Server durchgeführt und muss daher auch dort konfiguriert werden.

- Die Voreinstellung für den Benutzer-Account ist:  
Username/ Benutzername: admin  
Password/ Passwort: admin

### 4.2.5 Management Security

Mit diesen Einstellungen kann der verantwortliche Manager das genaue Setup erstellen um den Switch zu kontrollieren und die Anzahl der Benutzer zu bestimmen.

Die folgenden Regeln stehen Ihnen zum Managen des Switchs zur Verfügung:

- 1 Wenn keine Liste existiert, werden alle Verbindungen akzeptiert.

**Accept**

---

- 2 Wenn es nur "accept lists" gibt, werden alle Verbindungen abgelehnt, außer diejenigen innerhalb des akzeptierten Bereichs .

**Accept Deny Accept Deny Accept**

---

- 3 Wenn es nur "deny lists" gibt, werden alle Verbindungen akzeptiert, außer die Verbindungen innerhalb des abgelehnten Bereichs.

**Deny Accept Deny Accept Deny**

---

- 4 Wenn es sowohl "accept and deny lists" gibt, werden alle Verbindungen abgelehnt, außer die Verbindungen innerhalb des akzeptieren Bereichs.

**+** **Accept Deny Deny Deny Accept**

---

- 5 Wenn es sowohl "accept and deny lists" gibt, werden alle Verbindungen abgelehnt, außer die Verbindungen innerhalb des akzeptierten Bereichs, die nicht gleichzeitig im abgelehnten Bereich sind.

**Accept Deny** **Accept**

**Deny | Acc | Deny | Acc | Deny**

---

#### ■ Management Security Configuration

Der Switch bietet verschiedene Sicherheitseinstellungen. Mit dieser Funktion kann der Manager den Modus der verbundenen Benutzer kontrollieren. Je nach Modus können Benutzer in zwei Klassen eingeteilt werden:

## ■ Kapitel 4: Anleitung zum webbasierten Management

Diejenigen, die Zugang zum Switch haben (accept) und diejenigen, die keinen Zugang zum Switch haben (deny). Einige Einschränkungen können für die Benutzer, die Zugang zum Switch haben, gemacht werden. Zum Beispiel können Sie entscheiden, welcher VLAN VID vom Switch akzeptiert oder abgelehnt wird. Auch der IP-Bereich der Benutzer, der Port für die Verbindung oder die Verbindung zum Switch über http, telnet oder SNMP kann akzeptiert oder abgelehnt werden.

Management Security Configuration							
Name	VID		IP Range				
<input type="text"/>	<input type="radio"/> Any	<input type="radio"/> Custom <input type="text"/>	<input type="radio"/> Any	<input type="radio"/> Custom <input type="text"/>			
Incoming Port			Access Type				Action
<input type="radio"/> Any	<input type="radio"/> Custom	<input type="checkbox"/> 1 <input type="checkbox"/> 2 <input type="checkbox"/> 3 <input type="checkbox"/> 4 <input type="checkbox"/> 5 <input type="checkbox"/> 6 <input type="checkbox"/> 7 <input type="checkbox"/> 8 <input type="checkbox"/> 9 <input type="checkbox"/> 10 <input type="checkbox"/> 11 <input type="checkbox"/> 12 <input type="checkbox"/> 13 <input type="checkbox"/> 14 <input type="checkbox"/> 15 <input type="checkbox"/> 16 <input type="checkbox"/> 17 <input type="checkbox"/> 18 <input type="checkbox"/> 19 <input type="checkbox"/> 20 <input type="checkbox"/> 21 <input type="checkbox"/> 22 <input type="checkbox"/> 23 <input type="checkbox"/> 24 <input type="checkbox"/> 25 <input type="checkbox"/> 26	<input type="radio"/> Any <input type="radio"/> Custom <input type="checkbox"/> HTTP <input type="checkbox"/> Telnet <input type="checkbox"/> SNMP <input type="checkbox"/> HTTPS <input type="checkbox"/> SSH	<input type="radio"/> Deny <input type="radio"/> Accept			
<input type="button" value="Edit/Create"/> <input type="button" value="Delete"/>							
Name	VID	IP Range	Incoming Port	Access Type	Action		

### ■ Parameter:

- Name:
 

Der Name sollte maximal acht Stellen haben und kann sich aus jedem beliebigen Buchstaben des Alphabets (A-Z, a-z) sowie aus Zahlen (0-9) zusammensetzen.
- VID:
 

Der Switch unterstützt zwei Optionen um VLAN VID zu bestimmen, "any" und "custom". Default ist "any". Wenn Sie "custom" auswählen, können Sie eine VID Nummer eingeben. Der zugelassene Bereich der Nummer ist 1 ~ 4094 .
- IP Range:
 

Der Switch unterstützt zwei Optionen um den IP Range zu bestimmen, "any" und "custom". Default ist "any". Wenn Sie "custom" wählen, können Sie einen IP Bereich zuweisen. Der zugelassene Bereich ist 0.0.0.0~255.255.255.255 .
- Incoming Port:
 

Der Switch unterstützt zwei Optionen um den Port zu bestimmen, "any" und "custom". Default ist "any". Wenn Sie "custom" wählen, können Sie die Ports bestimmen, mit denen in der Konfiguration Management Sicherheit gearbeitet werden soll.
- Access Type:

Der Switch unterstützt zwei Optionen um den Access Type zu bestimmen, "any" und "custom". Default ist "any". Wenn Sie "custom" wählen, können Sie den Zugriff unter den drei Optionen "http", "telnet", "SNMP", "ssh" und "Https" auswählen.

□ Action:

Der Switch unterstützt zwei Optionen um die gültige Aktivität zu bestimmen, "deny" und "accept". Default ist "deny". Wenn Sie "accept" wählen, haben Sie die Autorität den Switch zu managen. Wenn Sie die Einstellung "deny" wählen, werden Sie aufgefordert den Switch mit dem von Ihnen gewählten "Access Type" zu managen.

□ Edit/Create:

Neue Einstellungen bezüglich der Sicherheit können übernommen werden, wenn die oben genannten Parameter eingestellt wurden und Sie auf "edit/create" klicken. Natürlich können Sie die Einträge auch verändern, indem Sie die jeweilige Schaltfläche betätigen.

□ Delete:

Löscht die bestehenden Einstellung der Sicherheitstabelle.

## 4.2.6 Virtual Stack

### Virtual Stack Configuration

State	<input type="text" value="Disable"/>
Role	<input type="text" value="Slave"/>
Group ID	<input type="text" value="default"/>

**Note: You should logout every time you have changed the state of Virtual Stack.**

Virtual Stack Management (VSM) ist die Funktion für das Gruppenmanagement. Mit der Konfiguration dieser Funktion, werden mehrere Switches in dem selben LAN automatisch als Gruppe betrachtet. Ein Switch in der Gruppe wird als Master angesehen, die anderen werden so genannte "slave devices" (Folgergeräte).

VSM bietet eine einfache Management Funktion. Es ist nicht notwendig, dass Sie sich die Adresse von allen Geräten merken, denn der Manager kann das Netzwerk mit der Adresse des Masterswitchs konfigurieren. Anstelle von

SNMP oder Telnet UI, ist VSM auch verfügbar in WEBconfig. Wenn Sie die Einstellung zum Masterswitch vornehmen, werden oben auf dem WEBconfig zwei Buttons für die Gruppeneinstellungen erscheinen. Wenn Sie diese Buttons anklicken, können Sie sich direkt in die Gruppeneinstellungen des WEBconfig einloggen.

Die Schaltfläche ganz links ist für das Mastergerät bestimmt. Wenn Sie auf die Schaltfläche klicken, verändert sich die Hintergrundfarbe, damit wird angezeigt, dass das Gerät von Ihnen gemanagt wird.

Hinweis: Die Gruppierung wird vorübergehend entfernt, wenn Sie sich mit Hilfe der Konsole einloggen.

Die Einstellung der Gruppe wird angezeigt als "station address" (die letzte Nummer der IP-Adresse) mit dem "device name" der Schaltfläche (z. B. 196\_LANCOM ES-2126+). Wenn keine entsprechende Einstellung existiert, wird "----" angezeigt.

Wenn die Gruppeneinstellung vorgenommen wurde, können Sie das System nicht mehr durch Telnet, Console oder Web konfigurieren, sondern nur noch mit Hilfe des Mastergerätes.

Es können bis zu 16 Geräte für VSM zusammengeschaltet werden, jedoch kann es in jeder Gruppe nur einen Master geben. Für die Masterredundanz können Sie mehr als zwei Master bestimmen. Der Master mit dem kleineren MAC-Wert ist der primäre Master. Jedes dieser 16 Geräte kann das Mastergerät werden und die Geräte können gegenseitig ein Backup machen.

■ Parameter:

State:

Diese Einstellung wird für die Aktivierung oder Deaktivierung des VSM gebraucht. Default ist aktiv.

Role:

Gibt die Rolle des Switchs im Virtual Stack an. Es werden zwei Typen angeboten, master oder slave (Folgergerät). Default ist master.

Group ID:

Dies ist der Gruppen-Identifizierer (group identifier (GID)) des VSM. Gültig sind alle Buchstaben von A-Z, a-z, Zahlen von 0-9, die Zeichen "-" und "\_". Die maximale Länge beträgt 15 Stellen.

#### 4.2.7 Login Protect

Der Login Protect schützt das Gerät vor wiederholten Login-Versuchen mit falschen Zugangsdaten und so vor dem automatischen Ausspähen der Zu-

gangsdaten durch Brute-Force-Attacken.

Login Protect		
Login-errors	<input type="text" value="3"/>	(0 for disable)
Lock-Minutes	<input type="text" value="3"/>	minutes (0 for disable)
<input type="button" value="Apply"/>		

■ Parameter:

Login-errors:

Anzahl der Login-Fehler (Login-Versuche mit falschen Login-Daten), nach denen das Gerät für die unter "Lock-Minutes" eingestellte Zeit alle Login-Versuche ablehnt.

Mögliche Werte: 0 bis 10. Die Eingabe von 0 deaktiviert die Login-Sperre.

Default: 3

Lock-Minutes:

Zeitraum in Minuten, für die das Gerät alle Login-Versuche ablehnt, nachdem die maximale Anzahl der Login-Fehler erreicht wurden.

Mögliche Werte: 0 bis 10. Die Eingabe von 0 deaktiviert die Login-Sperre.

Default: 3

## 4.3 Port

Dieser Zweig der Konfiguration beinhaltet die Bereiche Port Konfiguration, Port Status, Simple Counter und Detail Counter.

### 4.3.1 Status

Port No	Media	Link	State	Auto Nego.	Speed/Duplex	Rx Pause	Tx Pause	Port Description
1	TP	Down	Enabled	Enabled	---/---	-----	-----	
2	TP	Up	Enabled	Enabled	100M/Full	On	Off	
3	TP	Down	Enabled	Enabled	---/---	-----	-----	
4	TP	Down	Enabled	Enabled	---/---	-----	-----	
5	TP	Down	Enabled	Enabled	---/---	-----	-----	
6	TP	Down	Enabled	Enabled	---/---	-----	-----	
7	TP	Down	Enabled	Enabled	---/---	-----	-----	
8	TP	Down	Enabled	Enabled	---/---	-----	-----	
9	TP	Down	Enabled	Enabled	---/---	-----	-----	
10	TP	Down	Enabled	Enabled	---/---	-----	-----	
11	TP	Down	Enabled	Enabled	---/---	-----	-----	
12	TP	Down	Enabled	Enabled	---/---	-----	-----	
13	TP	Down	Enabled	Enabled	---/---	-----	-----	
14	TP	Down	Enabled	Enabled	---/---	-----	-----	
15	TP	Down	Enabled	Enabled	---/---	-----	-----	

Im Port-Status werden Informationen über den Status aller Ports gesammelt und angezeigt. Die Einträge können nach Port-Nummer, Medium, Link-Status, Port-Status, Status der Auto-Negotiation, Geschwindigkeit/Duplex, PX-Pause und TX-Pause sortiert werden. Für die Ports 25 und 26 wird eine zusätzliche Information über den Medien-Typ angezeigt.

#### Port-Status

Zeigt den aktuellen Status aller Ports im Switch. Die Anzeige wird alle 5 Sekunden aktualisiert, so dass geänderte Zustände der Ports schnell angezeigt werden.

#### ■ Parameter

##### Port No:

Die Nummer des Ports von 1 bis 26. Die beiden Ports 25 und 26 sind optional.

##### Media:

Der an den Ports angeschlossene Medien-Typ. Die Ports 25 und 26 sind optionale Module, die sowohl Glasfaser-Kabel als auch UTP-Kabel für Gigabit Ethernet (1000Mbit/s) oder 10/100Mbit/s Fast Ethernet unterstützen. Die Ports können unterschiedliche Medien verwalten. Für einen Glasfaser-Port können umfangreiche Informationen über den Anschlusstyp, die Entfernung usw. angezeigt werden.

- **Link:**

Zeigt an, ob der Port aktiv ist oder nicht. Wenn der Port mit einem aktiven Netzwerkgerät verbunden ist, zeigt der Link "Up", sonst "Down". Dieser Zustand bezieht sich auf beide Seiten der Verbindung.

Kein Default-Wert.
- **State:**

Zeigt an, ob die Datenübertragung für den Port aktiviert oder deaktiviert ist. Wenn die Datenübertragung aktiviert ist, können über diesen Port Daten empfangen und versendet werden. Wenn die Datenübertragung deaktiviert ist, können über den Port keine Daten übertragen werden. Der Port-Status wird vom Anwender eingestellt.

Default: aktiviert.
- **Auto Nego.:**

Zeigt den Aushandlungsmodus für die Ethernet-Verbindung. Wenn die Auto-Negotiation (automatische Aushandlung) aktiviert ist, werden die Verbindungsgeschwindigkeit und die Duplexfähigkeit zwischen dem Switch und dem angeschlossenen Netzwerkgerät automatisch ausgehandelt. Dabei wird die beste Verbindungsmöglichkeit gewählt. Wenn die Auto-Negotiation deaktiviert ist, müssen die beiden Geräte auf die gleichen Werte für Geschwindigkeit und Duplex-Modus eingestellt werden, sonst geht der Port in den Zustand "Down".

Default: Aktiviert
- **Speed / Duplex:**

Zeigt die Verbindungsgeschwindigkeit und den Duplex-Status des Ports. Für TP-Kabel werden die Geschwindigkeiten 10, 100 oder 1000 MBit/s unterstützt, Full- und Half-Duplex sind möglich. Für ein 1 GBit-Glasfaserkabel wird nur 1000 MBit/s unterstützt.

Der Status der Geschwindigkeit und des Duplex-Modus hängt von den Einstellungen für die automatische Verhandlung und den Vorgaben des Benutzers ab.

Default: Keiner. Hängt von den Ergebnissen der automatischen Aushandlung ab.



#### ■ Kapitel 4: Anleitung zum webbasierten Management

- Rx Pause:  
Das Verfahren beim Annehmen von PAUSE-Frames. Wenn diese Option aktiviert ist, beachtet der Port die PAUSE-Frames, anderenfalls ignoriert er sie.  
Default: Keiner
- Tx Pause:  
Das Verfahren beim Versenden von PAUSE-Frames. Wenn diese Option aktiviert ist, versendet der Port die PAUSE-Frames, anderenfalls versendet er keine solchen Frames.  
Default: Keiner

**Port 25 Detail Information**

Connector Type	SFP - LC
Fiber Type	Single Mode (SM)
Tx Central Wavelength	1310
Baud Rate	1G
Vendor OUI	00:40:c7
Vendor Name	Ruby Tech
Vendor PN	SFP.LC.S10
Vendor Rev	
Vendor SN	7717010064
Date Code	070717
Temperature	none
Vcc	none
Mon1 (Bias) mA	none
Mon2 (TX PWR)	none
Mon3 (RX PWR)	none

[Close](#)

#### ■ Detail-Information für SFP-Ports:

- Connector Type:  
Zeigt den Typ des verbundenen Kabels an, z.B. UTP, SC, ST oder LC.
- Fiber Type:  
Gibt den Modus des optischen Kabels an, also z.B. Multi-Mode, Single-Mode.
- Tx Central Wavelength:  
Gibt die zentrale Wellenlänge des Glasfaserkabels an, z.B. 850 nm, 1310 nm, 1550 nm etc.

- Baud Rate:  
Zeigt die maximal unterstützte Baud-Rate des Glasfasermoduls an.  
Zum Beispiel 10M, 100M, 1G etc.
- Vendor OUI:  
Hier können Sie den Hersteller-OUI-Code ablesen, der von der IEEE verliehen wird.
- Vendor Name:  
Hier können Sie den Hersteller-Namen des Modul-Herstellers ablesen.
- Vendor P/N:  
Zeigt an, wie der Modul-Hersteller das Modul bezeichnet.
- Vendor Rev (Revision):  
Zeigt die Revisions-Nummer des Moduls.
- Vendor SN (Serial Number):  
Hier können Sie die Seriennummer des Moduls ablesen. Sie wird vom Modul-Hersteller festgelegt.
- Date Code:  
Zeigt das Herstellungs-Datum des Moduls.
- Temperature:  
Hier finden Sie die aktuelle Temperatur des Moduls.
- Vcc:  
Zeigt die Gleichstrom-Spannung an, die am Modul anliegt.
- Mon1(Bias) mA:  
Zeigt die Vorspannung des Moduls.
- Mon2(TX PWR):  
Zeigt den Übertragungsstrom des Moduls.
- Mon3(RX PWR):  
Zeigt die Empfangsleistung des Moduls.

## 4.3.2 Configuration

Port No	State	Speed/Duplex	Flow Control
1	Enable	Auto	Symmetric
2	Enable	Auto	Symmetric
3	Enable	Auto	Symmetric
4	Enable	Auto	Symmetric
5	Enable	Auto	Symmetric
6	Enable	Auto	Symmetric
7	Enable	Auto	Symmetric
8	Enable	Auto	Symmetric
9	Enable	Auto	Symmetric
10	Enable	Auto	Symmetric
11	Enable	Auto	Symmetric
12	Enable	Auto	Symmetric

In der Port-Konfiguration können Sie Einstellungen für jeden Port vornehmen. Die folgenden Einstellungen können von Ihnen vorgenommen werden.

### Port Konfiguration

Hier können Sie den Operations-Modus für jeden Port festlegen.

■ Parameter:

□ State:

Schalten Sie hier die Kommunikations-Fähigkeit des Ports ein (Enabled). Datenverkehr kann über diesen Port nur stattfinden, wenn Sie diesen Wert auf "Enable", also Aktiviert setzen. Sollte er deaktiviert sein, wird jeder Verkehr über diesen Port blockiert, auch wenn er den Anschein macht verbunden zu sein. Sie können frei zwischen "Enable" (Aktiviert) und "Disable" (Deaktiviert) entscheiden.

Default: Enable.

□ Speed/Duplex:

Hier können Sie die Geschwindigkeit und Duplex-Methode des Ports festlegen. Bei der Geschwindigkeit können Sie zwischen 10 und 100 MBit/s Baud-Rate für Fast-Ethernet an den Ports 1-24 wählen. Wenn an die SFP-Ports 25 und / oder 26 ein Glasfaserkabel angeschlossen ist, wird die Geschwindigkeit automatisch auf 1000 MBit/s festgelegt. Mit einem Twisted-Pair-Kabel können Sie die Geschwindigkeit an diesen Ports zwischen 10/100/1000 MBit/s wählen. Beim

Duplex-Modus haben Sie die Wahl zwischen "half duplex" (Semiduplex) und "full duplex" (Vollduplex).

Die folgende Tabelle fasste alle Konfigurationsoptionen zusammen.

Media type	NWay	Speed	Duplex
100M TP	ON/OFF	10/100M	Full/Half
1000M TP	ON/OFF	10/100/1000M	Full for all, Half for 10/100
1000M Fiber	ON/OFF	1000M	Full

DE

Im automatischen Verhandlungs-Modus (Auto-Negotiation) ist kein Default-Wert gesetzt. Im erzwungenen Modus (Forced Mode) bestimmt Ihre Einstellung den Default-Wert.

Flow Control:

Bei der Flusskontrolle (Flow Control) können Sie zwischen dem symmetrischen und dem asymmetrischen Modus wählen. Im symmetrischen Modus können beide Partner ein "PAUSE"-Paket senden, wenn sie überlastet sind. Im asymmetrischen Modus wird ein Gerät, das nur empfängt, die "PAUSE"-Pakete anderer Geräte beachten, aber selber keine versenden. Dies bezeichnet man als unidirektionale Flusskontrolle. Default: Symmetric (Symmetrisch).

### 4.3.3 Description

Hier können Sie Beschreibungen für die Ports eingeben.

Port	Description
1	
2	
3	
4	
5	
6	
7	
8	
9	
10	
11	
12	
13	
14	
15	
16	
17	
18	
19	
20	
21	
22	
23	
24	
25	
26	

- Parameter:
  - Port:  
Nummer des zu bezeichnenden Ports.
  - Description:  
Textfeld zum Eintragen der Portbeschreibung.  
Mögliche Werte: alphanumerische Zeichen  
Default: leer

### 4.3.4 Simple Counter

Simple Counter						
Refresh Interval <input type="text" value="3 sec"/>						<input type="button" value="Reset"/>
Time elapsed since last reset: 2 Days 15 Hours 58 Mins 33 Secs						
Port No	Tx Byte	Rx Byte	Tx Packet	Rx Packet	Tx Collision	Rx Error Packet
1	0	0	0	0	0	0
2	14445467	68982023	37148	604940	0	0
3	0	0	0	0	0	0
4	0	0	0	0	0	0
5	0	0	0	0	0	0
6	0	0	0	0	0	0
7	0	0	0	0	0	0
8	0	0	0	0	0	0
9	0	0	0	0	0	0
10	0	0	0	0	0	0
11	0	0	0	0	0	0
12	0	0	0	0	0	0
13	0	0	0	0	0	0
14	0	0	0	0	0	0
15	0	0	0	0	0	0
16	0	0	0	0	0	0

Der einfache Zähler (Simple Counter) zeichnet alle Pakete, die die Ports durchlaufen auf, sowohl fehlerfreie als auch fehlerhafte.

In der Abbildung sehen Sie wie alle Zähler für einen Port gleichzeitig angezeigt werden können. Dabei kann jedes Datenfeld mit einem 20-Digit langen Datenstring gefüllt sein. Wenn der Zähler ein bestimmtes Maximum überschreitet, wird er wieder zurückgesetzt und beginnt das Zählen von Neuem. Sie können das Intervall (zwischen 3 und 10 Sekunden) festlegen, indem die Daten aktualisiert werden. Default-Einstellung ist 3 Sekunden.

#### Simple Counter

Zeigt Ihnen eine Zusammenfassung des Datenverkehrs für einen Port an. Es werden die Zähler für Tx-Byte, Rx-Byte, Tx-Pakete, Rx-Pakete, Tx-Kollisionen und Rx-Fehler-Pakete dargestellt.

#### ■ Parameters:

- Tx Byte:  
Insgesamt gesendete Bytes.
- Rx Byte:  
Insgesamt empfangene Bytes.
- Tx Packet:  
Die Anzahl der versandten Pakete.
- Rx Packet:  
Die Anzahl der empfangenen Pakete.
- Tx Collision:  
Anzahl der beim Senden festgestellten Datenpaket-Kollisionen.

## ■ Kapitel 4: Anleitung zum webbasierten Management

- Rx Error Packet:  
Anzahl der empfangenen fehlerhaften Pakete.

### 4.3.5 Detail Counter

Detail Counter			
Select	Port 2	Refresh Interval	3 sec
Time elapsed since last reset: 2 Days 16 Hours 2 Mins 25 Secs			
Receive Total		Transmit Error Counters	
Rx Packets	605748	Tx Collisions	0
Rx Octets	69992670	Tx Single Collision	0
Rx Errors	0	Tx Multiple Collision	0
Rx Unicast Packets	36959	Tx Drop Packets	0
Rx Broadcast Packets	563902	Tx Deferred Transmit	0
Rx Multicast Packets	4897	Tx Late Collision	0
Rx Pause Packets	0	Tx Excessive Collision	0
Receive Size Counters		Transmit Total	
Packets 64 Octets	29213	Tx Packets	37988
Packets 65 to 127 Octets	562074	Tx Octets	14853278
Packets 128 to 255 Octets	3051	Tx Unicast Packets	37988
Packets 256 to 511 Octets	10626	Tx Broadcast Packets	0
Packets 512 to 1023 Octets	784	Tx Multicast Packets	0
Packets 1024 to 1522 Octets	0	Tx Pause Packets	0
Receive Error Counters			
Rx FCS Errors	0		
Rx Alignment Errors	0		

Der Detail-Zähler (Detail Counter) zeichnet allen Datenverkehr für einen Port auf. Auch hier wird die gesamte Menge der Datenpakete angezeigt, unabhängig ob sie fehlerfrei waren oder nicht.

Wie Sie in der Abbildung sehen können, wird hier stets nur ein Port gleichzeitig angezeigt. Um den angezeigten Port zu wechseln, klicken Sie in der "Select"-Dropdown-Liste auf einen anderen Port.

Dabei kann jedes Datenfeld mit einem 20-Digit langen Datenstring gefüllt sein. Wenn der Zähler ein bestimmtes Maximum überschreitet, wird er wieder zurückgesetzt und beginnt von neuem das Zählen. Sie können das Intervall (zwischen 3 und 10 Sekunden) festlegen, indem die Daten aktualisiert werden. Default-Einstellung ist 3 Sekunden.

#### Detail Counter

Zeigt Ihnen detaillierte Zähler-Informationen für jeden Port an. Es kann stets nur ein Port gleichzeitig dargestellt werden.

- Parameter
  - Rx Packets:  
Die Anzahl der empfangenen Pakete.
  - Rx Octets:  
Insgesamt empfangene Bytes.

- Rx Errors:  
Anzahl der empfangenen fehlerhaften Pakete.
- Rx Unicast Packets:  
Die Anzahl der empfangenen Unicast-Pakete.
- Rx Broadcast Packets:  
Zeigt Ihnen die Anzahl der empfangenen Broadcast-Pakete.
- Rx Multicast Packets:  
Die Anzahl der empfangenen Multicast-Pakete.
- Rx Pause Packets:  
Gibt Ihnen die Anzahl der empfangenen "PAUSE"-Pakete an.
- Tx Collisions:  
Anzahl der beim Senden festgestellten Datenpaket-Kollisionen.
- Tx Single Collision: Anzahl der gesendeten Pakete, die genau eine Kollision hatten.
- Tx Multiple Collision:  
Anzahl der gesendeten Pakete, die mehr als eine Kollision hatten.
- Tx Drop Packets:  
Anzahl der wegen zu vieler Kollisionen, späten Kollisionen oder wegen des Alters des Pakets verworfenen Pakete.
- Tx Deferred Transmit:  
Anzahl der wegen Überlastung des Mediums beim Senden verzögerten Pakete.
- Tx Late Collision:  
Anzahl der späten Kollisionen. Dabei ist eine Kollision nach der ersten 512-Bit-Anzahl des Sendens aufgetreten.
- Tx Excessive Collision:  
Anzahl der Pakete/Frames, die nicht gesendet wurden, weil bereits 16 Versuche des Sendens gescheitert sind.
- Packets 64 Octets:  
Anzahl der empfangenen 64-Byte Frames/Pakete.
- Packets 65-127 Octets:  
Anzahl der empfangenen 65- bis 127-Byte Frames/Pakete.



- Packets 128-255 Octets:  
Anzahl der empfangenen 128- bis 255-Byte-Frames.
- Packets 256-511 Octets:  
Anzahl der 256- bis 511-Byte-Frames, die empfangen wurden.
- Packets 512-1023 Octets:  
Anzahl der empfangenen 512- bis 1023-Byte-Frames.
- Packets 1024- 1522 Octets:  
Anzahl der empfangenen 1024- bis 1522-Byte-Frames.
- Tx Packets:  
Insgesamt versandte Pakete.
- TX Octets: Insgesamt versandte Datenmenge in Bytes.
- Tx Unicast Packets:  
Die Anzahl der versandten Unicast-Pakete.
- Tx Broadcast Packets:  
Gibt Ihnen die Anzahl der versandten Broadcast-Pakete an.
- Tx Multicast Packets:  
Die Anzahl der versandten Multicast-Pakete.
- Tx Pause Packets:  
Hier sehen Sie, wieviele "PAUSE"-Pakete von diesem Port gesendet wurden.
- Rx FCS Errors:  
Anzahl der fehlerhaften FSC-Pakete.
- Rx Alignment Errors:  
Anzahl der Pakete mit einem Alignment-Fehler.
- Rx Fragments:  
Anzahl der kurzen Frames (unter 64 Bytes) mit einem ungültigen CRC (Cyclic Redundancy Check).
- Rx Jabbers:  
Anzahl der langen Frames (wie im tomax\_length Register angegeben) mit einem gescheiterten CRC.
- Rx Drop Packets:  
Wegen Fehlen eines ausreichenden Empfangs-Buffers verworfene Frames.

- Rx Undersize Packets:  
Anzahl der kurzen Frames (unter 64 Bytes) mit bestandenen CRC.
- Rx Oversize Packets:  
Anzahl der großen Frames (nach dem Wert im max\_length Register) mit gültigen CRC.

### 4.3.6 PoE (Power over Ethernet)

Nur für LANCOM  
ES-2126P+

#### PoE Status

Zeigt Informationen über den PoE-Status an.

PoE Status																								
Vmain	48.4 V																							
Imain	0 A																							
Pconsume	0 W																							
Power Limit	185 W																							
Temperature	35 °C / 95 °F																							
Port No	1	2	3	4	5	6	7	8	9	10	11	12	13	14	15	16	17	18	19	20	21	22	23	
Port On																								
AC Disconnect Port Off																								
DC Disconnect Port Off																								
Overload Port Off																								
Short Circuit Port Off																								
Over Temp. Protection																								
Power Management Port Off																								

- Parameter
  - Vmain:  
Die Spannung in Volt wird vom PoE vorgegeben.
  - Imain:  
Die Summe aller Ströme, die die Ports liefern.
  - Pconsume:  
Die Summe der von allen Ports verbrauchten Leistung.
  - Power Limit:  
Die maximale Leistung, die ein Switch liefern kann (Read Only).
  - Temperature:  
Die Temperatur des Chips bei eingeschaltetem PoE.
  - Port No:  
Port Nummer.

- Port On:  
Zeigt an, ob der Port dem PD (Powered Device) Leistung zur Verfügung stellt, oder nicht.
- AC Disconnect Port Off:  
Der Port ist wegen der "AC Disconnect function" abgeschaltet.
- DC Disconnect Port Off:  
Der Port ist wegen der "DC Disconnect function" abgeschaltet.
- Overload Port Off:  
Der Switch wird einen Port nicht mehr mit Leistung versorgen, wenn das damit verbundene PD mehr Leistung verlangt als seine Klasseneinstellung zulässt.
- Short Circuit Port Off:  
Der Switch wird einen Port nicht mehr mit Leistung versorgen, wenn das damit verbundene PD kurzgeschlossen ist.
- Over Temp. Protection:  
Der Port des Switches wird abgeschaltet, sollte die Temperatur schnell auf 240°C oder langsam auf 200°C ansteigen.
- Power Management Port Off:  
Falls die von allen Ports angeforderte Leistung das Leistungslimit des Switches übersteigt, wird er nach Priorität geordnet aufhören diesen Port mit Leistung zu versorgen.

### PoE Configuration

In der "PoE Management function" können Sie die Einstellungen für PoE vornehmen.

Der Switch ist mit dem IEEE 802.3af Protokoll kompatibel und in der Lage automatisch zu erkennen, ob es sich bei einem angeschlossenen Gerät um ein PD (Powered Device) handelt. Der Switch wird auch automatisch die Energieversorgung des Gerätes gemäß dessen Klasse sicherstellen, bzw. unterbrechen, wenn das PD mehr Leistung benötigt als seine Klasse definiert, es kurzgeschlossen ist oder eine Überhitzung auftritt.

### PoE Configuration

Port No	Status	State	Priority	Power(W)	Current(mA)	Class
1	Normal	Enable	Normal	0	0	0
2	Normal	Enable	Normal	0	0	0
3	Normal	Enable	Normal	0	0	0
4	Normal	Enable	Normal	0	0	0
5	Normal	Enable	Normal	0	0	0
6	Normal	Enable	Normal	0	0	0
7	Normal	Enable	Normal	0	0	0
8	Normal	Enable	Normal	0	0	0
9	Normal	Enable	Normal	0	0	0
10	Normal	Enable	Normal	0	0	0
11	Normal	Enable	Normal	0	0	0
12	Normal	Enable	Normal	0	0	0
13	Normal	Enable	Normal	0	0	0
14	Normal	Enable	Normal	0	0	0
15	Normal	Enable	Normal	0	0	0
16	Normal	Enable	Normal	0	0	0
17	Normal	Enable	Normal	0	0	0
18	Normal	Enable	Normal	0	0	0

## ■ Parameter

## □ Status:

Kann entweder "Normal" oder "Active" sein. Dabei bedeutet Ersteres das der Port bereit ist mit einem PD (Powered Device) verbunden zu werden bzw. es mit Leistung zu versorgen. "Active" bedeutet, dass der Port bereits verbunden ist und Leistung an ein Gerät liefert.

## □ State:

"Enable" beschreibt die Fähigkeit des Ports ein PD mit Leistung zu versorgen. "Disable" dagegen bedeutet, dass bei diesem Port die Fähigkeit abgeschaltet ist.

## □ Priority:

Sie können zwischen drei Optionen wählen: "Normal", "Low" und "High". "Normal" ist die Default-Einstellung. Sollte die insgesamt von den Ports verlangte Leistung die maximal vom Switch leistbare Leistung überschreiten, wird der Switch die Ports nach der hier angegebenen Priorität (Low|Normal|High) abschalten. Sollten alle Ports dieselbe Priorität haben, wird der Switch sie bei der höchsten Port Id beginnend abschalten (12|1).

#### ■ Kapitel 4: Anleitung zum webbasierten Management

- Power(W):  
Die vom Port verbrauchte Leistung.
- Current(mA):  
Die vom Port an das PD gelieferte Strommenge.
- Class:  
Die Klasse des PDs, das mit dem Port des Switches verbunden ist.

DE

## 4.4 Loop Detection

Die Loop Detection wird benutzt um den Datenverkehr zu erfassen. Wenn der Switch Datenpaketen mit der selben MAC-Adresse, wie die des Ports empfängt (Looping-Detection-Datenpakete), zeigt die Loop-Detection diese Aktivität an. Der Port ist gesperrt, wenn er die Loop-Detection-Datenpakete empfangen hat. Wenn Sie den Port wieder entsperren wollen, müssen Sie den Looping-Pfad finden und ausschalten. Wählen Sie dann den gesperrten Port aus und klicken Sie auf "resume" um ihn wieder zu aktivieren.

- Loop Detection  
Zeigt an, ob die Loop-Detection aktiv ist.
- Parameter:
  - Port No:  
Zeigt die Portnummer an, diese liegt zwischen 1 - 24.
  - Detection Port - Enable:  
Wenn die Portnummer ausgewählt ist und die Loop-Detection eingeschaltet ist, kann der Port Loops erfassen. Wenn der Port Loops erfasst, wird er gesperrt. (Wenn keine Loops auftreten, bleibt der Port ungesperrt.)
  - Locked Port - Resume:  
Wenn die Portnummer ausgewählt ist, die Loop-Detection eingeschaltet ist und der Port Loops erfasst, wird er gesperrt. Wenn Resume gewählt wird, wird der gesperrte Port wieder entsperrt. (Wenn Resume nicht gewählt wird, bleibt der Port gesperrt.)

## 4.5 SNMP

Jedes Network-Management-System (NMS), das das Simple-Network-Management-Protocol (SNMP) beherrscht, kann die mit SNMP-Agenten ausgerüsteten Geräte, unter der Voraussetzung, dass auf den Geräten die

Management-Information-Base (MIB) korrekt installiert ist, kontrollieren. Das SNMP ist ein Protokoll um den Informationstransfer zwischen SNMP-Manager und SNMP-Agent zu kontrollieren und vermittelt die Object-Identity (OID) der Management-Information-Base (MIB) in der Form einer SMI-Syntax (Structure Management Information). Auf dem Switch läuft ein SNMP-Agent um auf die Anfragen eines SNMP-Managers zu reagieren.

Grundsätzlich bleibt der Agent passiv bis auf das Senden der Trap-Information. Der SNMP-Agent lässt sich auf dem Switch ein- und ausschalten. Wenn Sie den Schalter SNMP auf "Enable" stellen, wird der SNMP-Agent gestartet. Alle unterstützten MIB-OIDs, inklusive RNOM-MIB, sind dann für einen SNMP-Manager verfügbar. Wenn der Schalter auf "Disable" gestellt ist, wird der SNMP-Agent deaktiviert und der bzw. die damit verbundene Community-Name, Trap-Host, IP-Adresse sowie alle MIB-Zähler in Zukunft ignoriert.

### SNMP Configuration

Hier können Sie Einstellungen am SNMP, Community-Namen, Trap-Host and Public-Traps sowie an der SNMP-Drossel vornehmen. Ein SNMP-Manager muss sich durch Angeben beider Community-Namen authentifizieren, um Zugriff auf die MIB-Informationen auf dem Zielgerät zu erhalten. Also müssen beide Parteien den selben Community-Namen erhalten. Sobald die Einstellungen vorgenommen sind, klicken Sie auf <Apply> um sie zu aktivieren.

#### ■ Parameter:

##### SNMP:

Hier können Sie SNMP ein- bzw. ausschalten. In der Default-Einstellung ist SNMP eingeschaltet ("Enable").



Bitte beachten Sie, dass der LANmonitor keine Informationen über den LANCOM Switch anzeigen kann, wenn die SNMP-Unterstützung ausgeschaltet ist.

##### Get/Set/Trap Community:

Der Community-Name wird als Passwort genutzt um sicher zustellen, dass ein Network-Management-Unit derselben Community wie das Zielgerät angehört. Sollte es einen anderen Community-Namen haben, gehört es einer anderen Gruppe an, und kann deshalb nicht

auf das Zielgerät via SNMP zugreifen. Wenn beide den selben Community-Namen haben, können sie miteinander kommunizieren.

Den Community-Namen können Sie einstellen. Er darf maximal 15 beliebige Zeichen (aber ohne Leerzeichen) betragen und die Groß- und Kleinschreibung muss beachtet werden.

Den Community-Namen müssen Sie für jede Funktion einzeln festlegen. Er lässt sich nicht für mehrere Funktionen verwenden (d.h. der Community-Name für GET lässt sich nicht nochmal für SET vergeben).

Default SNMP function : Enable

Default community name for GET: public

Default community name for SET: private

Default community name for Trap: public

Default Set function : Disable

Default trap host IP address: 0.0.0.0

Default port number :162

□ Trap:

Der Switch unterstützt bis zu 6 Trap-Hosts. Sie können jedem davon eine eigene IP-Adresse und einen eigenen Community-Namen zuweisen. Um einen Trap-Host aufzusetzen, müssen Sie einen Trap-Manager erstellen, indem Sie eine IP-Adresse als Host einer Trap-Message zuweisen. Der Trap-Host ist eine Network-Management-Unit des SNMP-Managers, welche die Trap-Message eines SNMP-Agenten empfängt. 6 Trap-Hosts können den Verlust einer wichtigen Trap-Message effektiv verhindern.

Für jede Public-Trap unterstützt der Switch die Trap-Events Cold Start, Warm Start, Link Down, Link Up und Authentication Failure Trap. Jedes dieser Events können Sie im Menü Alarm > Events individuell ein- und ausschalten. Wenn sie eingeschaltet sind, wird die jeweilige Trap aktiv eine Nachricht (Trap Message) an den Trap-Host schicken wenn sie auftritt. Sollten alle öffentlichen Traps ausgeschaltet sein, wird keine öffentliche Trap Message gesendet. Die Enterprise-Trap ist als Private-Trap klassifiziert, und ist daher im Kapitel über Trap Alarm Configuration erklärt.

Die Default Einstellung für alle Public-Traps ist "Enable".

### SNMP Configuration

SNMP	<input checked="" type="radio"/> Enable <input type="radio"/> Disable		
Get Community	<input type="text" value="public"/>		
Set Community	<input type="text" value="private"/>	Enable ▾	
Trap Host 1 IP Address	<input type="text" value="0.0.0.0"/>	<input type="text" value="162"/>	Community <input type="text" value="public"/>
Trap Host 2 IP Address	<input type="text" value="0.0.0.0"/>	<input type="text" value="162"/>	Community <input type="text" value="public"/>
Trap Host 3 IP Address	<input type="text" value="0.0.0.0"/>	<input type="text" value="162"/>	Community <input type="text" value="public"/>
Trap Host 4 IP Address	<input type="text" value="0.0.0.0"/>	<input type="text" value="162"/>	Community <input type="text" value="public"/>
Trap Host 5 IP Address	<input type="text" value="0.0.0.0"/>	<input type="text" value="162"/>	Community <input type="text" value="public"/>
Trap Host 6 IP Address	<input type="text" value="0.0.0.0"/>	<input type="text" value="162"/>	Community <input type="text" value="public"/>

## 4.6 DHCP Boot

Die DHCP-Boot-Funktion (DHCP = Dynamic Host Configuration Protocol) dient dazu, die anfragenden Broadcast-Pakete in einem größeren Zeitfenster zu verteilen, um einem Stau vorzubeugen. Dieser könnte zwischen mehreren Broadcast-Paketen von verschiedenen Netzwerkgeräten entstehen, die das NMS (NC-Management-System), den Boot-Server, den DHCP-Server oder eine der vielen anderen voreingestellten Verbindungen sucht, wenn das System nach dem herunterfahren neu bootet und sich wiederherstellt. Wenn das System neu bootet, suchen die Switches oder auch die anderen Netzwerkgeräte im LAN den Server und werden deswegen viele Broadcast-Pakete versenden.

Der Switch unterstützt eine willkürliche Delay Time (Verzögerungszeit) für DHCP und bootet jedes Gerät zeitverzögert. Dies vermeidet eine große Menge an Broadcast-Paketeten, die auftreten würden, wenn alle Geräte zur gleichen Zeit booten würde. Die Delay Time kann von Ihnen eingestellt werden und beträgt maximal 30 Sekunden. Wenn die DHCP-Broadcasting-Unterdrückung aktiv ist, wird die Delay Time in einem Bereich von 0 bis 30 Sekunden willkürlich eingestellt. Die exakte Delay Time berechnet der Switch. Default ist "disable".

### DHCP Boot

DHCP Broadcast Suppression	<input type="button" value="Disable"/> ▾	Delay Time	<input type="text" value="30"/>	(1-30 seconds)
----------------------------	--	------------	---------------------------------	----------------



## 4.7 IGMP Snooping

Die Funktion IGMP Snooping dient zur Organisation von Multicast-Gruppen. IGMP Snooping sendet die Multicast-Pakete zu den Ports der VLAN-Gruppe. Durch IP-Multicast-Pakete im Netzwerk wird die Bandbreite nicht unnötig belastet. Das liegt daran, dass ein Switch, der kein IGMP oder IGMP-Snooping unterstützt, Multicast- und Broadcast-Pakete nicht unterscheiden kann. Ohne IGMP Snooping unterscheidet sich das Senden von Multicast-Paketen daher nicht vom Senden von Broadcast-Paketen.

Ein Switch unterstützt IGMP Snooping mit den folgenden Funktionen: Anfragen, Anmelden und Verlassen. Ein Paket-Typ, der zwischen einem IP-Multicast-Router bzw. einem Switch und einem IP-Multicast-Host ausgetauscht wird, kann die Informationen des Multicast-Table updaten, wenn ein Mitglied (Port) zu einer IP-Multicast-Zieladresse hinzukommt oder sie verlässt. Wenn der Switch ein IP-Multicast-Paket bekommt, kann er es mit dieser Funktion an die Mitglieder senden, die vorher in eine bestimmte IP-Multicast-Gruppe eingetreten sind. IGMP Snooping verwirft die Pakete, wenn der Benutzer Multicast-Pakete zu einer Multicast-Gruppe schickt, die nicht im Vorfeld erstellt wurde.

## 4.7.1 IGMP Snooping Status

**IGMP Configuration**

Snooping Mode	<input checked="" type="radio"/> Disable <input type="radio"/> Active <input type="radio"/> Passive
Query Interval	25 sec
Host Timeout	125 sec

**IGMP Router Ports**

Port	Enable	Port	Enable
1	<input type="checkbox"/>	2	<input type="checkbox"/>
3	<input type="checkbox"/>	4	<input type="checkbox"/>
5	<input type="checkbox"/>	6	<input type="checkbox"/>
7	<input type="checkbox"/>	8	<input type="checkbox"/>
9	<input type="checkbox"/>	10	<input type="checkbox"/>
11	<input type="checkbox"/>	12	<input type="checkbox"/>
13	<input type="checkbox"/>	14	<input type="checkbox"/>
15	<input type="checkbox"/>	16	<input type="checkbox"/>
17	<input type="checkbox"/>	18	<input type="checkbox"/>
19	<input type="checkbox"/>	20	<input type="checkbox"/>
21	<input type="checkbox"/>	22	<input type="checkbox"/>
23	<input type="checkbox"/>	24	<input type="checkbox"/>
25	<input type="checkbox"/>	26	<input type="checkbox"/>

**IP Multicast Table**

IP Address	VLAN ID	Member Port

IGMP wird dazu benutzt den Status der IP-Multicast-Gruppe herauszufinden und die damit verbundenen Informationen im getaggten und ungetaggten VLAN Netzwerk anzuzeigen. Mit IGMP, entweder im passiven oder im aktiven Modus, können Sie die IGMP-Snooping-Information kontrollieren, diese enthält die Multicast-Mitgliederliste, VID und die Mitglieder-Ports.

### ■ IGMP Configuration

#### □ Snooping mode:

Der Switch unterstützt drei Zustände von IGMP Snooping "passive", "active" und "disable".

**Disable:** Setzen Sie die Funktion auf "disable", wenn Sie die IGMP Snooping- Funktion ausschalten möchten. Default ist "disable".

**Active:** Im Modus "active" sendet der Switch regelmäßig eine Anfrage bezüglich der Mitgliedschaft an alle angeschlossenen Hosts und erfasst die Antworten über die Mitgliedschaft, um die

Database des Multicast-Table upzudaten. (Anmerkung: Dies reduziert unnötigen Multicast-Traffic.)

Passive: Im Modus "passive" befragt IGMP Snooping nicht regelmäßig die Hosts der Gruppe über ihre Mitgliedschaft, sondern nur, wenn diesbezüglich eine Anfrage vom Router kommt.

- Query Interval: Intervall in Sekunden, in dem das Gerät im aktiven IGMP Snooping-Modus Anfragen an die Multicast-Adresse 224.0.0.1 aussendet, um Rückmeldungen der Stationen über die Mitgliedschaft in Multicast-Gruppen auszulösen.  
0 bis 125 Sekunden, Default 25 Sekunden.
- Host Timeout: Intervall in Sekunden, in dem das Gerät im aktiven oder passivem IGMP Snooping-Modus Rückmeldungen der Stationen über die Mitgliedschaft in Multicast-Gruppen erwartet.  
0 bis 125 Sekunden, Default 125 Sekunden.

#### ■ IGMP Router Ports

Aktivieren Sie einen Port als Router-Port, wenn an diesem Port keine Stationen, sondern ein Router angeschlossen ist, der ebenfalls Multicast-Routing unterstützt und Datenpakete an bestimmte IP-Subnetze weiterleiten kann.

#### ■ IP Multicast Table

Diese Tabelle zeigt alle automatisch über IGMP Snooping gelernten Informationen an.

- IP Address:  
Gibt alle IP-Adressen von Multicast-Gruppen an, die in diesem Gerät registriert sind.
- VLAN ID:  
Gibt die VLAN-ID für jede Multicast-Gruppe an.
- Member Port:  
Gibt die Mitglieder-Ports an (einen oder mehrere), die in jeder Multicast-Gruppe sind.

### 4.7.2 Allowed Group

Mit der Allowed-Group-Funktion richtet IGMP Snooping, nach den von Ihnen angegebenen Bedingungen, die IP-Multicast-Tabelle ein. IGMP meldet Pakete an, die die von Ihnen eingestellten Items enthalten und

fügt sie einer Multicast-Gruppe hinzu bzw. erstellt eine neue Multicast-Gruppe.

The screenshot shows the 'Allowed Group' configuration interface. It includes a 'State' dropdown menu set to 'Enable' and an 'Apply' button. The 'IP Range' section has radio buttons for 'Any' and 'Custom', with two input fields for the custom range. The 'VID' section has radio buttons for 'Any' and 'Custom', with one input field for the custom VID. The 'Port' section has radio buttons for 'Any' and 'Custom', with a grid of 26 checkboxes for individual ports. At the bottom, there are buttons for 'Add', 'Edit', 'Cancel', and 'Delete', and a table with columns 'No', 'IP Range', 'VID', and 'Applied Port'.

#### ■ Parameter

##### □ IP Range:

Der Switch bietet zwei Möglichkeiten an, um den gültigen IP-Bereich einzustellen "any" und "custom". Default ist "any". Wenn Sie "custom" wählen, können Sie einen IP-Bereich vergeben. Der gültige Bereich liegt zwischen 224.0.0.0~239.255.255.255.

##### □ VID:

Der Switch bietet zwei Möglichkeiten an, um gültiges VLAN VID einzustellen "any" und "custom". Default ist "any". Wenn Sie "custom" wählen, können Sie eine VID Nummer eingeben, der gültige Bereich liegt zwischen 1~4094.

##### □ Port:

Der Switch bietet zwei Möglichkeiten an, um den gültigen Port-Bereich einzustellen "any" und "custom". Default ist "any". Wenn Sie "custom" wählen, können Sie die arbeitenden Ports in der Allowed-Group Configuration (erlaubte Gruppen-Konfiguration) beschränken bzw. auswählen.

##### □ Add:

Eine neue Eingabe bezüglich einer erlaubten Gruppen-Konfiguration können Sie erstellen, nachdem Sie die oben genannten Parameter eingegeben haben und anschließend <add> wählen.

## ■ Kapitel 4: Anleitung zum webbasierten Management

- Edit:  
Die bestehende Eingabe kann verändert werden, nachdem Sie <edit> ausgewählt haben.
- Delete:  
Entfernt die bestehende Eingabe der erlaubten Gruppen-Konfiguration der erlaubten Gruppe.

DE

### 4.7.3 Static IP Multicast

Diese Tabelle erlaubt die manuelle Definition von Mitgliedschaften, die z.B. nicht automatisch gelernt werden können oder sollen.

Static IP Multicast			
Index	IP Address	VLAN ID	Member Port
<input type="button" value="Add"/> <input type="button" value="Edit"/> <input type="button" value="Delete"/>			

- Parameter:
  - IP Adress:  
Die IP-Adresse der manuell definierten Multicast-Gruppe.
  - VLAN ID:  
VLAN, zu dem diese IP-Adresse gehört. 0 bis 4094.
  - Member Port:  
An diese Ports werden die Pakete mit der entsprechenden IP-Multicast-Adresse zugestellt.

### 4.7.4 Group Limit

In der Group Limit-Tabelle können Sie die maximale Anzahl an IGMP-Gruppen bestimmen, die Zugriff auf einen Port haben. Tragen Sie dazu die maximale Anzahl zugriffsberechtigter Gruppen in das Feld "Group Limit" ein. Wenn dieses Limit erreicht ist, werden alle weiteren Anfragen an die betreffende Layer 2-Schnittstelle ignoriert und damit verbundene Datenströme verworfen.

Nur für LANCOM  
ES-2126+

**Group Limit**

Port	Group Limit	Port	Group Limit
1	256	2	256
3	256	4	256
5	256	6	256
7	256	8	256
9	256	10	256
11	256	12	256
13	256	14	256
15	256	16	256
17	256	18	256
19	256	20	256
21	256	22	256
23	256	24	256
25	256	26	256

DE

■ Parameter:

Port:

Nummer des Ports, für den das Group Limit gilt.

Group Limit:

Maximale Anzahl an Gruppen, die Zugriff auf diesen Port haben können.

0 bis 256. Default 256.

## 4.7.5 Client Information

Nur für LANCOM  
ES-2126+

Mit dieser Funktion können Sie die Informationen über die an den Ports des Gerätes angeschlossenen Clients anzeigen lassen. Markieren Sie dazu die Ports, für welche Sie gerne die Client-Informationen anzeigen möchten und klicken Sie auf 'Search'. Mit der Auswahlbox 'Select/Unselect all' können Sie alle Ports an- oder abwählen.

**Client Information**

Port	<input checked="" type="checkbox"/> 01 <input checked="" type="checkbox"/> 02 <input checked="" type="checkbox"/> 03 <input checked="" type="checkbox"/> 04 <input checked="" type="checkbox"/> 05 <input checked="" type="checkbox"/> 06 <input checked="" type="checkbox"/> 07 <input checked="" type="checkbox"/> 08 <input checked="" type="checkbox"/> 09 <input checked="" type="checkbox"/> 10 <input checked="" type="checkbox"/> 11 <input checked="" type="checkbox"/> 12 <input checked="" type="checkbox"/> 13 <input checked="" type="checkbox"/> 14 <input checked="" type="checkbox"/> 15 <input checked="" type="checkbox"/> 16 <input checked="" type="checkbox"/> 17 <input checked="" type="checkbox"/> 18 <input checked="" type="checkbox"/> 19 <input checked="" type="checkbox"/> 20 <input checked="" type="checkbox"/> 21 <input checked="" type="checkbox"/> 22 <input checked="" type="checkbox"/> 23 <input checked="" type="checkbox"/> 24 <input checked="" type="checkbox"/> 25 <input checked="" type="checkbox"/> 26 <input checked="" type="checkbox"/> Select/Unselect All
------	---

Index	Port	MAC Address	Multicast Address
-------	------	-------------	-------------------

■ Parameter:

#### ■ Kapitel 4: Anleitung zum webbasierten Management

- Port:  
Wählen Sie hier aus, an welchen Ports gesucht werden soll.
- Index:  
Zeigt den Index des Klienten an.
- Port:  
Zeigt den Port, mit dem der Client verbunden ist.
- MAC Address:  
Zeigt die MAC-Adresse des Klienten.
- Multicast Address:  
Zeigt die Multicast-Adresse des Klienten.

### 4.7.6 MVR Configuration

Nur für LANCOM  
ES-2126+

Multicast VLAN Registration (MVR) ermöglicht die Übertragung von Multicast-Datenströmen zwischen einem Sender-VLAN und mehreren Empfänger-VLANs. Mit MVR können Multicast-Streams kontinuierlich übertragen werden, die Empfänger-VLANs werden aus Sicherheitsgründen getrennt.

#### MVR Configuration

<b>MVR Enable</b>	<input type="checkbox"/>
<b>MVR VLAN ID</b>	<input type="text" value="0"/>
<b>Host Timeout</b>	<input type="text" value="125"/>

#### MVR Allow Group

Index	Begin Address	End Address
<input type="button" value="Add"/>	<input type="button" value="Delete"/>	<input type="button" value="Edit"/>

- Parameter:
  - MVR Enable:  
Aktiviert oder deaktiviert MVR.
  - MVR VLAN ID:  
VLAN ID des Sender-VLANs.

- Host Timeout:  
Intervall in Sekunden, in dem das Gerät Rückmeldungen der Stationen über die Mitgliedschaft in Multicast-Gruppen erwartet.  
0 bis 125 Sekunden, Default 125 Sekunden.
- Apply:  
Wendet die Einstellungen für den Switch an.
- Index:  
Index der erlaubten Gruppe.
- Begin Address:  
Startadresse der erlaubten Gruppe.
- End Address:  
Endadresse der erlaubten Gruppe.
- Add:  
Fügt einen Eintrag zu den erlaubten Gruppen hinzu.
- Delete:  
Löscht einen Eintrag aus den erlaubten Gruppen.
- Edit:  
Bearbeitet einen Eintrag aus den erlaubten Gruppen.

### 4.7.7 MVR Group Status

Nur für LANCOM  
ES-2126+

Hier können Sie den Status der MVR-Gruppen-Mitgliedschaften einsehen.

MVR Group Membership		
Available Groups Count	128	
Index	Group Address	Port Member

- Parameter:
  - Available Groups Count:  
Zeigt die Anzahl verfügbarer Gruppen an.
  - Index:  
Zeigt den Index der Gruppe an.
  - Group Address:  
Zeigt die IP-Adresse der Gruppe an.



#### ■ Kapitel 4: Anleitung zum webbasierten Management

- Port Member:  
Zeigt den Port an, der von der Gruppe genutzt wird.

### 4.7.8 Radius IGMP

Konfiguriert die Parameter für die Authentifizierung für IGMP über einen Radius-Server.

**RADIUS-IGMP Setting**

Radius Server	<input type="text" value="192.168.1.1"/>
Port Number(1-65535)	<input type="text" value="1812"/>
Accounting Server	<input type="text" value="192.168.1.1"/>
Port Number(1-65535)	<input type="text" value="1813"/>
Response Timeout	<input type="text" value="2"/>
Number of Retry	<input type="text" value="1"/>
Secret Key	<input type="text" value="Radius"/>

Port Member	<input type="checkbox"/> 01 <input type="checkbox"/> 02 <input type="checkbox"/> 03 <input type="checkbox"/> 04 <input type="checkbox"/> 05 <input type="checkbox"/> 06 <input type="checkbox"/> 07 <input type="checkbox"/> 08 <input type="checkbox"/> 09 <input type="checkbox"/> 10 <input type="checkbox"/> 11 <input type="checkbox"/> 12 <input type="checkbox"/> 13 <input type="checkbox"/> 14 <input type="checkbox"/> 15 <input type="checkbox"/> 16 <input type="checkbox"/> 17 <input type="checkbox"/> 18 <input type="checkbox"/> 19 <input type="checkbox"/> 20 <input type="checkbox"/> 21 <input type="checkbox"/> 22 <input type="checkbox"/> 23 <input type="checkbox"/> 24 <input type="checkbox"/> 25 <input type="checkbox"/> 26 <input type="checkbox"/> Select/Unselect All
-------------	--

- Parameter:
  - Radius Server:  
Die IP-Adresse des Radius-Authentifizierungs-Servers.  
Default: 192.168.1.1
  - Port-Number:  
Geben Sie hier den Port ein, über den mit dem Authentifizierungs-Server kommuniziert werden soll.  
Mögliche Werte: numerische Werte im Bereich von 1-65535  
Default: 1812
  - Accounting-Server:  
Die IP-Adresse des Accounting-Servers.  
Default: 192.168.1.1

- Response Timeout:**  
 Konfiguriert die Timeout-Einstellungen zwischen dem Authentifikator und dem Authentifizierungs-Server in Sekunden.  
 Mögliche Werte: numerische Werte im Bereich 1 - 65535  
 Default: 2
- Number of Retry:**  
 Die maximale Anzahl des Authentifikators eine Anfrage des Authentifizierungs-Servers an den Supplicanten weiterzuleiten, bevor der Authentifizierungsvorgang abgebrochen wird.  
 Mögliche Werte: numerische Zeichen  
 Default: 1
- Secret Key:**  
 Das Kennwort für die Verschlüsselung der Kommunikation zwischen dem Authentifikator und dem Authentifizierungs-Server.  
 Mögliche Werte: 1 - 31 alphanumerische Zeichen (Großbuchstaben, Kleinbuchstaben, Ziffern von 0-9)  
 Default: Radius
- Port Member:**  
 Setzen Sie hier die Mitglieder-Ports der Multicast-Gruppe.

## 4.8 VLAN

Der Switch unterstützt sowohl Tag-basierte VLAN (802.1q) als auch Port-basierte VLAN. Es können bis zu 256 aktive VLANs mit den VLAN-IDs (Identitäten) 1 bis 4094 erstellt werden. Mit den VLAN-Einstellungen können Sie Ihr Netzwerk in kleinere, leichter überschaubare Teil-Netzwerke einteilen. Sie können durch eine optimale Einstellung neben einem Gewinn an Performance- und Sicherheit auch die Notwendigkeit des Netzwerk-Managements reduzieren.

### 4.8.1 VLAN Mode

#### VLAN Mode Setting

Hier können Sie zwischen dem Port- und Tag-basierten VLAN-Modus entscheiden. Ihre Änderungen werden nach dem Betätigen des <Apply>-Buttons sofort übernommen und angewandt.

## ■ Parameter

## □ VLAN Mode:

## Tag-based:

Dies ist die Default-Einstellung.

Ein Tag-basiertes VLAN identifiziert seine Mitglieder an deren VID. Sollten zusätzlich noch ein- und ausgehende Filter-Listen angelegt worden sein, werden diese Filter auch zusätzlich angewendet um festzustellen, ob ein Paket weitergeleitet wird. Der Switch unterstützt den 802.1q-Standard.

Jedes von Ihnen erstellte Tag-basierte VLAN muss einen VLAN-Namen und eine VLAN-ID zugewiesen bekommen. Die ID muss zwischen 1 und 4094 liegen. Sie können insgesamt 256 VLAN-Gruppen erstellen.

## Port-based:

Port-basiertes VLAN legt die Mitglieder über den Port fest. Alle Pakete von oder zu einem Mitglieder-Port werden akzeptiert. Bestehende Filterregeln werden nicht angewandt. Einziges Kriterium für die Weiterleitung eines Pakets ist die physikalische Verbindung zu einem der Mitglieder-Ports. So kann in ein port-basiertes VLAN aus den Ports 1,2,3 und 4 nur einer dieser Ports mit den anderen Mitglieder-Ports kommunizieren. Der Port 5 etwa wäre von der Interaktion ausgeschlossen. Jedes port-basierte VLAN muss von Ihnen mit einem Namen versehen werden. Dieser Switch unterstützt maximal 26 Port-basierte VLANs.

## □ Symmetric Vlan:

Dies ist ein Filter für eingehende Daten (1. Zugangs-Regel: "Es werden nur Pakete weitergeleitet, deren VIDs zum VID des jeweiligen Ports passen"). Sollte also zum Beispiel der Port 1 ein getaggttes Paket mit VID=100 empfangen, wird der Switch überprüfen, ob Port 1 zum VLAN 100 gehört. Sollte das nicht der Fall sein, wird das Paket verworfen.



Wenn symmetrisches VLAN aktiviert ist und zum Beispiel Port 1 ein nicht-getaggttes Paket empfängt, wird der Switch die PVID des Ports als Tag vergeben und es weiterleiten. Sollte die PVID des Ports 1 allerdings nicht 100 sein, wird das Paket verworfen.

- SVL (Shared VLAN Learning):  
Alle VLANs werden dieselbe Filter-Datenbank verwenden um die Mitgliedschaft zu einem VLAN bekanntzugeben und nachzuschlagen, wenn Sie hier SVL aktivieren. Wenn SVL nicht aktiv ist, wird jedes VLAN seine eigene Datenbank benutzen um die Mitgliedschaft zu einem VLAN zu speichern oder nachzusehen. Diese Methode nennt man IVL (Independent VLAN Learning).
- Double Tag:  
Der Doppel-Tag-Modus wird nur bei Tag-basierten VLAN benutzt. In diesem Modus werden alle Pakete zunächst als nicht-getagged behandelt. Deswegen werden allen Paketen die jeweilige PVID als neues Tag hinzugefügt. Diese Pakete werden dann als Tag-basiertes VLAN weitergeleitet. Sollte ein Paket bereits ein Tag haben, wird hierdurch "doppelt-getaggt".

**VLAN Mode**

VLAN Mode	Tag-based
Symmetric Vlan	Disable
SVL	Disable
Double Tag	Disable
Up-Link Port	26 Port

**Apply**

## 4.8.2 Tag-based Group

### Tag-based Group Configuration

Hier finden Sie Informationen zu bereits bestehenden Tag-basierten VLANs. An dieser Stelle können Sie auch Tag-basierte VLAN komfortabel erstellen, bearbeiten oder löschen.

- Parameter:
  - VLAN Name:  
Sie können dem VLAN hier einen Namen zuweisen. Beachten Sie dabei, dass der Name nur aus den Buchstaben A-Z (Klein- und Großbuchstaben) den Ziffern 0-9, sowie den Trennzeichen "-" und "\_". Der Name darf maximal 15 Zeichen lang sein.

## ■ Kapitel 4: Anleitung zum webbasierten Management

- VID:  
Die sogenannte VLAN-ID(Identität). Jedes Tag-basierte VLAN hat eine einzigartige VID. Diese Option erscheint nur im Tag- oder Doppel-Tag-basierten Modus.
- Member:  
Hier können Sie die Mitglieder eines neu geschaffenen VLANs festlegen. Dabei beschreibt "Enable", dass ein Port Mitglied des entsprechenden VLANs ist. Durch das Abhaken der Checkbox neben einem Port setzen Sie den Wert für diesen Port auf "Enable" und machen ihn zu einem Mitglied des VLANs.

### Tag-based Group

No	VLAN NAME	VID
1	default	1

Add    Edit    Delete

- Add Group:  
Geben Sie dem neuen Tag-basierten VLAN einen Namen und eine VID und wählen Sie dann durch Abhaken der Checkboxen neben den Ports die Mitglieder. Der "Untag"-Parameter beschreibt eine Regel für abgehende Pakete. Wenn Sie diesen Parameter für einen Port setzen, werden aus den Paketen, die von diesem Port ausgehen, die Tags entfernt.

### Tag-based VLAN

VLAN name	default							
VID	1							
Member	1. <input checked="" type="checkbox"/>	2. <input checked="" type="checkbox"/>	3. <input checked="" type="checkbox"/>	4. <input checked="" type="checkbox"/>	5. <input checked="" type="checkbox"/>	6. <input checked="" type="checkbox"/>	7. <input checked="" type="checkbox"/>	8. <input checked="" type="checkbox"/>
	9. <input checked="" type="checkbox"/>	10. <input checked="" type="checkbox"/>	11. <input checked="" type="checkbox"/>	12. <input checked="" type="checkbox"/>	13. <input checked="" type="checkbox"/>	14. <input checked="" type="checkbox"/>	15. <input checked="" type="checkbox"/>	16. <input checked="" type="checkbox"/>
	17. <input checked="" type="checkbox"/>	18. <input checked="" type="checkbox"/>	19. <input checked="" type="checkbox"/>	20. <input checked="" type="checkbox"/>	21. <input checked="" type="checkbox"/>	22. <input checked="" type="checkbox"/>	23. <input checked="" type="checkbox"/>	24. <input checked="" type="checkbox"/>
	25. <input checked="" type="checkbox"/>	26. <input checked="" type="checkbox"/>						
Untag	1. <input checked="" type="checkbox"/>	2. <input checked="" type="checkbox"/>	3. <input checked="" type="checkbox"/>	4. <input checked="" type="checkbox"/>	5. <input checked="" type="checkbox"/>	6. <input checked="" type="checkbox"/>	7. <input checked="" type="checkbox"/>	8. <input checked="" type="checkbox"/>
	9. <input checked="" type="checkbox"/>	10. <input checked="" type="checkbox"/>	11. <input checked="" type="checkbox"/>	12. <input checked="" type="checkbox"/>	13. <input checked="" type="checkbox"/>	14. <input checked="" type="checkbox"/>	15. <input checked="" type="checkbox"/>	16. <input checked="" type="checkbox"/>
	17. <input checked="" type="checkbox"/>	18. <input checked="" type="checkbox"/>	19. <input checked="" type="checkbox"/>	20. <input checked="" type="checkbox"/>	21. <input checked="" type="checkbox"/>	22. <input checked="" type="checkbox"/>	23. <input checked="" type="checkbox"/>	24. <input checked="" type="checkbox"/>
	25. <input checked="" type="checkbox"/>	26. <input checked="" type="checkbox"/>						

Delete Group:

Durch das Klicken des <Delete>-Buttons können Sie das ausgewählte Tag-basierte VLAN löschen.

### Tag-based Group

No	VLAN NAME	VID
1	default	1
2	VLAN-1	100

Edit a group:

Wenn Sie eine VLAN-Gruppe ausgewählt haben, können Sie durch das Klicken des <Edit>-Buttons Einstellungen an der Gruppe wie etwa die Gruppen-Beschreibung oder ihre Mitglieder vornehmen.

### 4.8.3 PVID

#### ■ PVID

Weisen Sie hier jedem Port eine VID zwischen 1 und 4094 zu. Sie können hier auch einen Filter für eingehende Daten (2. Zugangsregel: "Alle nicht-getaggten Pakete werden verworfen.") aktivieren. Wenn dieser Filter aktiv ist, werden alle nicht-getaggten Pakete, die dieser Port empfängt verworfen.

PVID			
Port No	PVID	Default Priority	Drop Untag
1	1	0	Disable
2	1	0	Disable
3	1	0	Disable
4	1	0	Disable
5	1	0	Disable
6	1	0	Disable
7	1	0	Disable
8	1	0	Disable
9	1	0	Disable
10	1	0	Disable
11	1	0	Disable

#### ■ Parameter:

- Port 1-26:

Port Nummer.

- PVID:

Die PVID muss zwischen 1 und 4094 liegen. Bevor Sie einem Port die PVID x zuweisen können müssen sie ein Tag-basiertes VLAN mit einer VID x erstellen. Sollte also etwa ein Port x ein nicht-getaggtes Paket erhalten, wird der Switch diesem Paket die Port VLAN ID (PVID, also z. B. VID y) vom Port x als Tag verleihen. Das Paket wird dann weitergeleitet als Paket mit der VID y.

- Default Priority:

Diese Einstellung basiert auf 802.1p QoS (Quality of Service) und betrifft nicht-getaggte Pakete. Wenn ein Paket den Switch erreicht wird ihm an Hand dieser und der 802.1p-QoS-Einstellung eine Prioritäts-Reihenfolge zugewiesen. Sollten Sie also zum Beispiel die Default-Priorität von Port 2 auf 2 setzen und dann nicht-getaggte

Pakete an Port 2 senden, werden diese Pakete wegen des 802.1p-Prioritäts-Mapping eine Prioritäts-Reihenfolge von 2 haben und in Queue 1 verschoben.

Drop Untag:

Sie können einen Port anweisen alle Pakete zu akzeptieren, oder nur Pakete mit einem entsprechenden VLAN-Tag. Sollten sie Letzteres einstellen, werden Pakete ohne VLAN-Tag verworfen.

## 4.8.4 Port-based Group

### Port-based Group Configuration

Hier finden Sie Informationen zu den bereits bestehenden Port-basierten VLANs sowie die Möglichkeit komfortabel neue VLANs zu erstellen und bestehende zu bearbeiten oder zu löschen.

■ Parameter

VLAN Name:

Hier können Sie dem VLAN einen Namen zuweisen. Beachten Sie dabei, dass der Name nur aus den Buchstaben A-Z (Klein- und Großbuchstaben) den Ziffern 0-9, sowie den Trennzeichen "-" und "\_". Der Name darf maximal 15 Zeichen lang sein.

Member Port:

Hier können Sie die Mitglieder eines neu geschaffenen VLANs festlegen. "Enable" beschreibt, dass ein Port Mitglied des entsprechenden VLANs ist. Durch das Abhaken der Checkbox neben einem Port setzen Sie den Wert für diesen Port auf "Enable" und machen ihn zu einem Mitglied des VLANs.



### Port-based Group

No	VLAN NAME
1	default

Add
Edit
Delete

Add Group:

Geben Sie dem neuen Port-basierten VLAN einen Namen und eine VID und wählen Sie dann durch Anhaken der Checkboxes neben den Ports die Mitglieder.

### Port-based VLAN

VLAN name								
Member	1. <input type="checkbox"/>	2. <input type="checkbox"/>	3. <input type="checkbox"/>	4. <input type="checkbox"/>	5. <input type="checkbox"/>	6. <input type="checkbox"/>	7. <input type="checkbox"/>	8. <input type="checkbox"/>
	9. <input type="checkbox"/>	10. <input type="checkbox"/>	11. <input type="checkbox"/>	12. <input type="checkbox"/>	13. <input type="checkbox"/>	14. <input type="checkbox"/>	15. <input type="checkbox"/>	16. <input type="checkbox"/>
	17. <input type="checkbox"/>	18. <input type="checkbox"/>	19. <input type="checkbox"/>	20. <input type="checkbox"/>	21. <input type="checkbox"/>	22. <input type="checkbox"/>	23. <input type="checkbox"/>	24. <input type="checkbox"/>
	25. <input type="checkbox"/>	26. <input type="checkbox"/>						

Apply

Delete Group:

Klicken Sie auf die Schaltfläche <Delete>, um den gewählten Eintrag aus der Liste zu entfernen.

**Port-based Group**

No	VLAN NAME
1	default
2	VLAN-2

DE

- Edit a group:  
Wählen Sie einen Eintrag aus und wählen Sie die Schaltfläche <Edit>, um die Beschreibung der Gruppe und die Mitglieder zu bearbeiten.

#### 4.8.5 Management Vlan

Hier können Sie die Einstellungen des port-basierten VLANs konfigurieren.

**Management VLAN**

State	Disable ▾
VID	1

- Parameter:
  - State:  
Aktivieren oder deaktivieren Sie hier port-basiertes VLAN.
  - VID:  
Tragen Sie hier die gewünschte VLAN ID ein.

## 4.9 MAC Table

Die MAC-Tabellen-Konfiguration beinhaltet viele Funktionen, z. B. die MAC-Tabellen-Information, MAC-Tabellen-Wartung, Static und MAC-Alias, die nicht zu einem bestimmten Funktionstypen zugeordnet werden können. Alle Funktionen werden im Folgenden beschrieben.

### 4.9.1 MAC Table Information

Zeigt den statischen oder dynamischen MAC-Lerneintrag und den Status des ausgewählten Ports.

- Parameter:
  - Port:  
Wählt den Port aus, bei dem Sie anfragen wollen.
  - Search:  
Erstellt den MAC-Eintrag, bei dem Sie anfragen wollen. Default ist ??-??-??-??-??.
  - MAC:  
Zeigt die MAC-Adresse eines Eintrags, den Sie aus der MAC-Tabelle ausgewählt haben.
  - Alias:  
Stellt den Alias für den gewählten MAC-Eintrag ein.
  - Set Alias:  
Speichert den Alias für den MAC-Eintrag, den Sie erstellt haben.
  - Search:  
Findet den Eintrag für Ihre Einstellungen.
  - Previous Page:  
Sie gelangen auf die vorherige Seite.
  - Next Page:  
Sie gelangen auf die nächste Seite.
  - Alias:  
Der Alias des gesuchten Eintrags.
  - MAC Address:  
Die MAC-Adresse des gesuchten Eintrags.

- Port:  
Der Port des gesuchten MAC-Eintrags.
- VID:  
VLAN Gruppe, damit ein MAC-Eintrag besteht.
- State:  
Zeigt das Verfahren des MAC-Eintrags "dynamic MAC" oder "static MAC".

### MAC Table Information

Port	<input checked="" type="checkbox"/> 01 <input checked="" type="checkbox"/> 02 <input checked="" type="checkbox"/> 03 <input checked="" type="checkbox"/> 04 <input checked="" type="checkbox"/> 05 <input checked="" type="checkbox"/> 06 <input checked="" type="checkbox"/> 07 <input checked="" type="checkbox"/> 08 <input checked="" type="checkbox"/> 09 <input checked="" type="checkbox"/> 10 <input checked="" type="checkbox"/> 11 <input checked="" type="checkbox"/> 12 <input checked="" type="checkbox"/> 13 <input checked="" type="checkbox"/> 14 <input checked="" type="checkbox"/> 15 <input checked="" type="checkbox"/> 16 <input checked="" type="checkbox"/> 17 <input checked="" type="checkbox"/> 18 <input checked="" type="checkbox"/> 19 <input checked="" type="checkbox"/> 20 <input checked="" type="checkbox"/> 21 <input checked="" type="checkbox"/> 22 <input checked="" type="checkbox"/> 23 <input checked="" type="checkbox"/> 24 <input checked="" type="checkbox"/> 25 <input checked="" type="checkbox"/> 26 <input checked="" type="checkbox"/> Select/Unselect All
Search MAC:	<input type="text" value="??"/> . <input type="text" value="??"/> . <input type="text" value="??"/> . <input type="text" value="??"/> . <input type="text" value="??"/> . <input type="text" value="??"/> . <input type="text" value="??"/> . <input type="text" value="??"/> VID: <input type="text" value="?"/>
MAC	<input type="text"/>
Alias	<input type="text"/> <input type="button" value="Set Alias"/>

Alias	MAC Address	Port	VID	State

## 4.9.2 MAC Table Maintenance

Diese Funktion ermöglicht Ihnen das Verhalten der MAC-Tabelle einzustellen. Eine inaktive MAC-Adresse, welche die Age-out-Time der MAC-Adresse übersteigt, wird aus der MAC-Tabelle gelöscht. Der Bereich der Age-out-Time liegt zwischen 10 - 1.000.000 Sekunden. Diese Einstellung hat keine Auswirkungen auf die statische MAC-Adresse.

Zusätzlich kann das Lernlimit der MAC-Maintenance die Anzahl der MACs begrenzen, die jeder Port lernen kann.

- Parameter:
  - Aging Time:  
Löscht eine für diese Zeit inaktive MAC-Adresse aus der MAC-Tabelle. Dies hat keine Auswirkungen auf die statische MAC-Adresse. Der Bereich der Aging-Time der MAC-Adresse liegt zwischen 10 - 1000000 Sekunden. Default Aging-Time beträgt 300 Sekunden.
  - Learning Limit:  
Stellt die maximale Anzahl von MACs ein, die jeder Port lernen kann. Der gültige Wert für das Lernlimit der Ports 1-24 liegt zwischen 0 -

8.191. Für Port 25 und Port 26 gilt der festgelegte Wert 8.192, dieser kann nicht von Ihnen verändert werden.

**MAC Maintenance**

**Aging time**  
 Enable  Secs (10-1000000)

**Flush MAC Table**

**Learning Limit (0-8191)**

Port No	Limit	Port No	Limit
1	8191	2	8191
3	8191	4	8191
5	8191	6	8191
7	8191	8	8191
9	8191	10	8191
11	8191	12	8191
13	8191	14	8191
15	8191	16	8191
17	8191	18	8191
19	8191	20	8191
21	8191	22	8191
23	8191	24	8191
25	8192	26	8192

### 4.9.3 Static Setting

Die Funktion Static wird dazu benutzt, die Einstellungen des MACs im Inneren des Switches zu konfigurieren. Es gibt drei Einstellungstypen: "static", "static with destination drop" und "static with source drop", die im Folgenden erklärt werden.

- Wenn Sie "static" wählen, können Sie eine MAC-Adresse für einen bestimmten Port bestimmen. Die gesamten Daten des Switches, die an diese MAC-Adresse gesendet werden, werden an diesen Port weitergeleitet.
- Wenn Sie "static with destination drop" wählen, wird das Paket verworfen, wenn seine Ziel-Adresse (Destination Address) mit dem eingestellten Wert übereinstimmt. Da dies eine allgemeine Einstellung ist, betrifft sie den Datentransport von allen Ports.
- Wenn Sie "static with source drop" wählen, verfällt das Paket, wenn seine Quell-Adresse (Source Address) mit dem eingestellten Wert übereinstimmt. Da dies eine allgemeine Einstellung ist, betrifft sie den Datentransport von allen Ports.

Static MAC						
MAC	VID	Queue	Forwarding Rule		Port	
<input type="text"/>	<input type="text"/>	<input type="text"/>	<input type="text"/>	<input type="text"/>	<input type="text"/>	<input type="text"/>
		0	Static			
<input type="button" value="Add"/>			<input type="button" value="Delete"/>			
No	MAC	VID	Queue	Forwarding Rule	Port	

## ■ Parameter:

 MAC:

MAC ist eine sechs Byte lange Hardware-Adresse, die gewöhnlich hexadezimal geschrieben und mit Bindestrichen getrennt wird, z. B. 00 – 40 - C7 - D6 – 00 - 01 .

 VID:

VLAN Identifier. Dieser wird nur in Anspruch genommen, wenn tagged VLAN benutzt wird. Der gültige Bereich ist 1 - 4094.

 (Priority):

Stellt die Priorität (0 - 3) für den MAC ein.

 Forwarding Rule (Drop Policy):

Static: Eine MAC-Adresse wird einem bestimmten Port zugeteilt und die gesamten Daten des Switches, die zu dieser MAC-Adresse gesendet werden, werden an diesen Port weitergeleitet.

Static with destination drop: Das Paket wird verworfen, wenn seine Ziel-Adresse mit dem Wert übereinstimmt, den Sie eingestellt haben.

Static with source drop: Das Paket wird verworfen, wenn seine Quell-Adresse mit dem Wert übereinstimmt, den Sie eingestellt haben.

 Port:

Hier können Sie den Port (1-26) auswählen, den Sie im Switch einstellen wollen.

#### 4.9.4 MAC Alias

Mit der MAC-Alias-Funktion können Sie der MAC-Adresse einen Namen zuteilen. Damit können Sie z. B. einen unerlaubten Vorgang einer MAC-Adresse einem Benutzer zuzuordnen. Am Anfang werden alle Paare bestehender Alias-Namen und MAC-Adressen angezeigt.

#### ■ Kapitel 4: Anleitung zum webbasierten Management

Es gibt drei MAC-Alias-Funktionen in dieser Funktion, MAC Alias Add, MAC Alias Edit und MAC Alias Delete. Klicken Sie auf die Schaltfläche <Create/Edit> um einen neuen Alias-Namen zu einer bestimmten MAC-Adresse hinzuzufügen, einen bestehenden Eintrag zu verändern oder um ihn zu löschen. Sie können einen Alias-Namen mit den Buchstaben A-Z, a-z und den Zahlen 0-9 mit einer maximalen Länge von 15 Stellen erstellen.

#### ■ MAC Alias Create/Edit or Delete

In der MAC-Alias-Funktion dient die Add-Edit-Funktion dazu, dass Sie eine Verbindung zwischen einer MAC-Adresse und einem Namen herstellen können. Klicken Sie auf den <Create/Edit> Button, um einen neuen Eintrag zu erstellen.

Mit der MAC-Alias-Löschfunktion können Sie eine bestehende MAC-Adresse oder einen Alias-Namen auswählen und löschen.

The screenshot shows a web interface for managing MAC aliases. At the top, the title 'MAC Alias' is centered. Below it, there are two input fields: 'MAC Address' and 'Alias'. Below these fields are two buttons: 'Create/Edit' and 'Delete'. At the bottom, there is a table with three columns: 'No', 'MAC Address', and 'Alias'.

#### ■ Parameter:

##### MAC Address:

Die MAC-Adresse ist eine sechs Byte lange Hardware-Adresse, gewöhnlich hexadezimal geschrieben und mit Bindestrichen getrennt, z. B. 00 – 40 - C7 - D6 – 00 - 02

##### Alias:

Der von Ihnen erstellte MAC-Alias-Name.

Hinweis: Wenn die MAC-Tabelle zu viele MAC-Adressen aufgenommen hat, empfehlen wir Ihnen die MAC-Adresse und den Alias-Namen direkt einzugeben.

## 4.9.5 Port Security

Mit der Port Security-Funktion können Sie bestimmen, welche MAC-Adresse auf einen Port zugreifen kann. Wenn diese für einen Port durch setzen des Hakens in der entsprechenden Box aktiviert ist, dann können

nur MAC-Adressen aus der MAC-Tabelle auf diesen zugreifen. Falls eine andere MAC-Adresse über diesen Port kommunizieren will, dann wird dieser durch Port Security gesperrt. Desweiteren kann man die Zugriffe auf den Port mit der Port Static Mac-Funktion statisch limitieren.

Port Security							
1 <input type="checkbox"/>	2 <input type="checkbox"/>	3 <input type="checkbox"/>	4 <input type="checkbox"/>	5 <input type="checkbox"/>	6 <input type="checkbox"/>	7 <input type="checkbox"/>	8 <input type="checkbox"/>
9 <input type="checkbox"/>	10 <input type="checkbox"/>	11 <input type="checkbox"/>	12 <input type="checkbox"/>	13 <input type="checkbox"/>	14 <input type="checkbox"/>	15 <input type="checkbox"/>	16 <input type="checkbox"/>
17 <input type="checkbox"/>	18 <input type="checkbox"/>	19 <input type="checkbox"/>	20 <input type="checkbox"/>	21 <input type="checkbox"/>	22 <input type="checkbox"/>	23 <input type="checkbox"/>	24 <input type="checkbox"/>

■ Parameter:

Port:

Wählen Sie hier den Port, für den Port Security angewandt werden soll.

## 4.9.6 Port Static Mac

Die Port Static Mac-Funktion ermöglicht eine statische Limitierung der MAC Adressen, die auf einen bestimmten Port des Switches zugreifen können. Alle MAC-Adressen, die Sie in der Liste eines Ports eintragen, dürfen auf diesen zugreifen, wenn Port Security aktiviert ist. Wenn in der Liste für einen Port keine MAC-Adressen eingetragen sind, dürfen alle Adressen der MAC-Tabelle auf diesen zugreifen.

Port Static MAC Port 1

No	MAC	VID	Queue
(None)			

■ Parameter:



- No:  
Nummer des Ports, auf den die MAC-Adresse zugreifen kann.
- MAC:  
Die MAC-Adresse, für die der Portzugriff erlaubt ist.  
Mögliche Werte: 12 alphanumerische Zeichen
- VID:  
VLAN Identifier. Dieser wird nur in Anspruch genommen, wenn tagged VLAN benutzt wird.  
Mögliche Werte: 1 - 4094
- Queue:  
Bestimmen Sie hier, in welche Warteschlange die ankommenden Pakete einer MAC-Adresse im Port eingereiht werden. Jeder Port hat vier Warteschlangen, die verschiedene Prioritäten haben. Wählen Sie 1 für die höchste Priorität, 4 für die niedrigste.
- Add:  
Fügt eine neue MAC-Adresse zur Liste eines Ports hinzu.
- Edit:  
Bearbeitet einen vorhandenen MAC-Adressen-Eintrag in der Liste.
- Delete:  
Löscht eine MAC-Adresse aus der Liste.

#### 4.9.7 GVRP

GVRP (Generic VLAN Registration Protocol) ist eine auf dem Generic-Attribute-Registration-Protocol (GARP) basierende Anwendung, die hauptsächlich dafür benutzt wird, die Gruppenmitgliedschaft der VLANs automatisch und dynamisch zu warten. Die GVRP bringt die Möglichkeit mit, den VLAN-Registrierungsservice durch eine GARP-Anwendung auszuführen. Dabei greift sie auf die GARP-Information-Declaration (GID) zurück um die mit der Attribute-Datenbank verknüpften Ports zu erhalten, sowie auf die GARP-Information-Propagation (GIP) um mit Switches und Endstationen zu kommunizieren. Mit GID und GIP erhalten Maschinen im GVRP-Zustand die Inhalte der Dynamic-VLAN-Registration für jedes VLAN und verbreiten diese Informationen zu anderen GVRP-fähigen Geräten. Dadurch werden deren Wissensdatenbanken, sowie die Sets der mit gerade aktiven Mitgliedern verknüpften VLANs und die jeweiligen Ports, durch die diese Mitglieder zu erreichen sind, aufgesetzt und aktuell gehalten.

In den GVRP Einstellungen sind drei Funktionen unterstützt, die im Folgenden erklärt werden: GRVP-Config, GRVP-Counter und GVRP-Group.

GVRP State						
Disabled						Apply
Port	Join Time	Leave Time	LeaveAll Time	Default Applicant Mode	Default Registrar Mode	Restricted Mode
1	20	60	1000	Normal	Normal	Disabled
2	20	60	1000	Normal	Normal	Disabled
3	20	60	1000	Normal	Normal	Disabled
4	20	60	1000	Normal	Normal	Disabled
5	20	60	1000	Normal	Normal	Disabled
6	20	60	1000	Normal	Normal	Disabled
7	20	60	1000	Normal	Normal	Disabled
8	20	60	1000	Normal	Normal	Disabled
9	20	60	1000	Normal	Normal	Disabled
10	20	60	1000	Normal	Normal	Disabled
11	20	60	1000	Normal	Normal	Disabled
12	20	60	1000	Normal	Normal	Disabled
13	20	60	1000	Normal	Normal	Disabled
14	20	60	1000	Normal	Normal	Disabled
15	20	60	1000	Normal	Normal	Disabled
16	20	60	1000	Normal	Normal	Disabled

## 4.9.8 Config

### GVRP Config

Die GVRP-Konfiguration wird benutzt um den GVRP-Operationsmodus jedes Portes einzustellen. Hierfür müssen Sie sieben Parameter einstellen, die im Folgenden beschrieben werden.

■ Parameter:

GVRP State Setting:

Hier können Sie den GVRP-Zustand auf einfache Art und Weise ein- bzw. ausschalten. Sie können die Liste mit der Maus oder mit dem "Nach-Unten-Pfeil" nach unten scrollen um dann zwischen "Enable" oder "Disable" entscheiden. Danach können Sie mit dem "Apply"-Button die Änderung übernehmen, die dann sofort aktiv wird.

Join Time:

Hier können Sie die Join-Time in Hundertstelsekunden festlegen. Möglicher Einstellungsrahmen: 20-100 Hundertstelsekunden, Default 20 Hundertstelsekunden.

Leave Time:

Die Leave-Time lässt sich im Rahmen von 60-300 Hundertstelsekunden einstellen. Die Default-Einstellung ist auf 60 Hundertstelsekunden eingestellt.

- Leave All Time:  
Nach einer Zeitspanne wird angekündigt, dass alle Geräte die angemeldet sind, abgemeldet werden. Falls dennoch ein Gerät neu angemeldet wird, wird die Anmeldung im Switch gespeichert. Lässt sich im Bereich von 1.000-5.000 Zeiteinheiten einstellen, die Default-Einstellung ist auf 1.000 Zeiteinheiten festgelegt.
- Default Applicant Mode:  
Dieser Modus beschreibt den Typus des Teilnehmers. Sie können zwischen zwei Modi wählen: Normal und Non-Participant.  
  
Normal:  
In diesem Modus nimmt der Switch in vollen Umfang am GARP-Protokoll-Austausch teil. Dies ist die Default-Einstellung.  
  
Non-Participant:  
Der Switch wird keine GARP-Nachrichten beantworten und auch selber keine senden. Er wird nur Nachrichten empfangen und auf GVRP-BPDU (Bridge Protocol Data Unit) reagieren.
- Default Registrar Mode:  
Es gibt drei Modi für den Registrar, zwischen denen Sie wählen können: Normal registrar, Fixed Registrar und Forbidden Registrar.  
  
Normal:  
Der Registrar antwortet normal auf eingehende GARP-Nachrichten. Dies ist die Default-Einstellung.  
  
Fixed:  
Der Registrar ignoriert alle GARP-Nachrichten und alle Mitglieder verbleiben im registrierten (IN) Zustand.  
  
Forbidden:  
Der Registrar ignoriert alle GARP-Nachrichten und alle Mitglieder bleiben im unregistrierten (EMPTY) Zustand.

□ Restricted Mode:

Hier können Sie das Erstellen von dynamischen VLANs beschränken. Es gibt zwei Einstellungen, zwischen denen Sie wählen können: Enabled und Disabled.

Disabled:

Sollte der Switch eine GVRP-PDU (Protocol Data Unit) empfangen, wird er ein dynamisches VLAN erstellen. Dies ist die Default-Einstellung.

Enabled:

Der Switch wird kein dynamisches VLAN erstellen, wenn er eine GVRP-PDU empfängt. Sollte die dynamische GVRP-PDU zu einem existierenden statischen VLAN passen, wird der Switch diesen Port VLAN Gruppenmitgliedern hinzufügen.

## 4.9.9 Counter

### GVRP Counter

Alle GVRP-Zähler sind grundsätzlich in empfangene (received) und gesendete (transmitted) GARP-Pakete aufgeteilt, damit Sie die GVRP-Vorgänge überwachen können.

**GVRP Counter** Port 1 ▼

Counter Name	Received	Transmitted
Total GVRP Packets	0	0
Invalid GVRP Packets	0	----
LeaveAll message	0	0
JoinEmpty message	0	0
JoinIn message	0	0
LeaveEmpty message	0	0
Empty message	0	0

Refresh

■ Parameter:

□ Received:

Total GVRP Packets:

Insgesamt empfangene GVRP-BPDUs der GVRP-Anwendung.

Invalid GVRP Packets:

Anzahl der ungültigen GARP-BPDUs, die die GVRP-Anwendung erhalten hat.

LeaveAll Message Packets:

Anzahl der GARP-BPDUs mit der "LeaveAll"-Nachricht, die die GARP-Anwendung empfangen hat.

JoinEmpty Message Packets:

Anzahl der GARP-BPDUs mit der "JoinEmpty"-Nachricht, die die GARP-Anwendung empfangen hat.

JoinIn Message Packets:

Anzahl der GARP-BPDUs mit der "JoinIn"-Nachricht, die die GARP-Anwendung empfangen hat.

LeaveEmpty Message Packets:

Anzahl der GARP-BPDUs mit der "LeaveEmpty"-Nachricht, die die GARP-Anwendung empfangen hat.

Empty Message Packets:

Anzahl der leeren GARP-BPDUs, die die GARP-Anwendung empfangen hat.

- Transmitted:
  - Total GVRP Packets:
    - Insgesamt gesendete GARP-BPDUs der GVRP-Anwendung.
  - Invalid GVRP Packets:
    - Anzahl der ungültigen GARP-BPDUs, die die GVRP-Anwendung gesendet hat.
  - LeaveAll Message Packets:
    - Anzahl der GARP-BPDUs mit der "LeaveAll"-Nachricht, die die GVRP-Anwendung gesendet hat.
  - JoinEmpty Message Packets:
    - Anzahl der GARP-BPDUs mit der "JoinEmpty"-Nachricht, die die GVRP-Anwendung gesendet hat.
  - JoinIn Message Packets:
    - Anzahl der GARP-BPDUs mit der "JoinIn"-Nachricht, die die GVRP-Anwendung gesendet hat.
  - LeaveEmpty Message Packets:
    - Anzahl der GARP-BPDUs mit der "LeaveEmpty"-Nachricht, die die GVRP-Anwendung gesendet hat.
  - Empty Message Packets:
    - Anzahl der von der GVRP-Anwendung empfangenen leeren GARP-BPDUs.

#### 4.9.10 Group

##### **GVRP Group Information**

Zeigt die dynamischen Gruppenmitglieder und deren Informationen.

- Parameter
  - Current Dynamic Group Number:
    - Die Anzahl der GVRP-Gruppen, die erstellt wurden.
  - VID:
    - VLAN-Identifizier. Wenn eine GVRP-Gruppe ein dynamisches VLAN erstellt, so wird jeder dynamischen VLAN-Gruppe ein VID zwischen 1 und 4.094 zugewiesen.

## ■ Kapitel 4: Anleitung zum webbasierten Management

- Member Port:  
Die Mitglieder derselben dynamischen VLAN-Gruppe.
- Edit Administrative Control:  
Hier können Sie beim Erstellen einer GVRP-Gruppe den "Applicant Mode" und den "Registrar Mode" mittels der Administrative-Control-Function ändern.
- Refresh:  
Durch das Aktualisieren können Sie den aktuellen Status erfassen.

**GVRP VLAN Group Information**

<b>Current Dynamic Group Number</b>	0
<b>VID</b>	<b>Member Port</b>
<a href="#">Edit Administrative Control</a>	<a href="#">Refresh</a>

## 4.10 STP

Das Spanning Tree Protocol (STP) ist eine standardisierte Methode (IEEE 802.1D) um Schleifen in geschwichten Netzwerken zu vermeiden. Wenn STP aktiv ist, sollten Sie sicherstellen, dass zu einem Zeitpunkt nur eine Verbindung zwischen zwei Knotenpunkten des Netzwerks aktiviert ist. Sie können das Spanning Tree Protocol mit Hilfe des Web-Managements aktivieren und dort auch weiterführende Einstellungen vornehmen. Es wird empfohlen, dass Sie STP in allen Switches aktivieren, um sicher zu sein, dass es immer nur eine aktive Verbindung im Netzwerk gibt.

### 4.10.1 Status

- STP Status  
Im Spanning Tree Status können Sie 12 Parameter einsehen, um den aktuellen Stand des STP zu erfahren. Im Folgenden werden die Eigenschaften der 12 Parameter beschrieben.
- Parameter:
  - STP State:  
Zeigt den aktuellen STP Stand "enable" oder "disable". Default ist "disable".

- Bridge ID:  
Zeigt die Bridge-ID des Switches, welche auch die MAC-Adresse ist.
- Bridge Priority:  
Zeigt die aktuelle Einstellung der Bridge-Priority. Default ist 32.768.
- Designated Root:  
Zeigt die ID der Root-Bridge dieses Netzwerksegments. Wenn dieser Switch eine Root-Bridge ist, wird der Designated-Root die Bridge-ID des Switchs anzeigen.
- Designated Priority:  
Zeigt die aktuelle Root-Bridge-Priority.
- Root Port:  
Zeigt die Root-Port-Number mit den niedrigsten Verbindungskosten für Verbindungen zur Root-Bridge an.
- Root Path Cost:  
Zeigt die Verbindungskosten zwischen dem Root-Port und dem vorgesehenen Port der Root-Bridge.
- Current Max. Age:  
Aktuelle Angabe der maximum age time (maximale Lebensdauer) der Root-Bridge. Maximum age time wird benutzt, wenn die STP Topologie verändert werden soll. Wenn eine Bridge eine Nachricht zur Betriebsbereitschaft (Hello-Message) von der Root-Bridge nicht empfängt bis die maximum age time auf 0 heruntergezählt hat, wird die Root-Bridge als nicht funktionstüchtig angesehen. Die Bridge sendet dann eine Topology Change Notification (TCN) BPDU an alle anderen Bridges.  
  
Alle Bridges im LAN können neu entscheiden und sich merken wer die Root-Bridge ist. Die maximum age time wird von der Root-Bridge in Sekunden bestimmt. Default ist 20 Sekunden.
- Current Forward Delay:  
Zeigt die aktuelle Forward-Delay-Time der Root-Bridge (Verzögerung beim Senden einer Nachricht). Der Wert der Forward-Delay-Time wird beim Rooten bestimmt. Die Forward-Delay-Time ist die Zeit die verstreicht vom Listening-State bis zum Learning-State oder vom Learning-State zum Forwarding-State eines Bridge-Ports.



## ■ Kapitel 4: Anleitung zum webbasierten Management

- Hello Time:  
Zeigt die aktuelle Hello-time der Root-Bridge. Die Hello-time ist ein Zeitintervall, welches von der Root-Bridge bestimmt wird. Es wird dazu benutzt, um über einen bestimmten Zeitraum alle anderen Bridges aufzufordern, jede Hello-Time-Sekunde Hello-Messages zu der Bridge mit dem zugewiesenen Designated-Port zu senden.
- STP Topology Change Count:  
STP Topology Change Count gibt die Zeit in Sekunden an, die vom Beginn des Spanning Tree Topology Change bis zum Ende der STP Konvergenz benötigt wird. Wenn der STP-Wechsel einmal umgewandelt ist, wird der Topologiewechsel auf 0 zurück gestellt. Die dafür auf dem Bildschirm angegebene Zeit wird exakt oder fast exakt wiedergegeben .
- Time Since Last Topology Change:  
Time Since Last Topology Change gibt die akkumulierte Zeit in Sekunden an, die seit dem letzten STP Topologiewechsel vergangen ist. Wenn ein Topologiewechsel ausgelöst wird, stellt sich der Zähler zurück auf 0. Er fängt erneut an zu zählen, wenn eine STP Topology Change abgeschlossen ist.

STP Status	
STP State	Disabled
Bridge ID	00:A0:57:13:FA:7E
Bridge Priority	32768
Designated Root	00:A0:57:13:FA:7E
Designated Priority	32768
Root Port	0
Root Path Cost	0
Current Max. Age(sec)	20
Current Forward Delay(sec)	15
Hello Time(sec)	2
STP Topology Change Count	0
Time Since Last Topology Change(sec)	0

### 4.10.2 Konfiguration

Das Spanning Tree Protocol (STP), beinhaltet RSTP. In der Spanning Tree Konfiguration gibt es sechs Parameter, die Sie konfigurieren können. Im Folgenden werden die Eigenschaften der Parameter beschrieben.

#### ■ STP Configuration

Sie können die folgenden Spanning Tree Parameter auf "enable" oder "disable" einstellen um die STP Funktion zu kontrollieren. Wählen Sie den

RSTP/STP Modus und beeinflussen Sie den STP Status der Maschine um BPDU zu senden. Default setting des Spanning Tree Protocol ist "disable".

■ Parameter:

Spanning Tree Protocol:

802.1W Rapid STP Funktion kann auf "enable" oder "disable" eingestellt werden. Default ist "disable".

Bridge Priority:

Je niedriger der hier eingestellte Wert ist, desto höhere Priorität hat die Bridge. Normalerweise ist die Bridge mit der höchsten Priorität die Root-Bridge. Wenn Sie den LANCOM Switch als Root-Bridge benutzen wollen, können Sie ihren Wert niedriger wählen, als den Wert der Bridge im LAN. Gültige Werte liegen zwischen 0 ~ 61.440. Default ist 32.768.

Hello Time:

Hello-Time wird benutzt, um die Zeit, für das Senden von einem normalen BPDU, von bestimmten Ports über Bridges zu begrenzen. Die Hello-Time entscheidet, wie lange eine Bridge eine Nachricht zu einer anderen Bridge schicken sollte und darüber, ob sie funktionstüchtig ist. Wenn zum Beispiel der LANCOM Switch die Root-Bridge des LANs ist, werden alle anderen Bridges wie vom Switch zugewiesen die Hello-time benutzen um miteinander zu kommunizieren. Die gültigen Werte liegen zwischen 1 ~ 10 in Sekunden. Default ist 2 Sekunden.

Max. Age:

Wenn der LANCOM Switch die Root-Bridge ist, wird das ganze LAN die Einstellung des maximum age time des Switches übernehmen. Wenn eine Bridge eine BPDU von der Root-Bridge erhält und die age time dieser Nachricht das Maximum der Root-Bridge übersteigt, wird die Bridge die Root-Bridge als nicht funktionstüchtig ansehen und eine Topology Change Notification (TCN) BPDU an alle anderen Bridges senden. Alle anderen Bridges im LAN können sowohl bestimmen, als auch sich merken, wer die Root-Bridge ist. Der gültige Wert für das maximum age liegt zwischen 6 ~ 40 Sekunden. Default ist 20 Sekunden.

Forward Delay:

Sie können die Forward-Delay-Time der Root-Bridge einstellen. Diese Einstellungsmöglichkeit gibt es nur bei der Root-Bridge. Die Forward-Delay-Time ist die Zeit, die ein Bridge-Port benötigt, um vom Liste-

ning-State in den Learning-State oder vom Learning-State in den Forwarding-State zu gelangen. Die Forward-Delay-Time besteht aus zwei Phasen, die erste Phase ist der Übergang vom Listening-State zum Learning-State und die zweite Phase ist vom Learning-State zum Forwarding-State. Es wird angenommen, dass die Forward-Delay-Time pro Phase 15 Sekunden und somit insgesamt 30 Sekunden beträgt. Dies steht im Zusammenhang mit der STP-Convergent-Time. Gültige Werte liegen zwischen 4 ~ 30 Sekunden. Default ist 15 Sekunden.

□ Force Version:

Für den STP Algorithmus werden Ihnen zwei Optionen angeboten, RSTP und STP. Wenn Sie STP wählen, wird RSTP nachrangig angesehen. Der Switch unterstützt RSTP (802.1w), welches rückwärts kompatibel mit STP (802.1d) ist.

### STP Configuration

Spanning Tree Protocol	Disable ▾
Bridge Priority (0-61440)	32768 ▾
Hello Time (1-10 sec)	2
Max. Age (6-40 sec)	20
Forward Delay (4-30 sec)	15
Force Version	RSTP ▾

Note:  $2 * (\text{Forward Delay} - 1) \geq \text{Max Age}$   
 $\text{Max Age} \geq 2 * (\text{Hello Time} + 1)$

[Apply](#)

### 4.10.3 Port

■ STP Port Setting

Zur Einstellung des STP-Ports stehen Ihnen verschiedene Parameter zur Verfügung. Sie können jeden Port aktivieren oder deaktivieren, indem Sie den Port-Status bestimmen. Sie können ebenfalls die Verbindungskosten und die Priorität der einzelnen Ports einstellen, indem Sie den jeweiligen Wert eintragen und Admin-Edge-Port oder Admin-Point-to-Point einstellen.

■ Parameter:

- Port Status:
 

Gibt den aktuellen Status des Ports an. Es gibt nach der 802.1w Spezifikation drei mögliche Zustände.

“Discarding State” bedeutet, dass dieser Port weder Pakete schicken noch erlerntes Wissen einbringen kann.

Beachten Sie: Drei andere Status (“disable state”, “blocking state” und “listening state”) werden nach der 802.1d Spezifikation alle durch den “discarding state” vertreten.

“Learning state” bedeutet, dass der Port sein gelerntes Wissen einbringen, aber keine Pakete versenden kann.

“Forwarding state” bedeutet, dass der Port sowohl sein erlerntes Wissen einbringen, als auch Pakete verschicken kann.
- Path Cost Status:
 

Dies ist der Wert der Verbindung vom Port zur Root-Bridge. Der STP Algorithmus bestimmt die beste Verbindung zur Root-Bridge, indem er die Summe der Verbindungskosten von allen Ports für diese Verbindung berechnet. So ist wahrscheinlicher, dass ein Port mit geringeren Verbindungskosten Root-Port wird.
- Configured Path Cost:
 

Der Bereich geht von 0 - 200.000.000. Wenn die Verbindungskosten auf Null eingestellt sind, wird das STP den empfohlenen Wert aus der Auto-Verhandlung des entsprechenden Links bekommen und diesen Wert im Path Cost Status anzeigen. Wenn dies nicht der Fall ist, wird der Wert angezeigt, den der Administrator im Configured-Path-Cost und Path-Cost-Status eingegeben hat.

Der empfohlene Wert für 802.1w RSTP liegt zwischen 1 - 200.000.000.

10 Mbps	: 2.000.000
100 Mbps	: 200.000
1 Gbps	: 20.000
Default	: 0
- Priority:
 

In diesem Fall ist die Priorität des Ports gemeint. Die Priorität und die Nummer des Ports ergeben zusammen die ID des Ports. Port-IDs wer-

den oft verglichen, um zu bestimmen welcher Port einer Bridge Root-Port wird. Der Bereich umfasst 0 - 240. Default ist 128.

□ Admin Edge Port:

Wenn Sie die Einstellung "yes" wählen, wird der Port ein Edge-Port. Ein Edge-Port ist ein Port, der mit einem Gerät verbunden ist, welches das STP oder RSTP nicht beherrscht. Normalerweise ist das verbundene Gerät dann eine Endpunkt. Edge-Ports gelangen sofort in einen Forwarding-State und überspringen den Listening- und Learning-State, weil der Edge-Port keine Bridging-Loops im Netzwerk erstellen kann. Dies beschleunigt die Konvergenz. Wenn der Link des Edge-Ports umschaltet, wird die STP-Topologie nicht verändert. Im Gegensatz zu einem Designated-Port oder einem Root-Port, schaltet der Edge-Port auf einen normalen Spanning-Tree-Port um, sobald er ein BPDU empfängt. Default ist "no".

□ Admin Point To Point:

Aus der Sicht des RSTP ist ein Port ein Point-to-Point-Link, wenn er im Vollduplexen Modus ist und ein Shared-Link, wenn er im Halbduplexen Modus ist. Schnelle RSTP-Konvergenz kann nur in Point-to-Point-Links und in Edge-Ports stattfinden. Da der Port schnell in einen Forwarding-State gelangt, kann die Konvergenz beschleunigt werden.

Es gibt drei Parameter "auto", "true" und "false", die dazu benutzt werden den Typ des Point-to-Point-Links zu bestimmen. Wenn Sie diesen Parameter auf "auto" einstellen, befindet sich RSTP im Duplexen Modus. In den heutzutage geschwichten Netzwerken laufen die meisten Links im Vollduplexen Modus. Manchmal kann das Ergebnis auch Halbduplex sein. In diesem Fall wird der Port nicht in den Forwarding-State umschalten. Wenn Sie die Einstellung "true" wählen, wird der Port von RSTP als Point-to-Point-Link angesehen und bedingungslos in den Forwarding-State gebracht. Wenn Sie "false" wählen, wird die Umwandlung zum Forwarding-State nicht vorkommen. Default ist "auto".

□ M Check

Der Migration-Check zwingt den Port ein RSTP BPDU anstelle eines nachrangigen STP BPDU bei der nächsten Übertragung zu senden. Der Vorteil dieses Vorgangs ist, dass der Port schnell wieder zum RSTP-Port wird. Klicken Sie <M Check> um ein RSTP BPDU von dem, von Ihnen ausgewählten, Port zu senden.

STP Port Configuration						
Port No	Port Status	Path Cost Status	Configured Path Cost	Priority	Admin Port Type	Admin Point To Point
1	DISCARDING	200000	0	128	Normal	Auto
2	DISCARDING	200000	0	128	Normal	Auto
3	DISCARDING	200000	0	128	Normal	Auto
4	DISCARDING	200000	0	128	Normal	Auto
5	DISCARDING	200000	0	128	Normal	Auto
6	DISCARDING	200000	0	128	Normal	Auto
7	DISCARDING	200000	0	128	Normal	Auto
8	DISCARDING	200000	0	128	Normal	Auto
9	DISCARDING	200000	0	128	Normal	Auto
10	DISCARDING	200000	0	128	Normal	Auto
11	DISCARDING	200000	0	128	Normal	Auto
12	DISCARDING	200000	0	128	Normal	Auto
13	DISCARDING	200000	0	128	Normal	Auto
14	DISCARDING	200000	0	128	Normal	Auto
15	DISCARDING	200000	0	128	Normal	Auto
16	DISCARDING	200000	0	128	Normal	Auto
17	DISCARDING	200000	0	128	Normal	Auto
18	DISCARDING	200000	0	128	Normal	Auto
19	DISCARDING	200000	0	128	Normal	Auto
20	DISCARDING	200000	0	128	Normal	Auto
21	DISCARDING	200000	0	128	Normal	Auto
22	DISCARDING	200000	0	128	Normal	Auto
23	DISCARDING	200000	0	128	Normal	Auto
24	DISCARDING	200000	0	128	Normal	Auto
25	DISCARDING	200000	0	128	Normal	Auto
26	DISCARDING	200000	0	128	Normal	Auto

## 4.11 Trunk

In den Port-Trunking-Einstellungen können Sie entscheiden, wie bei Link-Bündelung verfahren werden soll. Sie können mehr als einen Port mit derselben Geschwindigkeit, Full-Duplex und derselben MAC-Adresse als einen logischen Port zusammenfassen, dem dann die gebündelte Bandbreite dieser Ports zur Verfügung steht. Damit können Sie mit ihrer bestehenden Ethernet-Infrastruktur höhere Bandbreiten verwirklichen. Beispielsweise erreichen Sie durch das Zusammenfassen von drei Ports zu einem logischen Port die dreifache Bandbreite.

Der Switch unterstützt zwei Methoden des Port-Trunking:

### 1 LACP:

Ports mit dem "Link Aggregation Control Protocol" nach IEEE 802.3ad (LACP, Link-Bündelungs-Kontroll-Protokoll) als Port-Trunking-Methode können eine eindeutige "LACP-GroupID" (Zwischen 1 und 3) (LACP-Gruppen-Identität) festlegen um einen logischen Port zu bilden. Der Vorteil dieser Methode ist, dass ein Port sich mit dem Gegenport abstimmt bevor er ein aktives Mitglied (auch Aggregator genannt) einer Trunk-

Gruppe, also eines logischen Ports wird. Das LACP ist daher die sicherere Trunking-Methode.

Port-Trunking wird in folgenden Fällen nicht funktionieren:

- Link-Bündelung über mehrere Switches
- Bündelung mit nicht IEEE 802.3-MAC-kompatiblen Links
- Operieren im Half-Duplex Modus
- Das Bündeln von Ports mit verschiedenen Datenraten

## 2 Static Trunk:

Wenn Sie für Ports die Static-Trunk-Methode (Statische Trunks) wählen, müssen Sie ihnen eine bestimmte "Static-GroupID" (Ebenfalls 1-3, die Statische-Gruppen-Identität kann dieselbe sein, wie die einer LACP-Gruppe) zuweisen. Der Vorteil dieser Methode ist, dass ein Port sofort als aktives Mitglied eines logischen Ports funktioniert, ohne sich vorher mit der Gegenseite abstimmen zu müssen. Dies ist gleichzeitig allerdings auch ein Nachteil, da die jeweiligen gegenüberliegenden Ports eventuell nicht als logischer Port konfiguriert sind. Deshalb sollten Sie in diesem Fall auf beiden Seiten Static-Trunk als Methode wählen. Beachten Sie bitte auch, dass Links mit niedriger Geschwindigkeit bei dieser Methode nicht aktive Mitglieder eines logischen Ports werden, wenn man sie mit Links höherer Geschwindigkeit bündelt.

Der Switch erlaubt es, bis zu drei Static-Trunk- und LACP-Gruppen in der Management-Ansicht festzulegen. Es können jedoch nur drei logische Ports gleichzeitig aktiv sein. Eine LACP-Gruppe mit mehr als einem aktiven Mitglied wird als aktiver logischer Port verstanden, während eine LACP-Gruppe mit nur einem aktiven Mitglied nicht als solcher unterstützt wird. Jede Statische Trunk-Gruppe ist automatisch ein aktiver logischer Port.

Jede Trunk-Gruppe, gleich welcher Methode, kann maximal vier aktive Mitglieder haben. Bitte beachten Sie, dass einige Entscheidungen automatisch vom System getroffen werden, während Sie Einstellungen zum Bündeln von Ports vornehmen. Es gibt vier Trunk-Einstellungsregeln:

- ① Maximal 3 Gruppen sind möglich
- ② Eine Gruppe kann maximal 4 aktive Mitglieder bzw. Ports enthalten.
- ③ Die Ports 25 und 26 können nicht Mitglied der Gruppen 1 und 2 sein.
- ④ Die Gruppe 3 kann nicht die Ports 1-24 enthalten.

## 4.11.1 Port

### Trunk Port Setting/Status

Hier können Sie die Zugehörigkeit zu einer Trunk-Gruppe für jeden Port einsehen und konfigurieren.

■ Parameter:

- Method: Legen Sie hier die Methode fest, die der Port nutzen soll um mit anderen Ports gebündelt zu werden.

None: Der Port wird sich nicht mit anderen Ports bündeln.

LACP: Das LACP wird benutzt um den Port mit anderen Ports zu einem logischen Port zu bündeln.

Static: Der Port wird Static-Trunk als Methode verwenden um sich mit anderen Ports, die ebenfalls Static-Trunk nutzen, zu bündeln.

- Group:

Alle Ports, die dieselbe Methode verwenden, müssen einer eindeutigen Gruppen-Identität (zwischen 1 und 3) zugeordnet werden, wenn sie als logischer Port gebündelt werden.

- Active LACP:

Dieses Feld wird nur dann angezeigt, wenn die Trunking-Methode für diesen Port LACP ist.

Active:

Ein aktiver LACP Port wird mit dem Senden einer LACPDU (LACP-Paket) an sein Gegenüber beginnen, sobald die LACP Entität die Kontrolle über diesen Port übernommen hat.

Passive:

Ein passiver LACP Port wird nicht von sich aus eine LACPDU senden, bevor er nicht ein solches Paket von seinem Gegenüber erhalten hat.

- Aggtr:

Aggtr ist eine Abkürzung für "Aggregator". Jeder Port ist auch ein Aggregator, und seine Aggregator-ID ist dieselbe wie seine Port-Nummer. Einen Aggregator können wir als Repräsentant seiner Trunking-Gruppe betrachten. Alle Ports mit derselben Gruppen-Identität und Trunk-Methode lassen sich zu einem bestimmten Aggregator-



Port zusammen bündeln. Der Aggregator-Port ist normalerweise der Port mit der niedrigsten Port- Nummer innerhalb der Trunk-Gruppe.

□ Status:

Dieses Feld zeigt Ihnen den Trunk-Status eines Ports an, der an der Port-Bündelung teilnimmt. Ports, die nicht an der Port-Bündelung teilnehmen, erscheinen als "not ready"(Nicht bereit).

Trunk Port Setting/Status <a href="#">Setting Rule</a>					
Port	Trunk Port Setting			Trunk Port Status	
	Method	Group	Active LACP	Aggtr	Status
1	None	0	Active	1	---
2	None	0	Active	2	Ready
3	None	0	Active	3	---
4	None	0	Active	4	---
5	None	0	Active	5	---
6	None	0	Active	6	---
7	None	0	Active	7	---
8	None	0	Active	8	---
9	None	0	Active	9	---
10	None	0	Active	10	---
11	None	0	Active	11	---

## 4.11.2 Aggregator View

### Aggregator View

Zeigt Ihnen die aktuellen Trunk-Informationen aus Sicht eines Aggregators an.

■ Parameter:

□ Aggregator:

Hier finden Sie die Aggregator-ID (1-26) für jeden Port, die mit der generellen Port-Nummer bzw. -ID übereinstimmt, da jeder Port potentiell ein Aggregator ist.

□ Method:

Zeigt Ihnen die Methode an, die ein Port verwendet um sich mit anderen Ports zu bündeln.

□ Member Ports:

Alle Port-Mitglieder eines Aggregators werden Ihnen hier angezeigt.

- Ready Ports:  
Nur die aktiven Mitglieder eines Aggregators werden angezeigt.

Aggregator	Method	Member Ports	Ready Ports
1	None	1	
2	None	2	2
3	None	3	
4	None	4	
5	None	5	
6	None	6	
7	None	7	
8	None	8	
9	None	9	
10	None	10	
11	None	11	
12	None	12	
13	None	13	
14	None	14	
15	None	15	

### LACP Detail (LACP Aggregator Detailed Information)

Zeigt Ihnen detaillierte Information über die LACP-Gruppe an.

- Parameter
  - Actor:  
Derjenige Switch, von dem Sie die Einstellungen betrachten.
  - Partner:  
Das gegenüberliegende (Partner-)System aus Ihrer Sichtweise.
  - System Priority:  
Zeigt die Systemprioritäts-Teil einer System-ID an.
  - MAC Address:  
Hier können Sie den MAC-Adressen-Teil einer System-ID ablesen.
  - Port:  
Der Port-Nummern-Teil der LACP-Port-ID kann hier von Ihnen abgelesen werden.
  - Key:  
Zeigt den Wert des Feldes "Key"(Schlüssel) des Aggregators. Dieser Wert wird von dem LACP festgelegt und lässt sich nicht durch die Konfigurations-Oberfläche einstellen.

## ■ Kapitel 4: Anleitung zum webbasierten Management

### □ Trunk Status:

Zeigt den Trunk-Status eines einzelnen Ports an. Dabei bedeutet "---" das der Port nicht bereit bzw. nicht aktiv ist.

### Aggregator 4 Information

Actor			Partner	
System Priority	MAC Address		System Priority	MAC Address
32768	00-a0-57-13-fa-7e		32768	00-00-00-00-00-00
Port	Key	Trunk Status	Port	Key
4	258	---	4	0

## 4.11.3 LACP System Configuration

### LACP System Configuration

In den LACP-System-Einstellungen können Sie den Prioritätsteil der LACP-System-ID festlegen. Das LACP wird nur Ports zusammenbündeln, deren Partner sich ebenfalls auf nur einem System befinden. Jedes System, das das LACP unterstützt bekommt dazu eine eindeutige, globale System-ID zugewiesen. Diese System-ID besteht aus einem 64-Bit Feld, das wiederum aus einer 48-Bit MAC-Adresse und einem 16-Bit Prioritätswert besteht.

#### ■ Parameter

##### □ System Priority:

Die Systempriorität lässt sich zwischen 1 und 65.535 festlegen. Die Default-Einstellung ist 32.768.

##### □ Hash Method:

DA+SA, DA und SA sind drei angebotene Hash-Methoden für die Link-Bündelung auf dem Switch. Der Hash-Modus entscheidet, welchen Weg die Pakete zum Senden nehmen.

Default-Einstellung: DA+SA

### LACP System Configuration

System Priority  (1-65535)

Hash Method

Note: This hash method applies to both LACP and static trunk.

## 4.12 802.1x Konfiguration

Die 802.1x Port-basierte Netzwerkzugangs-Verwaltung ist eine Methode bestimmte Benutzer auf bestimmte Netzwerkressourcen zu beschränken, indem man ihre Benutzerinformation authentifiziert. Dadurch ist der Netzwerkzugang durch einen 802.1x-fähigen Port ohne Authentifizierung ausgeschlossen. Sollte ein Benutzer das Netzwerk durch einen solchen Port betreten wollen, muss er zunächst seinen Accountnamen eingeben und dann auf die Authentifizierungsbestätigung warten bevor er über den 802.1x-fähigen Port Pakete senden oder schicken kann.

Damit Geräte und Endstationen Netzwerkressourcen unter 802.1x-Kontrolle nutzen können, müssen sie eine Authentifizierungs-Anfrage für diese kontrollierten Ports an den Authenticator senden. Der Authenticator reicht diese Anfrage dann an den Authentifizierungs-Server weiter, der sie bearbeitet und verifiziert und dann die Nutzung der Ports gestattet oder ablehnt.

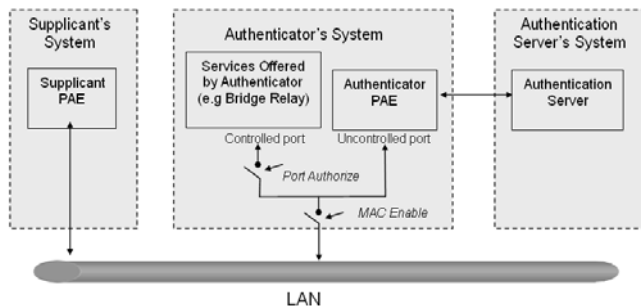

Nach dem IEEE802.1x-Standard sind drei Komponenten implementiert: Der Authenticator, Supplicant und der Authentifizierungs-Server.

### ■ Supplicant:

Diese Entität wird dafür, benutzt auf Anfrage des Authenticators dessen PAE (Port Access Entity) die Authentifizierungs-Informationen zu kommunizieren.

### ■ Authenticator:

Eine Entität für die Kontrolle sowohl authentifizierter, als auch nicht-authentifizierter Ports. Sie authentifiziert die Supplicant-Entität je nachdem wie der Austausch der Authentifizierungs-Nachricht zwischen ihr und dem Supplicant-PAE abgelaufen ist. Sie können eine Zeit festlegen nach der der Authenticator eine Re-Authentifizierung des Supplicant ver-

langt. Während der Re-Authentifizierung bleibt der Port (bis zum eventuellen Scheitern des Authentifizierungs-Vorgangs) in einem authentifizierten Zustand.

Einen als Authenticator fungierenden Port können Sie sich als zwei logische Ports vorstellen, einen kontrollierten und einen unkontrollierten. Der kontrollierte Port kann nur dann Pakete passieren lassen, wenn der PAE des Authenticators dies gestattet; Während der unkontrollierte Port alle Pakete mit einer PAE-Gruppen-MAC-Adresse mit dem Wert 01-80-c2-00-00-03 zu jeder Zeit passieren lassen wird.

■ Authentication server:

Dieses Gerät leistet den Authentifizierungs-Service durch EAP für den Authenticator. Dabei nutzt es Authentifizierungs-Zertifikate, die vom Supplicant geliefert wurden, um dessen Zugangsberechtigung zum Netzwerk festzustellen.

Wenn die Supplicant-PAE eine Authentifizierungs-Anfrage an die Authenticator-PAE richtet, wird diese den Supplicant um das Senden der Authentifizierungs-Nachricht bitten. Diese Nachricht sendet der Authenticator dann an den RADIUS-Server weiter um die Informationen zu verifizieren. Der RADIUS-Server wird dann die Anfrage gestatten oder abweisen und entsprechend antworten.

Während des Authentifizierungs-Prozesses werden die Nachrichtenpakete zwischen Supplicant und Authenticator durch das Extensible-Authentication-Protocol-over-LAN (EAPOL) eingekapselt. Auch die Kommunikation zwischen Authenticator und Authentifizierungs-Server nutzt das EAPOL. Vor einer erfolgreichen Authentifizierung kann der Supplicant den Authenticator nur für den Authentifizierungs-Nachrichtenaustausch erreichen, oder auf das Netzwerk über den unkontrollierten Port zugreifen.

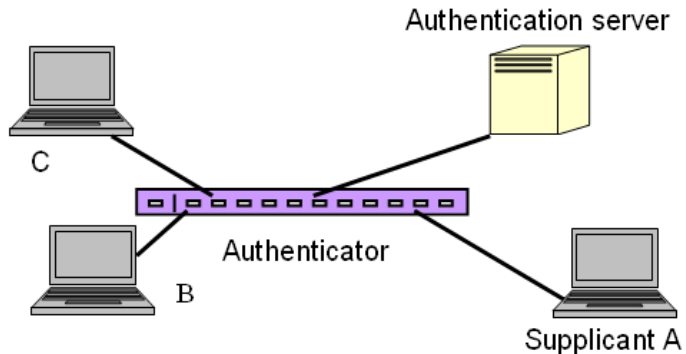

Die Abbildung zeigt eine typische Konfiguration: Ein einzelner Supplicant, ein Authenticator und ein Authentifizierungs-Server. B und C sind im internen Netzwerk, D ist ein Authentifizierungs-Server, auf dem RADIUS ausgeführt wird. Der zentrale Switch fungiert als Authenticator, zu dem PC A verbunden ist. A ist ein Computer ausserhalb des kontrollierten Ports und führt eine Supplicant-PAE aus. Angenommen, PC A möchte Zugriff auf die Ressourcen auf den Geräten B und C, dann muss er zunächst eine Authentifizierungs-Nachricht mit dem Authenticator durch ein EAPOL-Paket austauschen. Der Authenticator wird dann die Authentifizierungs-Zertifikate dem Authentifizierungs-Server vorlegen. Sollte dieser der Authentifizierung zustimmen, sendet er diese Information dem Authenticator, der dann dem PC A den Zugang auf die Geräte B und C durch den Switch gestattet. Sollte es zwei direkt miteinander verbundene Switches geben, hat der Verbindungs-Port zwischen den beiden möglicherweise sowohl die Rolle eines Supplicants, als auch eines Authenticators, da der Verkehr hier bidirektional ist.

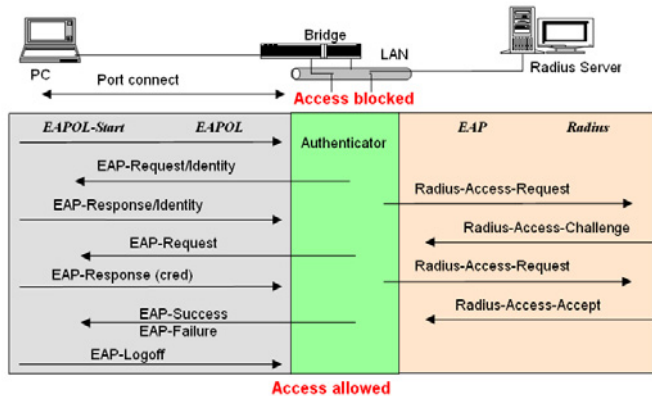

Die Abbildung zeigt den Ablauf einer 802.1x Authentifizierung. Die Login-Schritte basieren auf 802.1x Port-Zugangs-Kontrollmanagement. Auf der linken Seite kommt das EAPOL-, auf der rechten das EAP-Protokoll zum Einsatz.

- 1 Zu Beginn des Prozesses ist der Supplicant A nicht authentifiziert und auch der Port am Switch, der als Authenticator fungiert, ist im nicht autorisierten Zustand. Der Zugang ist also in diesem Schritt noch blockiert.
- 2 Sowohl Authenticator als auch Supplicant können einen Nachrichtenaustausch initiieren. Wenn der Supplicant den Austausch beginnt, sendet er eine EAPOL-Start-Nachricht an den Authenticator, auf die dieser sofort mit einem EAP-Request/Identity-(EAP-Identitätsanfrage) Paket antworten wird.
- 3 Der Authenticator sendet regelmässig EAP-Request/Identity-Pakete an den Supplicant um eine Re-Authentifizierung der Identität anzufragen.
- 4 Sollte der Authenticator den Austausch nicht durch das Senden des EAP-Request/Identity-Pakets beginnen, wird der Supplicant durch das Senden des EAPOL-Pakets den Prozess starten.
- 5 Als nächstes wird der Supplicant ein EAP-Response/Identity-(EAP-Identitätsantwort) Paket als Antwort an den Authenticator schicken. Der Authenticator wird dann die Benutzer-ID in den RADIUS-Access-Request-(RADIUS-Zugang)Befehl einbetten und diesen an den Authentifizierungs-Server senden um so die Identität des Benutzers zu bestätigen.

- 6 Nach dem Empfangen des RADIUS-Access-Request-Befehls wird der Authentifizierungs-Server ein RADIUS-Access-Challenge-(RADIUS-Identitätsanforderung) Paket an den Supplicant senden, indem er ihn auffordert sein Benutzerpasswort durch die Authenticator-PAE einzugeben.
- 7 Der Supplicant wird sein Benutzerpasswort in die Zertifikatsinformationen konvertieren (z. B. im MDF- oder OPT-Format) und antwortet diese Zertifikationsinformationen sowie den spezifischen Authentifizierungsalgorithmus als EAP-Response-Paket an den Authentifizierungs-Server durch die Authenticator-PAE. Durch den Wert des entsprechenden Feldes der Nachricht-PDU weiß der Authentifizierungs-Server, welchen Algorithmus er anwenden muss um die Zertifikatsinformation zu verifizieren, z. B. EAP-MD5 (Message Digest 5), EAP-OTP (One Time Password) oder einen anderen Algorithmus.
- 8 Wenn Benutzer-ID und Passwort korrekt eingegeben wurden, wird der Authentifizierungs-Server ein RADIUS-Access-Accept-(RADIUS-Zugangsbestätigung) Befehl an den Authenticator senden. Sollten die Benutzereingaben nicht korrekt sein wird er entsprechend ein RADIUS-Access-Reject-(RADIUS-Zugangsverweigerung) Paket senden.
- 9 Der Authenticator wird ein EAP-Success-(EAP-Erfolg) Paket an den Supplicant senden, wenn es ein RADIUS-Access-Accept-Paket vom Authentifizierungs-Server erhält. Gleichzeitig wechselt der Port unter 802.1x-Kontrolle des Supplicants in den autorisierten Zustand. Der Supplicant und andere Geräte an diesem Port können nun auf das Netzwerk zugreifen. Sollte der Authenticator dagegen ein RADIUS-Access-Reject-Paket erhalten, wird dem Supplicant ein EAP-Failure-(EAP-Scheitern) Befehl weitergegeben. Dies bedeutet, dass die Authentifizierung fehlgeschlagen ist und der entsprechende Port im unauthorisierten Zustand bleibt, d.h. der Supplicant und andere an diesen Port angeschlossene Geräte haben keinen Zugriff auf das Netzwerk.
- 10 Der Supplicant kann eine EAP-Logoff-Nachricht an den Server senden. Dies löst ein Wechseln des entsprechenden Ports in den unauthorisierten Zustand aus.

MultiHost 802.1X ist die einzige Authentifizierungsmethode, die der Switch unterstützt. Diese Methode gestattet es nur korrekt authentifizierten Geräten, die über einen solchen Port verbunden sind, auf das Netzwerk zuzugreifen.



Die Port-basierte 802.1X Netzwerkzugangs-Kontrollfunktion des Switches unterstützt ausschließlich Basis-MultiHost-Modus. Dieser kann zwischen der MAC-Adresse und der VID eines Gerätes unterscheiden. Die folgende Gegenüberstellung zeigt zusammenfassend die Kombination von Authentifizierungs- und Portstatus im Vergleich zum Portmodus-Status, den sie im 802.1x Port-Modus einstellen können, und dem Portkontrolle-Status, den Sie in den Port-Einstellungen setzen können. Dabei bedeutet Zugangsberechtigung, dass der jeweilige MAC-Zugang autorisiert wurde.

Port Mode	Port Control	Authentication	Port Status
Disable	Don't Care	Don't Care	Port Uncontrolled
Multihost	Auto	Successful	Port Authorized
Multihost	Auto	Failure	Port Unauthorized
Multihost	ForceUnauthorized	Don't Care	Port Unauthorized
Multihost	ForceAuthorized	Don't Care	Port Authorized

### 802.1x State Setting

Hier können Sie die globalen Parameter für die RADIUS Authentifizierung der 802.1x-Port-Sicherheitsanwendung einstellen.

#### ■ Parameter

##### Radius Server:

Die IP-Adresse des RADIUS-Authentifizierungs-Servers.

Default-Einstellung: 192.168.1.1

##### Port Number:

Der Port auf dem der RADIUS-Server erreichbar ist. Zugelassen sind alle Ports zwischen 1-65.535.

Default-Einstellung ist auf Port 1812.

##### Secret Key:

Hier können Sie den Sicherheits-Schlüssel festlegen, den Authentifizierungs-Server und Authenticator zum kommunizieren verwenden. Sie können eine Zeichenkette zwischen 1-31 Buchstaben sowie die Zahlen 0-9 verwenden, allerdings kein Leerzeichen. Die Groß- und Kleinschreibung wird beachtet.

Default-Einstellung: Radius

### 802.1X State Setting

Radius Server	<input type="text" value="192.168.1.1"/>
Port Number(1~65535)	<input type="text" value="1812"/>
Secret Key	<input type="text" value="Radius"/>
Accounting Service	<input type="text" value="Disable"/>
Accounting Server	<input type="text" value="192.168.1.1"/>
Accounting Port(1~65535)	<input type="text" value="1813"/>

## 802.1x Mode Setting

Hier können Sie für jeden Port individuell entscheiden, ob er den 802.1x Modus verwendet.

### ■ Parameter

#### Port Number:

Geben Sie hier an, welchen Port Sie verwenden um den 802.1x Modus zu konfigurieren.

#### 802.1x Mode:

Hier können Sie den 802.1x Modus einstellen. Sie haben die Wahl zwischen den folgenden Werten für den 802.1x-Modus:

Disable:

Der Port erfordert keine Authentifizierung über 802.1x.

Normal:

Ein an diesem Port angeschlossenes Gerät muss über 802.1x authentifiziert werden, um Zugang zum Netzwerk zu erhalten.

Advanced 802.1x:

Diese Einstellung wird verwendet, wenn an dem Port ein Hub oder Switch im Downlink angeschlossen ist. Alle an diesem Hub/Switch angeschlossenen Geräte müssen dann über 802.1x authentifiziert werden, um Zugang zum Netzwerk zu erhalten.

Die Default-Einstellung ist "Disable".

### 802.1X Mode Setting

Port	802.1X Mode
1	Disable
2	Disable
3	Disable
4	Disable
5	Disable
6	Disable
7	Disable
8	Disable
9	Disable
10	Disable
11	Disable
12	Disable
13	Disable
14	Disable
15	Disable
16	Disable
17	Disable
18	Disable

### Port Security Management

Zeigt Ihnen den Status für jeden Port an. Wenn MultiHost eingeschaltet ist, können Sie hier auch sehen, ob ein Port autorisiert oder unautorisiert ist.

#### ■ Parameter

##### Disable Mode:

Wenn Sie hier "Disabled"(Aus) wählen, wird der Port nicht durch einen 802.1x-Authenticator geschützt. Jedes über diesen Port verbundene Gerät kann ohne Zustimmung des 802.1x Authenticatos auf das Netzwerk zugreifen.

##### Port Number:

Hier können Sie auswählen, für welchen Port zwischen 1-26 Sie den Status der 802.1x Authentifizierung angezeigt haben möchten.

##### Port Status:

Der aktuelle 802.1x-Status des Portes. Wenn Sie 802.1x für den Port abgeschaltet haben, ist dieses Feld nicht aktiv.

802.1x with Multihost mode:

Sie können festlegen, dass Geräte nur dann mit dem Netzwerk über diesen Port verbinden dürfen, wenn der jeweilige Authenticator dies nach erfolgreicher Authentifizierung zulässt. Wenn über diesen Port der Zugriff auf das Netzwerk gestattet ist, wird der Port-Status auf "authorized"(autorisiert) stehen, dementsprechend auf "unauthorized"(nicht autorisiert), wenn der Zugriff verweigert wurde.

Port	Mode	Status
1	disable	
2	disable	
3	disable	
4	disable	
5	disable	
6	disable	
7	disable	
8	disable	
9	disable	
10	disable	
11	disable	
12	disable	
13	disable	
14	disable	
15	disable	
16	disable	
17	disable	
18	disable	
19	disable	
20	disable	
21	disable	
22	disable	
23	disable	

### Param. Setting

Hier können Sie Parameter für individuelle Ports in der 802.1x Anwendung festlegen. Details finden Sie im Folgenden.

■ Parameter

Port:

Hier können Sie festlegen welchen Port Sie verwenden möchten um die jeweiligen, folgenden 802.1x Parameter zu konfigurieren.

Port Control:

Hier können Sie den Authentifizierungs-Modus auswählen. Sie haben die Wahl zwischen drei Modi: "ForceUnauthorized"(Authentifizierung

Verbieten), "ForceAuthorized"(Authentifizierung Erzwingen) und "Auto"(Automatik).

ForceUnauthorized:

Der kontrollierte Port ist gezwungen im nicht autorisierten Zustand zu verbleiben.

ForceAuthorized:

Der kontrollierte Port ist gezwungen im autorisierten Zustand zu bleiben.

Auto:

Ob der Port autorisiert oder nicht autorisiert wird, hängt vom Ergebnis des Authentifizierungs-Prozesses zwischen Authentifizierungs-Server und Supplicant ab.

Default-Einstellung: Auto

- reAuthMax(1-10):  
Hier können Sie festlegen nach wievielen erfolglosen Authentifizierungsversuchen der Port als nicht autorisiert eingestuft wird.  
Default-Einstellung: 2
- txPeriod(1-65.535 s):  
Die Zeitspanne in Sekunden, in der die EAPOL-PDU zwischen Authenticator und dem Supplicant gesendet werden muss.  
Default-Einstellung: 30 Sekunden
- Quiet Period(0-65.535 s):  
Die Zeitspanne in Sekunden, in der nicht versucht wird auf den Supplicant zuzugreifen.  
Default-Einstellung: 60 Sekunden
- reAuthEnabled:  
Hier können Sie entscheiden, ob an diesem Port reguläre Authentifizierung stattfinden soll oder nicht.  
Default-Einstellung: ON (Ein)
- reAuthPeriod(1-65.535 s):  
Hier können Sie die Zeitspanne in Sekunden festlegen, nach der sich ein Supplicant erneut authentifizieren muss. Sie darf nicht Null betragen.

Default-Einstellung: 3.600 Sekunden

- max. Request(1-10):

Legen Sie hier fest, wie oft der Authenticator einen auf diesem Port verbundenen Supplicant zur Authentifizierung mit dem EAP-Request-Packet auffordert, bevor er die Sitzung schließt.

Default-Einstellung: 2

- suppTimeout(1-65.535 s):

Legen Sie hier fest, welche Verzögerung in Sekunden zwischen Authenticator und Supplicant maximal auftreten kann, bevor die Sitzung abgebrochen wird.

Default-Einstellung: 30 Sekunden

- serverTimeout(1-65.535 s):

Hier können Sie festlegen, welche maximale Verzögerung in Sekunden zwischen Authenticator und Authentifizierungs-Server auftreten kann, bevor die Sitzung geschlossen wird.

Default-Einstellung: 30 Sekunden

**Port Parameter Setting**

Port	1
Port Control	Auto
reAuthMax(1-10)	2
txPeriod(1-65535 s)	30
Quiet Period(0-65535 s)	60
reAuthEnabled	ON
reAuthPeriod(1-65535 s)	3600
max. Request(1-10)	2
suppTimeout(1-65535 s)	30
serverTimeout(1-65535 s)	30

**Apply**

## 4.13 TACACS+

### 4.13.1 Einleitung

TACACS+ (Terminal Access Control Access Control Server) ist ein Protokoll für Authentifizierung, Authorisierung und Accounting (AAA), es stellt also den

Zugang zu Netzwerkkomponenten nur für bestimmte Nutzer sicher, regelt die Berechtigungen der Benutzer und überträgt Daten für die Protokollierung der Netzwerknutzung. TACACS+ ist also eine Alternative zu anderen AAA-Protokollen wie RADIUS.



Der Einsatz von TACACS+ ist eine Voraussetzung für die Einhaltung der PCI-Compliance (Payment Card Industry).

Die Regelung der Zugriffsmöglichkeiten für die Anwender stellt in modernen Netzwerken mit zahlreichen Diensten und Netzwerkkomponenten eine große Herausforderung dar. Gerade in größeren Szenarien ist es kaum noch möglich, die Zugangsdaten der Benutzer auf jedem Gerät bzw. in jedem Dienst einzutragen und auf Dauer konsistent zu halten. Aus diesem Grund bietet sich die zentrale Bereitstellung der Benutzerdaten auf einem entsprechenden Server an.

In einem einfachen Anwendungsbeispiel möchte sich ein Anwender auf einem Router anmelden und übermittelt dazu seine Zugangsdaten (User-ID) an den Router. Der Router fungiert in diesem Fall als Network Access Server (NAS): er überprüft die Zugangsdaten nicht selbst, sondern leitet diese an den zentralen AAA-Server weiter, der die Daten nach der Prüfung mit einer positiven Bestätigung (Accept) oder einer Ablehnung (Reject) beantwortet.



### 4.13.2 State

Konfiguriert die TACACS+-Server und legt das Kennwort für die Verschlüsselung der Datenübertragung über das TACACS+-Protokoll fest.

- Server 1: Adresse des TACACS+-Server, an den die Anfragen für Authentifizierung, Authorisierung und Accounting weitergeleitet werden sollen.

Der Wert 0.0.0.0 deaktiviert diesen Eintrag.

- Server 2: Hier können Sie optional eine zweite TACACS+-Server-Adresse konfigurieren. Wenn der erste TACACS+-Server nicht erreichbar ist, leitet das Gerät die Anfragen nach Erreichen der maximal fehlgeschlagenen Login-Versuche an den zweiten TACACS+-

Server weiter. Die maximale Anzahl der Fehlversuche wird als "Access Retry" im Menüpunkt "Access" festgelegt.

Der Wert 0.0.0.0 deaktiviert diesen Eintrag.

- Secret Key: Das Kennwort für die Verschlüsselung der Kommunikation zwischen NAS und TACACS+-Server.



Das Kennwort muss im LANCOM und im TACACS+-Server übereinstimmend eingetragen werden. Eine Nutzung von TACACS+ ohne Verschlüsselung ist nicht zu empfehlen.

### TACACS+ Setting

Server 1	10.1.1.1	0.0.0.0 is Disable
Server 2	0.0.0.0	
Secret Key	secret	



Sie können beim Login den TACACS+-Server manuell auswählen, indem Sie im Login-Fenster im Textfeld 'Benutzername' hinter Ihrem Benutzernamen eine Doppelpunkt und die Nummer des gewünschten TACACS+-Servers eingeben. Möchten Sie sich z. B. mit dem Benutzernamen 'admin' auf dem TACACS+-Server einloggen, den Sie im Gerät als TACACS+-Server 2 angegeben haben, dann geben Sie 'admin:2' in das Textfeld für den Benutzernamen ein. Der Switch verbindet Sie dann automatisch über diesen Server.

### 4.13.3 Authentication

Der Zugang zum Gerät zur Konfiguration kann über die serielle Schnittstelle (Console), über das LAN mit Telnet bzw. SSH oder mit einem Browser erfolgen. Für jede dieser drei Zugangsarten kann separat eingestellt werden, ob für die Zugangsprüfung die lokalen Benutzerkonten im Gerät selbst oder die Benutzerkonten auf einem TACACS+-Server verwendet werden sollen. Für den Fall, dass die Zugangsprüfung über das ausgewählte Benutzerkonto mehrmals fehlschlägt, kann eine zweite Anmelde-möglichkeit definiert werden.

- Login Primary: "TACACS" für die Anmeldung über den TACACS+-Server, "Local" für die Anmeldung über die lokalen Benutzerkonten.



- Login Secondary: "TACACS" und "Local" wie oben. Dabei kann nur der Wert ausgewählt werden, der nicht als "Login Primary" eingestellt ist. Mit der zusätzlichen Option "None" kann die sekundäre Anmelde­möglichkeit ausgeschaltet werden.



Der Rückgriff auf lokale Benutzerkonten stellt ein Sicherheitsrisiko dar, wenn kein Root-Kennwort gesetzt ist. Daher kann die TACACS+-Authentifizierung mit Rückgriff auf lokale Benutzerkonten nur aktiviert werden, wenn ein Root-Kennwort definiert ist.

- Access retry: Gibt an, nach wievielen erfolglosen Anmeldeversuchen auf die sekundäre Anmelde­möglichkeit gewechselt werden soll. Wenn TACACS+ als "Login Primary" eingestellt ist, wird nach der eingestellten Anzahl von Fehlversuchen auf dem primären TACACS+-Server zunächst der sekundäre TACACS+-Server verwendet. Erst wenn auch auf diesem Server die maximale Anzahl von Fehlversuchen erreicht wurde, wird die als "Login Secondary" eingestellte Anmelde­möglichkeit verwendet.

### Access Configuration

Access	Login Primary	Login Secondary
Console	Local	None
Telnet	TACACS	Local
Web	TACACS	Local

Access retry  (1-3)

#### 4.13.4 Authorization

- State: Aktiviert die Authorisierung über einen TACACS+-Server. Wenn die TACACS+-Authorisierung aktiviert ist, werden alle Authorisierungs-Anfragen über das TACACS+-Protokoll an den konfigurierten TACACS+-Server übertragen.

Im TACACS+-Server kann die Authorisierung für die folgenden Kommandos separat definiert werden:

- 802.1X
- Account
- Alarm

- Autologout
- Bandwidth
- Config- file
- DHCP- boot
- Diagnostics
- Firmware
- GVRP
- Hostname
- IGMP- Snooping
- IP
- Log
- Loop detection
- MAC- table
- Management
- Port
- QoS
- Reboot
- Security
- SNMP
- STP
- System
- TACACS+
- TFTP
- Time
- Trunk
- VLAN
- Virtual Stack.

Für jedes Kommando können die Argumente "show" und "set" separat erlaubt oder gesperrt werden.



Für den Admin-Account müssen alle nicht definierten Kommandos erlaubt werden, z.B. mit den Optionen "Permit Unmatched Commands" und "Permit Unmatched Args" in der Konfiguration des TACACS+-Servers.



Die TACACS+-Authentifizierung wird nur dann aktiviert, wenn ein erreichbarer TACACS+-Server definiert ist.

Wenn die TACACS+-Authentifizierung aktiviert ist, wird für jedes Kommando beim TACACS+-Server eine Anfrage gestellt, ob der Benutzer diese Aktion ausführen darf. Dementsprechend erhöht sich der Datenverkehr bei der Konfiguration, außerdem müssen die Rechte für die Benutzer im TACACS+-Server definiert sein.

Die Vergabe der Rechte erfolgt hier auf der obersten Menüebene – so kann z.B. der komplette Konfigurationsbereich "Account" für einen Benutzer erlaubt oder gesperrt werden.

- Fallback to Local Authorization: Aktiviert den Rückfall auf lokale Authentifizierungs-Methoden, sollte die Anmeldung über TACACS+ scheitern.

### Authorization

State	Enable ▾
Fallback to Local Authorization	Enable ▾

[Apply](#)

## 4.13.5 Accounting

- State: Aktiviert das Accounting über einen TACACS+-Server. Wenn das TACACS+-Accounting aktiviert ist, werden alle Accounting-Daten über das TACACS+-Protokoll an den konfigurierten TACACS+-Server übertragen.



Das TACACS+-Accounting wird nur dann aktiviert, wenn ein erreichbarer TACACS+-Server definiert ist.

### Accounting

State	Enable ▾
-------	----------

[Apply](#)



Bitte beachten Sie, dass bei der Konfiguration über Telnet oder das Webinterface ggf. unterschiedliche Einträge im Accounting für die gleiche Konfiguration zu finden sind. Werden z. B. die Werte für

“Location”, “Contact” und “Decive Name” über Telnet neu gesetzt, werden im Accounting-Server drei Aktionen verzeichnet. Im Webinterface sind die drei Werte auf einer Webseite zusammengefasst, daher wird auch nur ein Accounting-Eintrag erzeugt.

## 4.14 Alarm

### 4.14.1 Events

#### Events Konfiguration

Die Trap-Event-Konfiguration wird benutzt um den Switch zu veranlassen Trap-Informationen zu senden, wenn bestimmte Trap-Events auftreten. Sie haben die Möglichkeit zu definieren wie mit 22 verschiedenen Trap-Events umgegangen wird. Die Trap-Informationen über eine aufgetretene Trap können über verschiedene Wege an Sie gesendet werden: Per E-Mail und als Trap an den SNMP-Manager. Die Nachricht wird entsprechend Ihrer Auswahl gesendet.

#### ■ Parameter:

- Trap:  
Cold Start, Warm Start, Link Down, Link Up, Authentication Failure (Authentifizierung gescheitert), User login (Benutzer angemeldet), User logout (Benutzer abgemeldet).
- STP:  
STP Topology Changed (STP-Topologie geändert), STP Disabled (STP Ausgeschaltet), STP Enabled (STP Eingeschaltet).
- LACP:  
LACP Disabled (LACP Ausgeschaltet), LACP Enabled (LACP Eingeschaltet), LACP Member Added (LACP Mitglied hinzugefügt), LACP Port Failure (LACP Port-Fehler).
- GVRP:  
GVRP Disabled (GVRP Ausgeschaltet), GVRP Enabled (GVRP Eingeschaltet).
- VLAN:  
Port-based VLAN Enabled (Port-basiertes VLAN aktiviert), Tag-based VLAN Enabled (auf Tags basierendes VLAN aktiviert).

#### ■ Kapitel 4: Anleitung zum webbasierten Management

- Module Swap:  
Module Inserted (Modul eingesetzt), Module Removed (Modul entfernt), Dual Media Swapped (Dual Media Port getauscht).
- PoE:  
PoE Failure (PoE Fehler).

Email Select/Unselect All   
 SMS Select/Unselect All   
 Trap Select/Unselect All

Event	Email	SMS	Trap
Cold Start	<input type="checkbox"/>	<input type="checkbox"/>	<input checked="" type="checkbox"/>
Warm Start	<input type="checkbox"/>	<input type="checkbox"/>	<input checked="" type="checkbox"/>
Link Down	<input type="checkbox"/>	<input type="checkbox"/>	<input checked="" type="checkbox"/>
Link Up	<input type="checkbox"/>	<input type="checkbox"/>	<input checked="" type="checkbox"/>
Authentication Failure	<input type="checkbox"/>	<input type="checkbox"/>	<input checked="" type="checkbox"/>
User Login	<input type="checkbox"/>	<input type="checkbox"/>	<input type="checkbox"/>
User Logout	<input type="checkbox"/>	<input type="checkbox"/>	<input type="checkbox"/>
STP Topology Changed	<input type="checkbox"/>	<input type="checkbox"/>	<input type="checkbox"/>
STP Disabled	<input type="checkbox"/>	<input type="checkbox"/>	<input type="checkbox"/>
STP Enabled	<input type="checkbox"/>	<input type="checkbox"/>	<input type="checkbox"/>
LACP Disabled	<input type="checkbox"/>	<input type="checkbox"/>	<input type="checkbox"/>

### 4.14.2 Email

#### E-Mail

In der Alarmkonfiguration können Sie festlegen, welche Personen über eine aufgetretene Trap per E-Mail informiert werden sollen. Sie können maximal 6 E-Mail-Adressen angeben. Die 22 Trap-Events werden an den SNMP Manager gesendet, sollte eine Trap auftreten. Nach dem Auswählen der Trap-Events können Sie die gewünschten E-Mail-Adressen eintragen. Klicken Sie anschließend <Apply>(Bestätigen) und die neuen Einstellungen werden in wenigen Sekunden übernommen.

- Parameter:

## □ E-Mail:

Mail Server: Die IP-Adresse des Servers, der ihre E-Mail überträgt.

Username: Ihr Benutzername auf dem Mail-Server.

Password: Ihr Passwort auf dem Mail-Server.

E-Mail Address 1 – 6: E-Mail-Adressen, die die Alarm-Nachricht erhalten sollen.

Alarm Configuration	
Mail Server	<input type="text"/>
Username	<input type="text"/>
Password	<input type="text"/>
Email Address 1	<input type="text"/>
Email Address 2	<input type="text"/>
Email Address 3	<input type="text"/>
Email Address 4	<input type="text"/>
Email Address 5	<input type="text"/>
Email Address 6	<input type="text"/>

## 4.15 Configuration

### 4.15.1 Save/Restore

Hier können Sie die aktuellen Einstellungen zum Speichern und Laden von Gerätekonfigurationen vornehmen. Lesen Sie dazu auch den Abschnitt 'Save/Restore' im Kapitel 'LANCOM Switch konfigurieren und überwachen'.

### 4.15.2 Config file

Hier können Sie Gerätekonfigurationen als Backup speichern und laden. Lesen Sie dazu auch den Abschnitt 'Config File' im Kapitel 'LANCOM Switch konfigurieren und überwachen'.

## 4.16 Security

### 4.16.1 Mirror Configuration

Die Mirror Configuration (Spiegelkonfiguration) dient dazu, den Datenverkehr im Netzwerk zu überwachen. Wenn zum Beispiel Port A der über-

## ■ Kapitel 4: Anleitung zum webbasierten Management

wachende Port und Port B der zu überwachende Port ist, dann wird der Datenverkehr, der bei Port B eintrifft, auf Port A kopiert und überwacht.

### ■ Parameter

#### Mode:

Aktiviert oder deaktiviert die Port-Spiegel-Funktion. Default ist: Deaktiviert.

#### Monitoring Port:

Bestimmt den Port, der überwachen soll. Gültige Ports liegen im Bereich von 1 - 26. Default ist Port 1.

#### Monitored Ingress Port:

Stellt den zu überwachenden Port ein. Es werden nur die empfangenen Pakete des von Ihnen ausgewählten Ports überwacht. Hierfür klicken Sie einfach die Box neben dem ausgewählten Port an. Gültige Ports liegen im Bereich von 1 - 26.

#### Monitored Egress Port:

Stellt den zu überwachenden Port ein. Es werden nur die gesendeten Pakete des von Ihnen gewählten Ports überwacht. Hierfür klicken Sie einfach die Box neben dem ausgewählten Port an. Gültige Ports liegen im Bereich von 1 - 26.

### Function name:

Mirror									
Mode	Disable ▾								
Monitoring Port	Port 1 ▾								
Monitored Ingress Port	1. <input type="checkbox"/>	2. <input type="checkbox"/>	3. <input type="checkbox"/>	4. <input type="checkbox"/>	5. <input type="checkbox"/>	6. <input type="checkbox"/>	7. <input type="checkbox"/>	8. <input type="checkbox"/>	
	9. <input type="checkbox"/>	10. <input type="checkbox"/>	11. <input type="checkbox"/>	12. <input type="checkbox"/>	13. <input type="checkbox"/>	14. <input type="checkbox"/>	15. <input type="checkbox"/>	16. <input type="checkbox"/>	
	17. <input type="checkbox"/>	18. <input type="checkbox"/>	19. <input type="checkbox"/>	20. <input type="checkbox"/>	21. <input type="checkbox"/>	22. <input type="checkbox"/>	23. <input type="checkbox"/>	24. <input type="checkbox"/>	
	25. <input type="checkbox"/>	26. <input type="checkbox"/>							
Monitored Egress Port	1. <input type="checkbox"/>	2. <input type="checkbox"/>	3. <input type="checkbox"/>	4. <input type="checkbox"/>	5. <input type="checkbox"/>	6. <input type="checkbox"/>	7. <input type="checkbox"/>	8. <input type="checkbox"/>	
	9. <input type="checkbox"/>	10. <input type="checkbox"/>	11. <input type="checkbox"/>	12. <input type="checkbox"/>	13. <input type="checkbox"/>	14. <input type="checkbox"/>	15. <input type="checkbox"/>	16. <input type="checkbox"/>	
	17. <input type="checkbox"/>	18. <input type="checkbox"/>	19. <input type="checkbox"/>	20. <input type="checkbox"/>	21. <input type="checkbox"/>	22. <input type="checkbox"/>	23. <input type="checkbox"/>	24. <input type="checkbox"/>	
	25. <input type="checkbox"/>	26. <input type="checkbox"/>							
<input type="button" value="Apply"/>									

### 4.16.2 Isolated Group

Die Isolated Group Function (Isolierte Gruppenfunktion) sorgt dafür, dass der Port unabhängig von den anderen Ports in der isolierten Gruppe bleibt, da die Ports nicht miteinander kommunizieren sollen. Die Ports der

isolierten Gruppe können jedoch immer noch mit den Ports der nicht isolierten Gruppe kommunizieren. Mit dieser Einstellung kann der Administrator den Port, der Schleifenprobleme im Netzwerk verursacht, sofort finden.

■ Parameter

Mode:

Aktiviert oder deaktiviert die Isolated Group Function. Default ist disable.

Isolated Group:

Sie können jeden Port zu einem Mitglied dieser Gruppe bestimmen. Hierfür klicken Sie einfach die Box neben dem ausgewählten Port an. Gültige Ports liegen im Bereich von 1 - 26. In dieser Gruppe können sich die Mitglieder-Ports untereinander keine Pakete senden. Wenn alle Ports Mitglieder der isolierten Gruppe werden, kann der Switch keine Pakete versenden .

Isolated Group	
Mode	Disable ▾
Isolated Group	1. <input type="checkbox"/> 2. <input type="checkbox"/> 3. <input type="checkbox"/> 4. <input type="checkbox"/> 5. <input type="checkbox"/> 6. <input type="checkbox"/> 7. <input type="checkbox"/> 8. <input type="checkbox"/>
	9. <input type="checkbox"/> 10. <input type="checkbox"/> 11. <input type="checkbox"/> 12. <input type="checkbox"/> 13. <input type="checkbox"/> 14. <input type="checkbox"/> 15. <input type="checkbox"/> 16. <input type="checkbox"/>
	17. <input type="checkbox"/> 18. <input type="checkbox"/> 19. <input type="checkbox"/> 20. <input type="checkbox"/> 21. <input type="checkbox"/> 22. <input type="checkbox"/> 23. <input type="checkbox"/> 24. <input type="checkbox"/>
	25. <input type="checkbox"/> 26. <input type="checkbox"/>
<input type="button" value="Apply"/>	

## 4.17 Bandwidth Management

### 4.17.1 Ingress Bandwidth Setting

Hier können Sie das Limit der eingehenden Bandbreite für jeden Port einzeln festlegen.



## ■ Kapitel 4: Anleitung zum webbasierten Management

Ingress Bandwidth Control			
Port 1-24:66-102400(Kb)			
Port 25, 26: 66-1024000(Kb)			
Port No	Rate(Kb)	Port No	Rate(Kb)
1	102400	2	102400
3	102400	4	102400
5	102400	6	102400
7	102400	8	102400
9	102400	10	102400
11	102400	12	102400
13	102400	14	102400
15	102400	16	102400
17	102400	18	102400
19	102400	20	102400
21	102400	22	102400
23	102400	24	102400
25	1024000	26	1024000

**Apply**

### ■ Parameter

#### Port No.:

Suchen Sie hier den Port aus, den Sie einstellen möchten. Sie können alle Ports von 1 bis 26 auswählen.

#### Rate:

Setzen Sie hier das Limit der eingehenden Bandbreite für den ausgewählten Port. Hereinkommender Datenverkehr wird abgelehnt, sollte die Datenmenge das von Ihnen hier festgelegte Limit übersteigen. Sollten Sie die Flusskontrolle aktiviert haben, werden auch Pause-Frames generiert. Bei den Ports 1-24 haben Sie die Möglichkeit einen Wert von 66-102.400, bei den Ports 25 und 26 sogar von 66-1.024.000, in Einer-Schritten einzustellen. Die Default-Einstellung für die Ports 1 bis 24 ist 102.400, für Port 25 und 26 ist sie 1.024.000.

## 4.17.2 Egress Bandwidth Setting

Hier können Sie ein Limit für jeden Port bezüglich der ausgehenden Bandbreite festlegen.

Egress Bandwidth Control			
Port 1-24:66-102400(Kb) Port 25, 26: 66-1024000(Kb)			
Port No	Rate(Kb)	Port No	Rate(Kb)
1	102400	2	102400
3	102400	4	102400
5	102400	6	102400
7	102400	8	102400
9	102400	10	102400
11	102400	12	102400
13	102400	14	102400
15	102400	16	102400
17	102400	18	102400
19	102400	20	102400
21	102400	22	102400
23	102400	24	102400
25	1024000	26	1024000

## ■ Parameter

 Port No.:

Wählen Sie hier den Port aus, auf den Sie das Limit anwenden möchten.

 Rate:

Legen Sie hier das Limit für die ausgehende Bandbreite für diesen Port fest. Wenn die Datenmenge das Limit übersteigt, setzt das Senden von Paketen aus. Wenn die ausgehenden Puffer voll sind, können Daten verloren gehen. Das Format der Pakete ist auch hier auf Unicast, Broadcast und Multicast festgelegt. Die Ports 1 bis 24 unterstützen ein Limit von 66-102.400, die Ports 25 und 26 sogar von 66-1.024.000. Sie können die Einstellung in Einer-Schritten verändern. Die Default-Einstellung ist bei den Ports 1 bis 24 bei 102.400, und bei den Ports 25 und 26 entsprechend 1.024.000.

### 4.17.3 Storm Setting

Mit der Funktion "Strom Control" können Sie einen gemeinsamen Grenzwert für den zulässigen Anteil der Broadcast-, Multicast- oder Unicast-Pakete am gesamten Traffic definieren. Wenn dieser Grenzwert erreicht wird, werden die Datenpakete des entsprechenden Typs verworfen. Die Storm Control kann für die einzelnen Typen separat aktiviert werden.

**Bandwidth Storm Control**

**Storm Type**  
 Disable

**Storm Rate**  
 100 (1-100)%

**Apply**

## ■ Parameter

 Storm Type:

Disable:

Schalten Sie die "Storm-Control"(Datenflut-Schutz) hier aus.

Broadcast Storm Control:

Aktivieren Sie die Bandbreiten-Storm-Control für Broadcast-Pakete.

Multicast Storm Control:

Aktivieren Sie die Bandbreiten-Storm-Control für Multicast-Pakete.

Unknown Unicast Storm Control:

Aktivieren Sie die Bandbreiten-Storm-Control für unbekannte Unicast-Pakete. Diese Pakete sind MAC-Adressen, die den Lernprozess noch nicht abgeschlossen haben.

Broadcast, Multicast, Unknown Unicast Storm Control:

Hier können Sie die Storm-Control für Broadcast, Multicast und Unknown Unicast-Pakete einschalten.

 Storm Rate:

Hier können Sie ein Bandbreiten-Limit in Prozent der maximalen Bandbreite der Ports festlegen. Wenn die Storm Rate z.B. auf 15% festgelegt wird, werden die für Storm Control aktivierten Pakete verworfen, sobald an dem Port 15% der maximalen Bandbreite durch Broadcast, Multicast bzw. Unknown Unicast verursacht werden (bei einem Port mit maximal 100 MBit/s also 15 MBit/s).

Zugelassene Einstellungen sind zwischen 1 und 100 Prozent. Nur ganze Werte sind möglich und die Default-Einstellung beträgt 100.

## 4.18 QoS (Quality of Service) Configuration

Der Switch unterstützt fünf Arten des QoS (Quality of Service), darunter fallen die MAC-Priorität, die 802.1p-Priorität, die IP-TOS-Priorität und die DiffServ-DSCP-Priorität. Die Port-Based-Priorität hat im Switch den Namen VIP-Port. Jedes Paket, das zum VIP-Port gelangt, erhält die höchste Übertragungspriorität. Die MAC-Priorität wird durch die MAC-Zieladresse der Pakete bestimmt. Das VLAN-Tagged-Prioritätsfeld wird von der Einstellung der 802.1p Priorität beeinflusst. Die IP-TOS-Priorität beeinflusst TOS-Felder des IP-Headers und stellt Ihnen ein 8-bit Service-Type-Feld zur Verfügung, welches genauere Angaben darüber macht, wie mit dem Datagram umgegangen werden soll. Das Feld kann in sechs Unterfelder aufgeteilt werden: PRECEDENCE (3 Bits), D-Type (Verzögerungspriorität, 1 Bit), T-Type (Durchflusspriorität, 1 Bit), R-Type (Betriebs sicherheitspriorität, 1 Bit), M-Type (Finanzielle Priorität, 1Bit), und UNUSED (1 Bit).

Sie können diese Felder kontrollieren, um spezielle QoS-Ziele zu erreichen. Wenn Sie die Bits D, T, R oder M einstellen, erfordert das D-Bit eine niedrige Verzögerung, das T-Bit eine hohe Durchflussleistung, das R-Bit eine hohe Verlässlichkeit und das M-Bit niedrige Kosten.

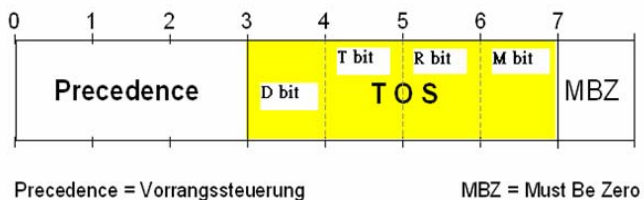

DiffServ-DSCP-Priorität arbeitet an dem DSCP-Feld des IP-Headers. In den späten Neunzigern definierte die IETF (Internet Engineering Task Force) die Bedeutung des 8-Bit Service-Type-Feldes neu, um eine Anzahl von differenzierten Diensten (DS= differentiated services) unterzubringen. Die ersten sechs Bits dieser DS-Interpretation bestehen aus einem Codepoint, welcher manchmal mit DSCP abgekürzt wird. Die letzten beiden Bits bleiben ungenutzt.

Datenströme mit Paketen hoher Priorität werden im Switch weniger verzögert. Um mit verschiedenen Prioritäten von Paketen umzugehen, hat jeder Ausgangsport bis zu vier Warteschlangen. Jeder QoS ist beeinflusst von zwei Pla-

nungen: WRR (Weighted Round Robin) und Strict-Priorität. Wenn Sie die Einstellungen der Prioritätenverteilung der Warteschlangen beendet haben, wird die WRR-Planung gemäß der von Ihnen eingestellten Gewichtung der vier Warteschlangen die Bandbreite verteilen (Warteschlange 0 bis Warteschlange 3). Eine andere Planungsmethode ist die Strict-Priorität. Diese ist für die VIP-Port-Funktion des QoS bestimmt. Die Ports, die Sie zu VIP-Ports bestimmen, werden in der ausgehenden Warteschlange des Switches die höchste Übertragungspriorität bekommen.

Die QoS-Funktionen können zur selben Zeit aktiv sein. Beachten Sie dabei die folgenden Einstellungen der einzelnen Funktionen:

- 1 Wenn VIP und TOS aktiv sind, müssen Sie die Prioritäten für beide Funktionen festlegen.
- 2 Wenn VIP und DSCP aktiv sind, müssen Sie die Prioritäten für beide Funktionen festlegen.
- 3 Wenn TOS und DSCP aktiv sind, müssen Sie DSCP wählen.
- 4 Wenn 802.1p und TOS aktiv sind, wählen Sie TOS.
- 5 Wenn 802.1p und DSCP aktiv sind, wählen Sie DSCP.
- 6 Wenn 802.1p und TOS aktiv sind, wählen Sie DSCP.
- 7 Wenn 802.1p, DSCP, TOS und VIP aktiv sind, müssen Sie die Prioritäten für VIP und DSCP festlegen.

VIP/DSCP > TOS > 802.1p (Endgültiges Ergebnis)

### 4.18.1 QoS Global Setting

Wenn Sie die QoS-Funktion nutzen wollen, aktivieren Sie zunächst den QoS-Modus. Anschließend können Sie die MAC-Priorität, die 802.1p-Priorität, die IP-TOS-Priorität, die DiffServ-DSCP-Priorität oder VIP-Port-Funktionen benutzen. Wählen Sie eine Prioritäten-Kontrolle, wie zum Beispiel 802.1p, TOS oder DSCP. Desweiteren können Sie die Warteschlangen-Methode des WRR oder der Strict-Priorität auswählen. Danach können Sie die Gewichtung der Warteschlangen null bis drei bestimmen.

#### ■ Parameter

##### QoS Mode:

Sie können den QoS-Modus und damit die QoS-Funktion aktivieren. Default ist disable.

- Priority Control:  
Setzen Sie ein Häkchen in die Check-Box von 802.1p, TOS oder DSCP-QoS und klicken Sie den Apply-Button, um die Einstellungen zu übernehmen.
- Scheduling Method:  
Es gibt zwei Planungsmethoden: WRR und Strict-Priorität. Default ist WRR. Nachdem Sie eine der Planungsmethoden gewählt haben, müssen Sie den Apply-Button drücken, um die Einstellung zu übernehmen.
- Weight (1-55):  
Hier können Sie die Gewichtung der Warteschlangen null bis drei einstellen. Der Bereich der Werte für die Gewichtung liegt zwischen 1-55. Default des Wertes der Warteschlange null ist eins, der Warteschlange eins ist zwei, der Warteschlange zwei ist vier und der Warteschlange drei ist acht.

**QoS Global Config**

**QoS Mode** Disable ▾

Priority Control		
802.1P	TOS	DSCP
<input type="checkbox"/>	<input type="checkbox"/>	<input type="checkbox"/>

**Scheduling Method** WRR ▾

Weight (1-55)			
Queue 0	Queue 1	Queue 2	Queue 3
1	2	4	8

Apply

#### 4.18.2 VIP Port Setting

Die ausgehenden Pakete haben die höchste Übertragungspriorität, wenn ein Port als VIP Port eingestellt ist. Diese Pakete werden bevorzugt zugestellt. Wählen Sie die Methode der Strict-Priorität, um diese Funktion bestmöglich zu nutzen.

Beispiel:

## ■ Kapitel 4: Anleitung zum webbasierten Management

Normalerweise werden Pakete von Port 2 und 3 gleichzeitig zu Port 1 übertragen. Dadurch kann Stau entstehen. Wenn Sie Port 2 als VIP-Port wählen, werden die Pakete von Port 3 fallen gelassen, weil die Pakete von Port 2 Vorrang haben.

### ■ Parameter:

#### VIP Port:

Setzen Sie ein Häkchen in die Check-Box um einen Port (1-26) zum VIP-Port zu bestimmen. Klicken Sie anschließend den Apply-Button um die Einstellungen zu übernehmen.

VIP Port								
VIP Group	1. <input type="checkbox"/>	2. <input type="checkbox"/>	3. <input type="checkbox"/>	4. <input type="checkbox"/>	5. <input type="checkbox"/>	6. <input type="checkbox"/>	7. <input type="checkbox"/>	8. <input type="checkbox"/>
	9. <input type="checkbox"/>	10. <input type="checkbox"/>	11. <input type="checkbox"/>	12. <input type="checkbox"/>	13. <input type="checkbox"/>	14. <input type="checkbox"/>	15. <input type="checkbox"/>	16. <input type="checkbox"/>
	17. <input type="checkbox"/>	18. <input type="checkbox"/>	19. <input type="checkbox"/>	20. <input type="checkbox"/>	21. <input type="checkbox"/>	22. <input type="checkbox"/>	23. <input type="checkbox"/>	24. <input type="checkbox"/>
	25. <input type="checkbox"/>	26. <input type="checkbox"/>						
<input type="button" value="Apply"/>								

### 4.18.3 802.1p Setting

Mit dieser Einstellung können Sie die Priorität eines bestimmten VLAN-Tags setzen. Sie können eine Priorität zwischen 1 und 8 vergeben, die wieder auf 4 Warteschlangen (Queue 0-3) verweisen und einen anderen Anteil der Bandbreite innehaben, je nachdem welche Gewichtung eine Warteschlange innehat.

### ■ Parameter:

#### 802.1p Priority Mapping:

Sie können jede Priorität einer bestimmten Warteschlange zwischen 0 und 3 zuordnen. In der Default-Einstellung sind Prioritäten 0 und 1 der Warteschlange 0 zugeordnet, die Prioritäten 2 und 3 zu Warteschlange 1, Prioritäten 4 und 5 zu Warteschlange 2 und Prioritäten 6 und 0 zu Warteschlange 3.

### 802.1p Priority Mapping

Priority	Queue
0	0 ▾
1	0 ▾
2	1 ▾
3	1 ▾
4	2 ▾
5	2 ▾
6	3 ▾
7	3 ▾

**Apply**

#### 4.18.4 D-Type TOS

Die IP-TOS-Priorität beeinflusst Werte im Header eines Datenpaketes in Form des 8-Bit SERVICE TYPE Feldes. Dieses gibt an, wie ein Datagramm behandelt werden sollte und lässt sich in sechs Typen von Sub-Feldern unterteilen, die wie folgt lauten: PRECEDENCE ( 3 Bits), D-Typ (Delay Priority (Verzögerungs-Priorität), 1 Bit), T-Typ (Throughput Priority (Durchsatz-Priorität), 1 Bit), R-Typ (Reliability Priority (Verlässlichkeits-Priorität), 1 Bit), M-Typ (Monetary Cost Priority (Verbindungskosten-Priorität), 1 Bit) und UNUSED. Das PRECEDENCE-Feld kann acht Prioritäten aus dem folgenden Prioritäten-Diagramm zuordnen. Das TOS-Delay-Priority-Mapping (Mapping nach Verzögerungs-Priorität) funktioniert nur, wenn im Header einer Nachricht im T-Typ-Feld ein Wert gegeben wird.

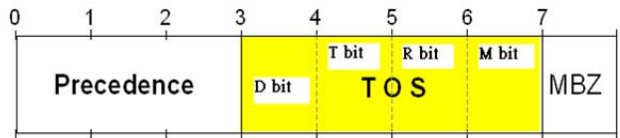

Precedence = Vorrangsteuerung

MBZ = Must Be Zero

#### ■ Parameter:

##### □ TOS Delay Priority Mapping:

Sie können jede Priorität einer bestimmten Warteschlange zwischen 0 und 3 zuordnen. In der Default-Einstellung sind Prioritäten 0 und 1 der Warteschlange 0 zugeordnet, die Prioritäten 2 und 3 zu Warte-





□ TOS Throughput Priority Mapping:

Sie können jede Priorität einer bestimmten Warteschlange zwischen 0 und 3 zuordnen. In der Default-Einstellung sind Prioritäten 0 und 1 der Warteschlange 0 zugeordnet, die Prioritäten 2 und 3 zu Warteschlange 1, Prioritäten 4 und 5 zu Warteschlange 2 und Prioritäten 6 und 0 zu Warteschlange 3.

**TOS Throughput Priority Mapping**

Priority	Queue
0	0
1	0
2	1
3	1
4	2
5	2
6	3
7	3

[Apply](#)

#### 4.18.6 R-Type TOS

Die IP-TOS-Priorität beeinflusst Werte im Header eines Datenpaketes in Form des 8-Bit SERVICE TYPE Feldes. Dieses gibt an wie ein Datagramm behandelt werden sollte. Dieses Feld lässt sich in sechs Typen von Sub-Felder unterteilen, die wie folgt lauten: PRECEDENCE ( 3 Bits), D-Typ (Delay Priority (Verzögerungs-Priorität), 1 Bit), T-Typ (Throughput Priority (Durchsatz-Priorität), 1 Bit), R-Typ (Reliability Priority (Verlässlichkeits-Priorität), 1 Bit), M-Typ (Monetary Cost Priority (Verbindungskosten-Priorität), 1 Bit) und UNUSED. Das PRECEDENCE-Feld kann acht Prioritäten aus dem folgenden Prioritäten-Diagramm zuordnen. Das TOS-Reliability-Priority-Mapping (Mapping nach Verlässlichkeit-Priorität) funktioniert nur, wenn im Header einer Nachricht im R-Typ-Feld ein Wert gegeben wird.

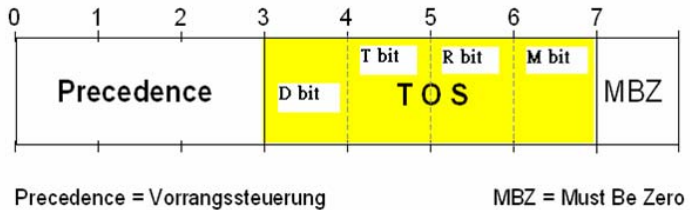

## ■ Parameter:

## □ TOS Reliability Priority Mapping:

Sie können jeder Priorität einer bestimmten Warteschlange zwischen 0 und 3 zuordnen. In der Default-Einstellung sind Prioritäten 0 und 1 der Warteschlange 0 zugeordnet, die Prioritäten 2 und 3 zu Warteschlange 1, Prioritäten 4 und 5 zu Warteschlange 2 und Prioritäten 6 und 0 zu Warteschlange 3.

### TOS Reliability Priority Mapping

Priority	Queue
0	0 ▼
1	0 ▼
2	1 ▼
3	1 ▼
4	2 ▼
5	2 ▼
6	3 ▼
7	3 ▼

[Apply](#)

## 4.18.7 M-Type TOS

Die IP-TOS-Priorität beeinflusst Werte im Header eines Datenpaketes in Form des 8-Bit SERVICE TYPE Feldes. Dieses gibt an wie ein Datagramm behandelt werden sollte. Dieses Feld lässt sich in sechs Typen von Sub-Felder unterteilen, die wie folgt lauten: PRECEDENCE ( 3 Bits), D-Typ (Delay Priority (Verzögerungs-Priorität), 1 Bit), T-Typ (Throughput Priority (Durchsatz-Priorität), 1 Bit), R-Typ (Reliability Priority (Verlässlichkeits-Priorität), 1 Bit), M-Typ (Monetary Cost Priority (Verbindungskosten-Priorität), 1 Bit) und UNUSED. Das PRECEDENCE-Feld kann acht Prioritäten aus dem folgenden Prioritäten-Diagramm zuordnen. Das TOS-Monetary-

Cost-Priority-Mapping (Mapping nach Pfadkosten-Priorität) funktioniert nur, wenn im Header einer Nachricht im M-Typ-Feld ein Wert gegeben wird.

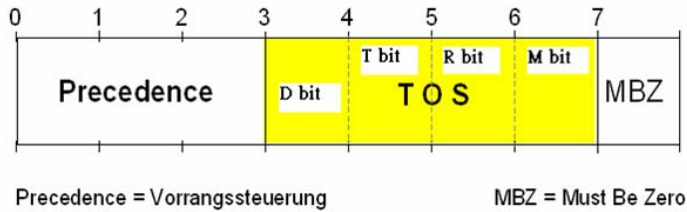

■ Parameter:

TOS Monetary Cost Priority Mapping:

Sie können jede Priorität einer bestimmten Warteschlange zwischen 0 und 3 zuordnen. In der Default-Einstellung sind Prioritäten 0 und 1 der Warteschlange 0 zugeordnet, die Prioritäten 2 und 3 zu Warteschlange 1, Prioritäten 4 und 5 zu Warteschlange 2 und Prioritäten 6 und 0 zu Warteschlange 3.

### TOS Monetary Cost Priority Mapping

Priority	Queue
0	0 ▾
1	0 ▾
2	1 ▾
3	1 ▾
4	2 ▾
5	2 ▾
6	3 ▾
7	3 ▾

[Apply](#)

## 4.18.8 DSCP Setting

In den späten 90er Jahren des letzten Jahrtausends hat die IETF die Bedeutung des 8-Bit "SERVICE TYPE"-Feldes neu definiert um eine Anzahl neuer differenzierter Dienste aufzunehmen. Nach dieser Interpretation sind die ersten 6 Bit ein Codepoint, auch DSCP genannt. Die beiden letzten Bits bleiben unbenutzt.

## ■ Kapitel 4: Anleitung zum webbasierten Management

Dabei kann der DSCP 64 Datenverkehrs-Klassen basierend auf den Kombinationen der Werte in diesen ersten 6 Bits definieren. Sie können jeder dieser 64 Klassen einer Warteschlange von 0 bis 3 zuweisen.

### ■ Parameter:

#### □ DSCP Priority Mapping:

Hier können Sie den oben erwähnten Klassen einer Warteschlange zuordnen. In der Default-Einstellung sind die Prioritäten 0-15 der Warteschlange 0, die Prioritäten 16-31 der Warteschlange 1, die Prioritäten 32-47 der Warteschlange 0 und die Prioritäten 48-63 ebenfalls der Warteschlange 0 zugeordnet.

Priority	Queue	Priority	Queue	Priority	Queue	Priority	Queue
0	0	1	0	2	0	3	0
4	0	5	0	6	0	7	0
8	0	9	0	10	0	11	0
12	0	13	0	14	0	15	0
16	1	17	1	18	1	19	1
20	1	21	1	22	1	23	1
24	1	25	1	26	1	27	1
28	1	29	1	30	1	31	1
32	2	33	2	34	2	35	2
36	2	37	2	38	2	39	2
40	2	41	2	42	2	43	2
44	2	45	2	46	2	47	2
48	3	49	3	50	3	51	3
52	3	53	3	54	3	55	3
56	3	57	3	58	3	59	3
60	3	61	3	62	3	63	3

Apply

## 4.19 Diagnostics

Dieses Kapitel beschreibt die Funktionen zur Selbstdiagnose. Jede von ihnen wird im Folgenden der Reihe nach beschrieben.

### 4.19.1 Diag

#### Diagnostics

Sie finden hier eine Reihe von grundsätzlichen Systemdiagnose-Werkzeugen. Die EEPROM-, UART-, DRAM- und Flash-Tests sollen Ihnen bei der Entscheidung helfen, ob ein System reparaturbedürftig ist oder nicht.

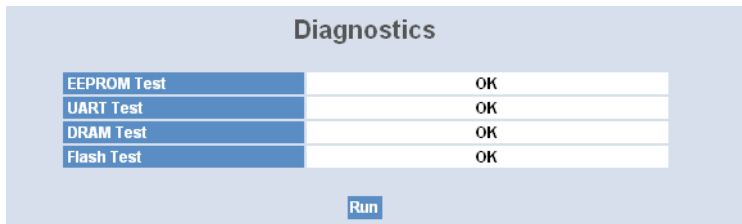

## 4.19.2 Loopback

### Loopback Test

Es gibt zwei Loopback-Tests: Einen internen und einen externen Test. Bei der internen Testlösung wird das Testsignal den Switch nicht verlassen, während bei dem externen Test ein Signal an verbundene Geräte gesendet wird. Sollten Sie den Switch nicht mit aktiven Netzwerkgeräten verbunden haben, d.h. die Ports sind "link down", wird der externe Test auf diesen Ports als gescheitert gemeldet.

Hinweis: Egal welche Testmethode Sie wählen, beide Diagnosewerkzeuge werden den normalen Systembetrieb stören. Alle gesendeten und empfangenen Pakete werden temporär gestoppt.

Port No	Internal Loopback	External Loopback
1	OK	Fail
2	OK	OK
3	OK	Fail
4	OK	Fail
5	OK	Fail
6	OK	Fail
7	OK	Fail
8	OK	Fail
9	OK	Fail
10	OK	Fail
11	OK	Fail
12	OK	Fail
13	OK	Fail
14	OK	Fail
15	OK	Fail
16	OK	Fail
17	OK	Fail
18	OK	Fail
19	OK	Fail
20	OK	Fail
21	OK	Fail
22	OK	Fail
23	OK	Fail
24	OK	Fail
25	OK	Fail
26	OK	Fail

[Run Again](#)

### 4.19.3 Ping

#### Ping Test

Mit dem Ping-Test können Sie durch das ICMP-Protokoll feststellen ob ein Zielgerät aktiv ist oder nicht. Geben Sie einfach eine Ihnen bekannte IP-Adresse ein und klicken Sie den <Ping>-Button. Anschließend wird Ihnen das Resultat des Tests zeigen ob das Zielgerät erreichbar ist.

#### ■ Parameter

- IP Address:  
Eine IP-Adresse der Version IPv4, also z. B. 192.168.1.1.
- Default Gateway:  
Die IP-Adresse des Default-Gateway.

Ping Test	
IP Address	<input type="text"/>
Default Gateway	0.0.0.0
Ping Result	

**Ping**

Input an address to ping, ex. 192.168.1.1

#### 4.19.4 Watchdog

##### ■ Watchdog

Mit dem Watchdog kann überprüft werden, ob ein Netzwerkgerät noch erreichbar ist. Dazu wird regelmäßig ein Ping auf eine IP-Adresse gesendet.



Wenn nur ein Ping erfolgreich beantwortet wurde und dann alle folgenden Pings unbeantwortet bleiben, wird der Zähler zurückgesetzt und neu gestartet.

##### ■ Parameter

###### State:

Schaltet die Watchdog-Funktion ein oder aus. Default: Disable.

###### Time Gap:

Zeitlicher Abstand zwischen zwei Pings. Eingabe in Sekunden von 1 bis 100. Default: 10 Sekunden.

###### Host:

IP-Adresse des Netzwerk-Geräts, an das der Ping gesendet werden soll.

###### Reset the management CPU Interface:

Wenn die maximale Anzahl von Fehlern (nicht beantwortete Pings) erreicht wird, kann die CPU des Switches neu gestartet werden. Mit diesem Schalter aktivieren oder deaktivieren Sie diese Funktion. Default: Disable.

Fail Count: Grenzwert für den Neustart der CPU, Werte von 1 bis 20. Default: 10.



- Reboot the system:

Wenn die maximale Anzahl von Fehlern (nicht beantwortete Pings) erreicht wird, kann der Switch neu gestartet werden. Mit diesem Schalter aktivieren oder deaktivieren Sie diese Funktion. Default: Disable.

Fail Count: Grenzwert für den Neustart der CPU, Werte von 1 bis 1000. Default: 100.

## Watchdog Configuration

State	Disable ▾	
Time Gap	10	seconds
Host		

Actions:		
Name	State	Fail Count
Reset management cpu interface	Disable ▾	10
Reboot the system	Disable ▾	100

## 4.20 TFTP Server

Hier finden Sie die Einstellungen für die TFTP-Server. Das Gerät verfügt über einen internen TFTP-Server und über die Möglichkeit sich mit einem externen TFTP-Server zu verbinden.

Wenn Sie einen externen TFTP-Server angeben, können Sie auf diesem Log-Dateien aus dem Gerät speichern, Gerätekonfigurationen sichern und wiederherstellen, sowie neue Firmware vom externen TFTP-Server in das Gerät laden. Dies ist nur möglich, wenn Sie mit einem Benutzernamen und einem Passwort auf dem Gerät angemeldet sind.

Den internen TFTP-Server können Sie aktivieren, wenn Sie mit LANconfig die Firmware ihres Gerätes aktualisieren und Gerätekonfigurationen speichern und wiederherstellen möchten.



Der interne TFTP-Server ist ohne Benutzernamen und Kennwort über LANconfig erreichbar und stellt somit eine mögliche Sicherheitslücke dar. Sie können diesen abschalten um zu vermeiden, dass unbefugte

Nutzer über LANconfig Zugriff auf die Konfigurationsverwaltung und Firmware-Aktualisierung erhalten.



Informationen zur Konfigurations- und Firmware-Verwaltung erhalten Sie in den Abschnitten 'Config File' und 'Save/Restore' im Kapitel 'LANCOM Switch konfigurieren und überwachen'.

#### ■ Parameter

- Remote TFTP Server:

Geben Sie hier die IP-Adresse des externen TFTP-Servers an.

- Internal TFTP Server:

Schalten Sie hier den internen TFTP-Sever des Gerätes aus oder ein.

Mögliche Werte: Enable, Disable

Default: Enable

**TFTP Server**

<b>Remote TFTP Server</b>	<input style="width: 90%;" type="text" value="0.0.0.0"/>
<b>Internal TFTP Server</b>	<input style="width: 90%;" type="text" value="Enable"/>

## 4.21 Log

Diese Funktion zeigt Ihnen die Log-Daten (Daten des Protokolls), die der Switch für den Benutzer bereitstellt. Es gibt 17 private Trap-Logs und 5 öffentliche Trap-Logs. Insgesamt stellt der Switch 120 Log-Einträge zur Verfügung. Mehr Details zu Log-Einträgen finden Sie in den Kapiteln über die Trap/ Alarm Konfiguration und die SNMP Konfiguration.

### Log Data

Die Trap-Log-Angabe zeigt die Log-Einträge der "SNMP Private Trap events", "SNMP Public Traps" und die Benutzer-Logs die im System auftreten. In der Reporttabelle befinden sich drei Felder mit der Nummer, dem Zeitpunkt und dem Ereignis des Trap-Protokolls.

**Log Data**

TFTP Server	0.0.0.0	
Auto Upload	Disabled	

No	Time	Events
1	Mon Jun 16 18:21:53 2008	Login [admin]
2	Mon Jun 16 15:25:02 2008	Login [admin]
3	Mon Jun 16 11:41:58 2008	Login [admin]
4	Sun Jun 15 22:49:42 2008	Logout [admin]
5	Sun Jun 15 22:40:36 2008	Logout [admin]
6	Sun Jun 15 22:34:33 2008	Login [admin]
7	Sun Jun 15 22:24:37 2008	Login [admin]
8	Sun Jun 15 22:23:25 2008	Cold Start

Auto Upload Enable
Upload Log
Clear Log

## ■ Parameter

- No.:  
Gibt die Ordnungsnummer des Traps an.
- Time:  
Gibt den Zeitpunkt an, wann der Trap stattgefunden hat
- Events:  
Gibt den Namen des Trap-Ereignisses an.
- Auto Upload Enable:  
Wechselt den aktiven oder deaktivierten Status der Auto-Upload-Funktion.
- Upload Log:  
Führt einen Upload der Log-Daten mit Hilfe von tftp durch.
- Clear Log:  
Entfernt die Log-Daten.

## 4.22 Firmware Upgrade

Diese Funktion hilft Ihnen ein Upgrade der Software durchzuführen, um eine Funktion zu reparieren oder zu verbessern. Der Switch stellt einen TFTP-Klienten zur Verfügung, um ein Upgrade der Software durchzuführen. Sie können dies mit Hilfe des Ethernet bewerkstelligen.

## Firmware Upgrade

Der Switch unterstützt das Software-Upgrade über TFTP. Wenn Sie ein Software-Upgrade durchführen, durchlaufen Sie zwei Schritte:

1. Geben Sie die IP-Adresse Ihres TFTP-Servers in das entsprechende Feld ein.
2. Bestimmen Sie den vollständigen Pfad und den Dateinamen. Klicken Sie dann die <Upgrade> -Schaltfläche. Sollte Ihr Download nicht erfolgreich sein, wird der Switch zu dem Punkt "Software upgrade" zurückkehren und das Software-Upgrade nicht ausführen.

Wenn der Download erfolgreich abgeschlossen ist, beginnt der Switch mit dem Software-Upgrade. Eine Reboot-Nachricht wird nach dem Abschluss des Software-Upgrades erscheinen. Anschließend müssen Sie den Switch neu starten, damit die neue Software funktionstüchtig ist.

Hinweis: Sorgen Sie dafür, dass die Stromversorgung während des Software-Updates keinesfalls unterbrochen wird.

### ■ Parameter

- TFTP Server:

Auf dem TFTP-Server liegt die Datei, mit der Sie ein Upgrade durchführen wollen.

- Path and Filename:

Der Dateipfad der Datei, mit der Sie ein Upgrade durchführen wollen.

The screenshot shows a web interface for a 'Firmware Upgrade'. At the top, the title 'Firmware Upgrade' is centered. Below the title, there are two input fields. The first field is labeled 'TFTP Server' and contains the text '0.0.0.0'. The second field is labeled 'Path and Filename' and is currently empty. Below these two fields, there is a blue button with the text 'Upgrade' in white.

## 4.23 Reboot

Sie können den Reset-Button in der Vorderfront des Switches betätigen, um den Switch neu zu starten. Nachdem Sie ein Software-Upgrade durchgeführt, die IP-Konfiguration oder die VLAN-Modus-Konfiguration verändert haben,

müssen Sie den Switch neu starten um die veränderten Einstellungen zu übernehmen. Diesen Neustart können Sie alternativ zum Reset-Button mit Hilfe der Reboot-Funktion aus dem Hauptmenü vornehmen.

### Reboot

Starten Sie den Switch neu. Der Reboot hat die gleichen Auswirkungen, wie das Drücken des Reset-Buttons in der Vorderfront des Switches. Es wird ca. 30 Sekunden dauern, bis das System den Boot-Vorgang abgeschlossen hat.

#### ■ Parameter

##### Save and Reboot:

Speichert die aktuellen Einstellungen als Startkonfiguration, bevor der Switch neu gestartet wird.

##### Reboot:

Startet das System direkt neu.

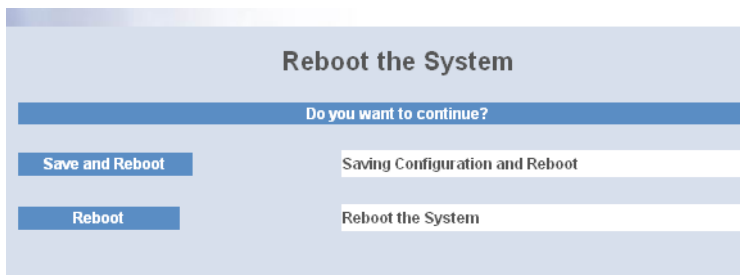

## 4.24 Logout

Sie können sich mit der Logout-Funktion manuell abmelden. Sie können den Switch jedoch auch so einstellen, dass er Sie automatisch abmeldet.

### Logout

Die Logout-Funktion verhindert, dass unbefugte Benutzer Zugriff auf das System haben. Wenn Sie sich nicht abmelden und den Browser verlassen, meldet der Switch Sie automatisch ab. Neben dem manuellen und impliziten Logout, können Sie den automatischen Logout ein- oder ausschalten. Der <Auto Logout> befindet sich auf der Bildschirmoberfläche rechts oben.

#### ■ Parameter:

□ Auto Logout:

Wenn die Auto-Logout-Funktion eingeschaltet ist ("ON") und es findet über einen Zeitraum von drei Minuten weder eine Tastenbetätigung, noch eine Bildschirmbewegung statt, wird der Switch Sie automatisch abmelden. Default ist ON.

## 5 Operation of CLI Management (englisch)

### 5.1 CLI Management

Refer to Chapter 2 for basic installation. The following description is the brief of the network connection.

- Locate the correct DB-9 null modem cable with female DB-9 connector. Null modem cable comes with the management switch. Refer to the Appendix B for null modem cable configuration.
- Attach the DB-9 female connector to the male DB-9 serial port connector on the Management board.
- Attach the other end of the DB-9 cable to an ASCII terminal emulator or PC Com-1, 2 port. For example, PC runs Microsoft Windows HyperTerminal utility.
- At "Com Port Properties" Menu, configure the parameters as below: (see the next section)

Baud rate	57600
Stop bits	1
Data bits	8
Parity	N
Flow control	none

#### 5.1.1 Login

The command-line interface (CLI) is a text-based interface. User can access the CLI through either a direct serial connection to the device or a Telnet session. The default values of the managed switch are listed below:

Username: admin

Password: admin

After you login successfully, the prompt will be shown as "#" if you are the first login person and your authorization is administrator; otherwise it may show "\$". See the following two figures. The former means you behave as an administrator and have the access right of the system. As to the latter, it means you behave as a guest and are only allowed to view the system without the permission to do any setting for this switch.

```

Managed Switch - PSES-2126C
Login: admin
Password:
PSES-2126C#

```

Fig. 4-1

```

Managed Switch - PSES-2126C
Login: admin
Password:
PSES-2126C$

```

Fig. 4-2

## 5.2 Commands of CLI

```

Managed Switch - PSES-2126C
Login: admin
Password:
PSES-2126C# ?
  802.1X          Enter into 802.1X mode
  account         Enter into account mode
  alarm          Enter into alarm mode
  autologout     Change autologout time
  bandwidth      Enter into bandwidth mode
  config-file    Enter into config file mode
  dhcp-boot      Enter into dhcp-boot mode
  diag           Enter into diag mode
  firmware       Enter into firmware mode
  gvrp           Enter into gvrp mode
  hostname       Change hostname
  igmp-snooping Enter into igmp mode
  ip             Enter into ip mode
  log            Enter into log mode
  mac-table      Enter into mac table mode
  management     Enter into management mode
  poe            Enter into PoE function
  port           Enter into port mode

```

Fig. 4-3



## 5.2.1 Global Commands of CLI

### ■ end

- Syntax:

end

- Description:

Back to the top mode.

When you enter this command, your current position would move to the top mode. If you use this command in the top mode, you are still in the position of the top mode.

- Argument:

None.

- Possible value:

None.

- Example:

```
ES-2126+# alarm
```

```
ES-2126+(alarm)# events
```

```
ES-2126+(alarm-events)# end
```

```
ES-2126+#
```

### ■ exit

- Syntax:

exit

- Description:

Back to the previous mode.

When you enter this command, your current position would move back to the previous mode. If you use this command in the top mode, you are still in the position of the top mode.

- Argument:

None.

- Possible value:

None.

- Example:

```
ES-2126+# trunk
```

```
ES-2126+(trunk)# exit
```

```
ES-2126+#
```

## ■ help

Syntax:

```
help
```

Description:

To show available commands.

Some commands are the combination of more than two words. When you enter this command, the CLI would show the complete commands. Besides, the command would help you classify the commands between the local commands and the global ones.

Argument:

None.

Possible value:

None.

Example:

```
ES-2126+# ip
```

```
ES-2126+(ip)# help
```

Commands available:

```

-----<< Local commands >>-----
set ip                Set ip and gateway
set dns               Set dns
enable dhcp          Enable DHCP, and set dns auto or
manual
disable dhcp         Disable DHCP
show                 Show IP Configuration
-----<< Global commands >>-----
exit                  Back to the previous mode
end                  Back to the top mode
help                 Show available commands
history              Show a list of previously run
commands
```

## ■ Kapitel 5: Operation of CLI Management (englisch)

logout	Logout the system
save start	Save as start config
save user	Save as user config
restore default	Restore default config
restore user	Restore user config

ES-2126+(ip)#

### ■ history

□ Syntax:

history [#]

□ Description:

To show a list of previous commands that you had ever run.

When you enter this command, the CLI would show a list of commands which you had typed before. The CLI supports up to 256 records. If no argument is typed, the CLI would list total records up to 256. If optional argument is given, the CLI would only show the last numbers of records, given by the argument.

□ Argument:

[#]: show last number of history records. (optional)

□ Possible value:

[#]: 1, 2, 3, ..., 256

□ Example:

ES-2126+(ip)# history

Command history:

0. ?
1. trunk
2. exit
3. ES-2126+# trunk
4. ES-2126+(trunk)# exit
5. ES-2126+#
6. trunk
7. exit
8. alarm

```

9. events
10. end
11. ip
12. help
13. history
ES-2126+(ip)# history 3
Command history:
12. help
13. history
14. history 3
ES-2126+(ip)#

```

### ■ **logout**

Syntax:

logout

Description:

When you enter this command via Telnet connection, you would logout the system and disconnect. If you connect the system through direct serial port with RS-232 cable, you would logout the system and be back to the initial login prompt when you run this command.

Argument:

None.

Possible value:

None.

Example:

```
ES-2126+# logout
```

### ■ **restore default**

Syntax:

restore default

Description:

When you use this function in CLI, the system will show you the information "Do you want to restore the default IP address?(y/n)". If you choose Y or y, the IP address will restore to default "192.168.1.1". If you

choose N or n, the IP address will keep the same one that you had saved before.

If restoring default successfully, the CLI would prompt if reboot immediately or not. If you press Y or y, the system would reboot immediately; otherwise, it would be back to the CLI system. After restoring default configuration, all the changes in the startup configuration would be lost. After rebooting, the entire startup configuration would reset to factory default.

□ Argument:

None.

□ Possible value:

None.

□ Example:

```
ES-2126+# restore default
```

```
Restoring ...
```

```
Restore Default Configuration Successfully
```

```
Press any key to reboot system.
```

#### ■ restore user

□ Syntax:

```
restore user
```

□ Description:

To restore the startup configuration as user defined configuration. If restoring default successfully, the CLI would prompt if reboot immediately or not. If you press Y or y, the system would reboot immediately; others would back to the CLI system. After restoring user-defined configuration, all the changes in the startup configuration would be lost. After rebooting, the entire startup configuration would replace as user defined one.

□ Argument:

None.

□ Possible value:

None.

□ Example:

```
ES-2126+# restore user
```

Restoring ...

Restore User Configuration Successfully

Press any key to reboot system.

### ■ save start

Syntax:

save start

Description:

To save the current configuration as the start one. When you enter this command, the CLI would save your current configuration into the non-volatile FLASH. If you want the configuration still works after rebooting, save the configuration using the command 'save start'.

Argument:

None.

Possible value:

None.

Example:

```
ES-2126+# save start
```

```
Saving start...
```

```
Save Successfully
```

```
ES-2126+#
```

### ■ save user

Syntax:

save user

Description:

To save the current configuration as the user-defined configuration. When you enter this command, the CLI would save your current configuration into the non-volatile FLASH as user-defined configuration.

Argument:

None.

Possible value:

None.

Example:

```
ES-2126+# save user
```

```

Saving user...
Save Successfully
ES-2126+#

```

## 5.2.2 Local Commands of CLI

Please note: to use one of the local commands, you first have to change to the corresponding configuration area, e.g. 802.1x <Enter> set mode 1.

### 802.1x

#### ■ set max-request

□ Syntax:

```
set max-request <port-range> <times>
```

□ Description:

The maximum number of times that the state machine will retransmit an EAP Request packet to the Supplicant before it times out the authentication session.

□ Argument:

<port range>: syntax 1,5-7, available from 1 to 26

<times>: max-times, range 1-10

□ Possible value:

<port range> : 1 to 26

<times> : 1-10, default is 2

□ Example:

```
ES-2126+(802.1x)# set max-request 2 2
```

#### ■ set mode

□ Syntax:

```
set mode <port-range> <mode>
```

□ Description:

To set up the 802.1X authentication mode of each port.

□ Argument:

<port range> : syntax 1,5-7, available from 1 to 26

<mode> : set up 802.1x mode

0:disable the 802.1x function

1:set 802.1x to Multi-host mode

□ Possible value:

<port range> : 1 to 26

<mode>: 0 or 1

□ Example:

```
ES-2126+(802.1x)# set mode 2 1
```

### ■ set port-control

□ Syntax:

```
set port-control <port-range> <authorized>
```

□ Description:

To set up 802.1X status of each port.

□ Argument:

<port range> : syntax 1,5-7, available from 1 to 26

<authorized> : set up the status of each port

0:ForceUnauthorized

1:ForceAuthorized

2:Auto

□ Possible value:

<port range> : 1 to 26

<authorized> : 0,1 or 2

□ Example:

```
ES-2126+(802.1x)# set port-control 2 2
```

### ■ set quiet-period

□ Syntax:

```
set quiet-period <port-range> <sec>
```

□ Description:

A timer used by the Authenticator state machine to define periods of time during when it will not attempt to acquire a Supplicant.

□ Argument:

<port range> : syntax 1,5-7, available from 1 to 26

<sec> : timer, range 0-65535

□ Possible value:



<port range> : 1 to 26

<sec> : 0-65535, default is 60

□ Example:

```
ES-2126+(802.1x)# set quiet-period 2 30
```

### ■ set reAuthEnabled

□ Syntax:

```
set reAuthEnabled <port-range> <ebl>
```

□ Description:

A constant that define whether regular reauthentication will take place on this port.

□ Argument:

<port range> : syntax 1,5-7, available from 1 to 26

<ebl> :

0:"OFF" to disable reauthentication

1:"ON" to enable reauthentication

□ Possible value:

<port range> : 1 to 26

<ebl> : 0 or 1, default is 1

□ Example:

```
ES-2126+(802.1x)# set reAuthEnabled 2 1
```

### ■ set reAuthMax

□ Syntax:

```
set reAuthMax <port-range> <max>
```

□ Description:

The number of reauthentication attempts that are permitted before the port becomes Unauthorized.

□ Argument:

<port range> : syntax 1,5-7, available from 1 to 26

<max> : max. value , range 1-10

□ Possible value:

<port range> : 1 to 26

<max> : 1-10, default is 2

- Example:

```
ES-2126+(802.1x)# set reAuthMax 2 2
```

### ■ set reAuthPeriod

- Syntax:

```
set reAuthPeriod <port-range> <sec>
```

- Description:

A constant that defines a nonzero number of seconds between periodic reauthentication of the supplicant.

- Argument:

<port range> : syntax 1,5-7, available from 1 to 26

<sec> : timer, range 1-65535

- Possible value:

<port range> : 1 to 26

<sec> : 1-65535, default is 3600

- Example:

```
ES-2126+(802.1x)# set reAuthPeriod 2 3600
```

### ■ set serverTimeout

- Syntax:

```
set serverTimeout <port-range> <sec>
```

- Description:

A timer used by the Backend Authentication state machine in order to determine timeout conditions in the exchanges between the Authenticator and the Supplicant or Authentication Server. The initial value of this timer is either suppTimeout or serverTimeout, as determined by the operation of the Backend Authentication state machine.

- Argument:

<port range> : syntax 1,5-7, available from 1 to 26

<sec> : timer, range 1-65535

- Possible value:

<port range> : 1 to 26

<sec> : 1-65535, default is 30

- Example:

```
ES-2126+(802.1x)# set serverTimeout 2 30
```

■ **set state**

## □ Syntax:

```
set state <ip> <port-number> <secret-key>
```

## □ Description:

To configure the settings related with 802.1X Radius Server.

## □ Argument:

<ip> : the IP address of Radius Server, and the IP format is xxx.xxx.xxx.xxx

<port-number> : the service port of Radius Server(Authorization port), range 1~65535

<secret-key> : set up the value of secret-key, and the length of secret-key is from 1 to 31

## □ Possible value:

<port-number> : 1~65535, default 1812

## □ Example:

```
ES-2126+(802.1x)# set state 192.168.1.115 1812
WinRadius
```

■ **set suppTimeout**

## □ Syntax:

```
set suppTimeout <port-range> <sec>
```

## □ Description:

A timer used by the Backend Authentication state machine in order to determine timeout conditions in the exchanges between the Authenticator and the Supplicant or Authentication Server. The initial value of this timer is either suppTimeout or serverTimeout, as determined by the operation of the Backend Authentication state machine.

## □ Argument:

<port range> : syntax 1,5-7, available from 1 to 26

<sec> : timer, range 1-65535

## □ Possible value:

<port range> : 1 to 26

<sec> : 1-65535, default is 30

## □ Example:

```
ES-2126+(802.1x)# set suppTimeout 2 30
```

■ **set txPeriod**

## □ Syntax:

```
set txPeriod <port-range> <sec>
```

## □ Description:

A timer used by the Authenticator PAE state machine to determine when an EAPOL PDU is to be transmitted.

## □ Argument:

<port range> : syntax 1,5-7, available from 1 to 26

<sec> : timer, range 1-65535

## □ Possible value:

<port range> : 1 to 26

<sec> : 1-65535, default is 30

## □ Example:

```
ES-2126+(802.1x)# set txPeriod 2 30
```

■ **show mode**

## □ Syntax:

```
show mode
```

## □ Description:

To display the mode of each port.

## □ Argument:

None.

## □ Possible value:

None.

## □ Example:

```
ES-2126+(802.1x)# show mode
```

```

Port      Mode
=====
1         Disable
2         Multi-host
3         Disable
4         Disable
5         Disable
```

6 Disable

■ **show parameter**

- Syntax:

show parameter

- Description:

To display the parameter settings of each port.

- Argument:

None.

- Possible value:

None.

- Example:

```
ES-2126+(802.1x)# show parameter
port 1) port control : Auto
        reAuthMax      : 2
        txPeriod       : 30
        Quiet Period   : 60
        reAuthEnabled  : ON
        reAuthPeriod   : 3600
        max. Request   : 2
        suppTimeout    : 30
        serverTimeout  : 30
```

■ **show security**

- Syntax:

show security

- Description:

To display the authentication status of each port.

- Argument:

None.

- Possible value:

None.

- Example:

```
ES-2126+(802.1x)# show security
```

Port	Mode	Status
1	Disable	
2	Multi-host	Unauthorized
3	Disable	
4	Disable	
5	Disable	
6	Disable	

### ■ show state

□ Syntax:

```
show state
```

□ Description:

To display the Radius server configuration.

□ Argument:

None.

□ Possible value:

None.

□ Example:

```
ES-2126+(802.1x)# show state
Radius Server: 192.168.1.115
Port Number   : 1812
Secret Key     : WinRadius
```

### account

#### ■ add

□ Syntax:

```
add <name>
```

□ Description:

To create a new guest user. When you create a new guest user, you must type in password and confirm password.

□ Argument:

## ■ Kapitel 5: Operation of CLI Management (englisch)

<name> : new account name

□ Possible value:

<name> : A string must be at least 5 character.

□ Example:

```
ES-2126+(account)# add aaaaa
```

Password:

Confirm Password:

```
ES-2126+(account)#
```

### ■ del

□ Syntax:

```
del <name>
```

□ Description:

To delete an existing account.

□ Argument:

<name> : existing user account

□ Possible value:

None.

□ Example:

```
ES-2126+(account)# del aaaaa
```

```
Account aaaaa deleted
```

### ■ modify

□ Syntax:

```
modify <name>
```

□ Description:

To change the username and password of an existing account.

□ Argument:

<name> : existing user account

□ Possible value:

None.

□ Example:

```
ES-2126+(account)# modify aaaaa
```

```
username/password: the length is from 5 to 15.
```

Current username (aaaaa):bbbb

New password:

Confirm password:

Username changed successfully.

Password changed successfully.

### ■ show

Syntax:

show

Description:

To show system account, including account name and identity.

Argument:

None.

Possible value:

None.

Example:

ES-2126+ (account) # show

Account Name	Identity
admin	Administrator
guest	guest
bbbb	guest

### alarm

<<email>>

### ■ del mail-address

Syntax:

del mail-address <#>

Description:

To remove the e-mail address.

Argument:

<#>: email address number, range: 1 to 6

Possible value:



<#>: 1 to 6

□ Example:

```
ES-2126+(alarm-email)# del mail-address 2
```

### ■ del server-user

□ Syntax:

```
del server-user
```

□ Description:

To remove the server, user account and password.

□ Argument:

None.

□ Possible value:

None.

□ Example:

```
ES-2126+(alarm-email)# del server-user
```

### ■ set mail-address

□ Syntax:

```
set mail-address <#> <mail address>
```

□ Description:

To set up the email address.

□ Argument:

<#> : email address number, range: 1 to 6

<mail address> : email address

□ Possible value:

<#>: 1 to 6

□ Example:

```
ES-2126+(alarm-email)# set mail-address 1
abc@mail.abc.com
```

### ■ set server

□ Syntax:

```
set server <ip>
```

□ Description:

To set up the IP address of the email server.

□ Argument:  
 <ip>:email server ip address or domain name

□ Possible value:  
 None.

□ Example:  
 ES-2126+(alarm-email)# set server 192.168.1.6

### ■ set user

□ Syntax:  
 set user <username>

□ Description:  
 To set up the account of the email server.

□ Argument:  
 <username>: email server account

□ Possible value:  
 None.

□ Example:  
 ES-2126+(alarm-email)# set user admin

### ■ show

□ **Syntax:**  
 show

□ Description:  
 To display the configuration of e-mail trap event.

□ Argument:  
 None.

□ Possible value:  
 None.

□ Example:  
 ES-2126+(alarm-email)# show  
 Mail Server : 192.168.1.6  
 Username : admin  
 Password : \*\*\*\*\*  
 Email Address 1: abc@mail.abc.com

Email Address 2:

Email Address 3:

Email Address 4:

Email Address 5:

Email Address 6:

<<events>>

### ■ del all

#### □ Syntax:

del all <range>

#### □ Description:

To disable email, sms and trap of events.

#### □ Argument:

<range>:del the range of email, sms and trap of events, syntax 1,5-7

#### □ Possible value:

<range>: 1~22

#### □ Example:

ES-2126+(alarm-events)# del all 1-3

### ■ del email

#### □ Syntax:

del email <range>

#### □ Description:

To disable the email of the events.

#### □ Argument:

<range>:del the range of email, syntax 1,5-7

#### □ Possible value:

<range>: 1~22

#### □ Example:

ES-2126+(alarm-events)# del email 1-3

### ■ del sms

#### □ Syntax:

del sms <range>

#### □ Description:

To disable the sms of the events.

- Argument:

<range>:del the range of sms, syntax 1,5-7

- Possible value:

<range>: 1~22

- Example:

```
ES-2126+(alarm-events)# del sms 1-3
```

### ■ del trap

- **Syntax:**

del trap <range>

- Description:

To disable the trap of the events.

- Argument:

<range>:del the range of trap, syntax 1,5-7

- Possible value:

<range>: 1~22

- Example:

```
ES-2126+(alarm-events)# del trap 1-3
```

### ■ set all

- **Syntax:**

set all <range>

- Description:

To enable email, sms and trap of events.

- Argument:

<range>:set the range of email, sms and trap of events, syntax 1,5-7

- Possible value:

<range>: 1~22

- Example:

```
ES-2126+(alarm-events)# set all 1-3
```

### ■ set email

- **Syntax:**

set email <range>

Description:

To enable the email of the events.

 Argument:

<range>:set the range of email, syntax 1,5-7

 Possible value:

<range>: 1~22

 Example:

```
ES-2126+(alarm-events)# set email 1-3
```

■ **set sms** Syntax:

```
set sms <range>
```

 Description:

To enable the sms of the events.

 Argument:

<range>:set the range of sms, syntax 1,5-7

 Possible value:

<range>: 1~22

 Example:

```
ES-2126+(alarm-events)# set sms 1-3
```

■ **set trap** Syntax:

```
set trap <range>
```

 Description:

To enable the trap of the events.

 Argument:

<range>:set the range of trap, syntax 1,5-7

 Possible value:

<range>: 1~22

 Example:

```
ES-2126+(alarm-events)# set trap 1-3
```

■ **show** Syntax:

show

□ Description:

The Show here is used to display the configuration of alarm event.

□ Argument:

None.

□ Possible value:

None.

□ Example:

ES-2126+ (alarm-events)# show

Events	Email	SMS	Trap
1 Cold Start			v
2 Warm Start			v
3 Link Down			v
4 Link Up			v
5 Authentication Failure			v
6 User Login			
7 User Logout			
8 STP Topology Changed			
9 STP Disabled			
10 STP Enabled			
11 LACP Disabled			
12 LACP Enabled			
13 LACP Member Added			
14 LACP Port Failure			
15 GVRP Disabled			
16 GVRP Enabled			
17 Port-based Vlan Enabled			
18 Tag-based Vlan Enabled			
19 Module Inserted			

## ■ Kapitel 5: Operation of CLI Management (englisch)

- 20 Module Removed
- 21 Moudle Media Swapped
- 22 PoE Failure

### ■ **show (alarm)**

- Syntax:

show

- Description:

The Show for alarm here is used to display the configuration of Trap, SMS or E-mail.

- Argument:

None.

- Possible value:

None.

- Example:

```
ES-2126+(alarm)# show email
ES-2126+(alarm)# show events
ES-2126+(alarm)# show sms
<<sms>>
```

### ■ **del phone-number**

- Syntax:

del phone-number <#>

- Description:

To delete sms phone number.

- Argument:

<#>: mobile phone number, range: 1 to 6

- Possible value:

<#>: 1 to 6

- Example:

```
ES-2126+(alarm-sms)# del phone-number 3
```

### ■ **del server-user**

- Syntax:

del server-user

- Description:

To delete sms server, user account and password.

- Argument:

None.

- Possible value:

None.

- Example:

```
ES-2126+(alarm-sms)# del server-user
```

### ■ set phone-number

- Syntax:

```
set phone-number <#> <phone-number>
```

- Description:

To add sms phone number.

- Argument:

<#>: mobile phone number, range: 1 to 6

<phone-number>: phone number

- Possible value:

<#>: 1 to 6

- Example:

```
ES-2126+(alarm-sms)# set phone-number 1 0968777777
```

### ■ set server

- Syntax:

```
set server <ip>
```

- Description:

To set up the IP address of sms server.

- Argument:

<ip>: SMS server ip address or domain name

- Possible value:

None.

- Example:

```
ES-2126+(alarm-sms)# set server 192.168.1.7
```



■ **set user**□ **Syntax:**

```
set user <username>
```

□ **Description:**

To set up user account and password of sms server.

□ **Argument:**

<username>: SMS server account

□ **Possible value:**

None.

□ **Example:**

```
ES-2126+(alarm-sms)# set user ABC
```

■ **show**□ **Syntax:**

```
show
```

□ **Description:**

To display the configuration of SMS trap event.

□ **Argument:**

None.

□ **Possible value:**

None.

□ **Example:**

```
ES-2126+(alarm-sms)# show
SMS Server      : 192.168.1.7
Username        : ABC
Password        : *****
Mobile Phone 1 : 0968777777
Mobile Phone 2 :
Mobile Phone 3 :
Mobile Phone 4 :
Mobile Phone 5 :
Mobile Phone 6 :
```

**autologout**■ **autologout**

- Syntax:

autologout <time>

- Description:

To set up the timer of autologout.

- Argument:

<time>: range 1 to 3600 seconds, 0 for autologout off, current setting is 180 seconds.

- Possible value:

<time >: 0,1-3600

- Example:

```
ES-2126+# autologout 3600
```

Set autologout time to 3600 seconds

**bandwidth**■ **set egress-rate**

- Syntax:

set egress-rate <range> <data\_rate>

- Description:

To set up the egress-rate of the ports.

- Argument:

<range>:syntax 1,5-7, available from 1 to 26

<data\_rate>: 66-1024000(Kb).

port 1-24: 66-102400(Kb); port 25-26: 66-1024000(Kb)

- Possible value:

<range>: 1 to 26

<data\_rate>: 66-102400(Kb) for port 1-24; 66-1024000(Kb) for port 25-26

- Example:

```
ES-2126+(bandwidth)# set egress-rate 1-16 299
```

■ **set ingress-rate**

- Syntax:

## ■ Kapitel 5: Operation of CLI Management (englisch)

set ingress-rate <range> <data\_rate>

□ Description:

To set up the ingress-rate of the ports.

□ Argument:

<range>:syntax 1,5-7, available from 1 to 26

<data\_rate>: 66-1024000(Kb).

port 1-24: 66-102400(Kb); port 25-26: 66-1024000(Kb)

□ Possible value:

<range>: 1 to 26

<data\_rate>: 66-102400(Kb) for port 1-24; 66-1024000(Kb) for port 25-26

□ Example:

```
ES-2126+(bandwidth)# set ingress-rate 1-16 100
```

### ■ set storm-rate

□ Syntax:

□ Description:

To set up the storm-rate of the ports.

□ Argument:

□ <range>:syntax: 1,3-5, available from 1 to 5

1: Disable 2: Broadcast Storm Control

3: Multicast Storm Control

4: Unknown Unicast Storm Control

5: Broadcast, Multicast, Unknown Unicast Storm Control

<data\_rate>: 1-100. The value must be the integer.

The value 100 disables broadcast storm control.

□ Possible value:

<range>: 1 to 5

<data\_rate>: 1-100.

□ Example:

```
ES-2126+(bandwidth)# set storm-rate 2 99
```

### ■ show

□ Syntax:

## □ Description:

To display all current settings of the bandwidth.

## □ Argument:

None.

## □ Possible value:

None.

## □ Example:

```
ES-2126+ (bandwidth) # show
```

Port	Ingress Rate (Kb)	Egress Rate (Kb)
1	102400	102400
2	102400	102400
3	102400	102400
	:	
	:	
23	102400	102400
24	102400	102400
25	1024000	1024000
26	1024000	1024000

```
Broadcast Storm Control
```

```
=====
```

```
Type: Disable
```

```
Rate: 100 %
```

**config-file**■ **export start**

## □ Syntax:

```
export start
```

## □ Description:

To run the export start function.

## ■ Kapitel 5: Operation of CLI Management (english)

- Argument:

None.

- Possible value:

None.

- Example:

```
ES-2126+(config-file)# export start
Export successful.
```

■ **export user-conf**

- Syntax:

- Description:

To run the export user-conf function.

- Argument:

None.

- Possible value:

None.

- Example:

```
ES-2126+(config-file)# export user-conf
Export successful.
```

■ **import start**

- Syntax:

- Description:

To run the import start function.

- Argument:

None.

- Possible value:

None.

- Example:

```
ES-2126+(config-file)# import start
Import successful.
```

■ **import user-conf**

- Syntax:

- Description:

To run the import user-conf function.

□ Argument:

None.

□ Possible value:

None.

□ Example:

```
ES-2126+(config-file)# import user-conf
Import successful.
```

### ■ set export-path

□ Syntax:

□ Description:

To set up the file path and filename that user would like to export.

□ Argument:

<filepath>:filepath and filename

□ Possible value:

<filepath>:filepath and filename

□ Example:

```
ES-2126+(config-file)# set export-path log/21511.txt
```

### ■ set import-path

□ Syntax:

□ Description:

To set up the filepath and filename that user would like to import.

□ Argument:

<filepath>:filepath and filename

□ Possible value:

<filepath>:filepath and filename

□ Example:

```
ES-2126+(config-file)# set import-path log/21511.txt
```

### ■ show

□ Syntax:

□ Description:

To display the information of the config file.

## ■ Kapitel 5: Operation of CLI Management (english)

- Argument:

None.

- Possible value:

None.

- Example:

```
ES-2126+(config-file)# show
TFTP Server IP Address: 192.168.3.111
Export Path and Filename: log/21511.txt
Import Path and Filename: log/21511.txt
```

### dhcp-boot

#### ■ set dhcp-boot

- Syntax:

- Description:

To set up the delay time for DHCP Boot.

- Argument:

- <sec>:range syntax: 0, 1-30. The value "0" is to disable dhcp-boot delay

- Possible value:

<sec>:0-30

- Example:

```
ES-2126+(dhcp-boot)# set 30
```

#### ■ show

- Syntax:

- Description:

To display the status of DHCP Boot.

- Argument:

None.

- Possible value:

None.

- Example:

```
ES-2126+(dhcp-boot)# show
DHCP Boot : Enable
```

```
Second          : 30
ES-2126+ (dhcp-boot) #
```

## diag

### ■ diag

Syntax:

```
diag
```

Description:

Diag is used to test whether EEPROM, UART, DRAM and Flash is normal or not.

Argument:

None.

Possible value:

None.

Example:

```
ES-2126+ (diag) # diag
EEPROM Test : OK
UART Test   : OK
DRAM Test   : OK
Flash Test  : OK
```

### ■ Loopback

Syntax:

```
loopback
```

Description:

For Internal/External Loopback Test.

Argument:

None.

Possible value:

None.

Example:

```
ES-2126+ (diag) # loopback
Internal Loopback Test : OK
```



## ■ Kapitel 5: Operation of CLI Management (englisch)

```
External Loopback Test : Port 1 2 3 4 5 6 7 8 9 10 11
12 13 14 15 16 17 18 19 20 21 22 23 24 25 26 Fail
```

### ■ ping

□ Syntax:

```
ping <ip>
```

□ Description:

To confirm that whether the remote end-station or switch itself is alive or not.

□ Argument:

<ip> : IP address or domain name

□ Possible value:

IP address, e.g. 192.168.2.65 or domain name, e.g. tw.yahoo.com

□ Example:

```
ES-2126+(diag)# ping 192.168.1.115
```

```
Gateway      : 192.168.1.253
```

```
192.168.1.115 is alive.
```

### firmware

#### ■ set upgrade-path

□ Syntax:

□ Description:

To set up the image file that will be upgraded.

□ Argument:

<filepath>: upgrade file path and name

□ Possible value:

<filepath>: upgrade file path and name

□ Example:

```
ES-2126+(firmware)#          set          upgrade-path
```

```
FEL2SW26_ES2126_v2.05.img
```

#### ■ show

□ Syntax:

□ Description:

To display the information of tftp server and upgrade-path and file name.

- Argument:

None.

- Possible value:

None.

- Example:

```
ES-2126+(firmware)# show
```

```
TFTP Server IP Address: 192.168.3.111
```

```
Path and Filename      : FEL2SW26_ES2126_v2.05.img
```

## ■ upgrade

- Syntax:

- Description:

To run the software upgrade function.

- Argument:

None.

- Possible value:

None.

- Example:

```
ES-2126+(firmware)# upgrade
```

```
Upgrading firmware ...
```

## gvrp

### ■ disable

- Syntax:

disable

- Description:

To disable the gvrp function

- Argument:

None.

- Possible value:

None.

- Example:

```
ES-2126+(gvrp)# disable
```

■ **enable**

- Syntax:  
enable
- Description:  
To enable the gvrp function.
- Argument:  
None.
- Possible value:  
None.
- Example:  
ES-2126+ (gvrp) # enable

■ **group**

- Syntax:  
group <group number>
- Description:  
To enter any of gvrp group for changing gvrp group setting. You can change the applicant or registrar mode of existing gvrp group per port.
- **Argument:**  
<group number>: enter which gvrp group you had created, using value is vid. Available range: 1 to 4094
- Possible value:  
<group number>: 1~4094
- Example:  
ES-2126+ (gvrp) # show group  
GVRP group information  
Current Dynamic Group Number: 1  
VID Member Port  
-----  
-  
2 5  
ES-2126+ (gvrp) # group 2  
ES-2126+(gvrp-group-2)# set applicant 1-6 non-participant

```

ES-2126+(gvrp-group-2)# show
GVRP group VID: 2
Port Applicant      Registrar
-----
1    Non-Participant Normal
2    Non-Participant Normal
3    Non-Participant Normal
4    Non-Participant Normal
5    Non-Participant Normal
6    Non-Participant Normal
7    Normal           Normal
8    Normal           Normal
12   Normal           Normal
13   Normal           Normal
      :
      :
23   Normal           Normal
24   Normal           Normal
25   Normal           Normal
26   Normal           Normal
ES-2126+(gvrp-group-2)# set registrar 1-10 fixed

```

```

ES-2126+(gvrp-group-2)# show
GVRP group VID: 2
Port Applicant      Registrar
-----
1    Non-Participant Fixed
2    Non-Participant Fixed
3    Non-Participant Fixed
4    Non-Participant Fixed

```

## ■ Kapitel 5: Operation of CLI Management (english)

5	Non-Participant	Fixed
6	Non-Participant	Fixed
7	Normal	Fixed
8	Normal	Fixed
9	Normal	Fixed
10	Normal	Fixed
17	Normal	Normal
	:	
	:	
23	Normal	Normal
24	Normal	Normal
25	Normal	Normal
26	Normal	Normal

### ■ set applicant

#### □ Syntax:

set applicant <range> <normal|non-participant>

#### □ Description:

To set default applicant mode for each port.

#### □ Argument:

<range>: port range, syntax 1,5-7, available from 1 to 26

<normal>: set applicant as normal mode

<non-participant>: set applicant as non-participant mode

#### □ Possible value:

<range>: 1 to 26

<normal|non-participant>: normal or non-participant

#### □ Example:

```
ES-2126+(gvrp)# set applicant 1-10 non-participant
```

### ■ set registrar

#### □ Syntax:

set registrar <range> <normal|fixed|forbidden>

#### □ Description:

To set default registrar mode for each port.

□ Argument:

<range>: port range, syntax 1,5-7, available from 1 to 26

<normal>: set registrar as normal mode

<fixed>: set registrar as fixed mode

<forbidden>: set registrar as forbidden mode

□ Possible value:

<range>: 1 to 26

<normal|fixed|forbidden>: normal or fixed or forbidden

□ Example:

```
ES-2126+(gvrp)# set registrar 1-5 fixed
```

### ■ set restricted

□ Syntax:

```
set restricted <range> <enable|disable>
```

□ Description:

To set the restricted mode for each port.

□ Argument:

<range>: port range, syntax 1,5-7, available from 1 to 26

<enable>: set restricted as enabled

<disable>: set restricted as disabled

□ Possible value:

<range>: 1 to 26

<enable|disable>: enable or disable

□ Example:

```
ES-2126+(gvrp)# set restricted 1-10 enable
```

```
ES-2126+ES-2126+(gvrp)# show config
```

```
GVRP state: Enable
```

```
Port Join Time Leave Time LeaveAll Time Applicant
Registrar Restricted
```

```
-----
-----
```

## ■ Kapitel 5: Operation of CLI Management (englisch)

1	20	60	1000	Normal	Normal
Enable					
2	20	60	1000	Normal	Normal
Enable					
3	20	60	1000	Normal	Normal
Enable					
4	20	60	1000	Normal	Normal
Enable					
5	20	60	1000	Normal	Normal
Enable					
6	20	60	1000	Normal	Normal
Enable					
7	20	60	1000	Normal	Normal
Enable					
8	20	60	1000	Normal	Normal
Enable					
9	20	60	1000	Normal	Normal
Enable					
10	20	60	1000	Normal	Normal
Enable					
					:
				:	
				:	
22	20	60	1000	Normal	Normal
Disable					
23	20	60	1000	Normal	Normal
Disable					
24	20	60	1000	Normal	Normal
Disable					
25	20	60	1000	Normal	Normal
Disable					
26	20	60	1000	Normal	Normal
Disable					

■ **set timer**

## □ Syntax:

```
set timer <range> <join> <leave> <leaveall>
```

## □ Description:

To set gvrp join time, leave time, and leaveall time for each port.

## □ Argument:

<range> : port range, syntax 1,5-7, available from 1 to 26

<join>: join timer, available from 20 to 100

<leave>: leave timer, available from 60 to 300

<leaveall>: leaveall timer, available from 1000 to 5000

Leave Time must equal double Join Time at least.

## □ Possible value:

<range> : 1 to 26

<join>: 20 to 100

<leave>: 60 to 300

<leaveall>: 1000 to 5000

## □ Example:

```
ES-2126+(gvrp)# set timer 2-8 25 80 2000
```

■ **show config**

## □ Syntax:

```
show config
```

## □ Description:

To display the gvrp configuration.

□ **Argument:**

None.

## □ Possible value:

None.

## □ Example:

```
ES-2126+(gvrp)# show config
```

```
GVRP state: Disable
```

```
Port Join Time Leave Time LeaveAll Time Applicant
Registrar Restricted
```



## ■ Kapitel 5: Operation of CLI Management (englisch)

```

-----
-----
  1    20    60    1000    Normal    Normal
Disable
  2    20    60    1000    Normal    Normal
Disable
  3    20    60    1000    Normal    Normal
Disable
  4    20    60    1000    Normal    Normal
Disable
                                     :
                                     :
                                     :
 23    20    60    1000    Normal    Normal
Disable
 24    20    60    1000    Normal    Normal
Disable
 25    20    60    1000    Normal    Normal
Disable
 26    20    60    1000    Normal    Normal
Disable

```

■ **show counter**

## □ Syntax:

```
show counter <port>
```

## □ Description:

To show counter of the port.

## □ Argument:

<port>: port number, available from 1 to 26

## □ Possible value:

<port>: 1 to 26

## □ Example:

```
ES-2126+(gvrp)# show counter 2
```

```
GVRP Counter port: 2
```

Counter Name	Received	Transmitted
-----	-----	-----
Total GVRP Packets	0	0
Invalid GVRP Packets	0	----
LeaveAll message	0	0
JoinEmpty message	0	0
JoinIn message	0	0
LeaveEmpty message	0	0
Empty message	0	0

### ■ show group

#### □ Syntax:

show group

#### □ Description:

To show the gvrp group.

#### □ Argument:

None.

#### □ Possible value:

None.

#### □ Example:

```
ES-2126+ (gvrp) # show group
```

```
GVRP group information
```

```
Current Dynamic Group Number: 0
```

```
VID Member Port
```

```
-----  
-
```

## hostname

### ■ hostname

#### □ Syntax:

#### □ Description:

To set up the hostname of the switch.

## ■ Kapitel 5: Operation of CLI Management (englisch)

- Argument:  
<name>: hostname, max. 40 characters.
- Possible value:  
<name>: hostname, max. 40 characters.
- Example:  
ES-2126+# hostname Company  
Company#

### igmp-snooping

#### ■ add allowed-group

- Syntax:  
add allowed-group <ip-multicast> <vid> <port-range>
- Description:  
To add the entry of allowed IP multicast group.
- Argument:  
<ip-multicast>: the range of IP multicast.  
<vid>: VLAN ID. 1-4094 or any.  
<port-range>: syntax 1,5-7, available from 1 to 26
- Possible value:  
<ip-multicast>: ex: 224.1.1.1-225.2.3.3 or any  
<vid>: 1-4094 or any  
<port-range>: 1 to 26
- Example:  
ES-2126+(igmp-snooping)# add allowed-group 224.1.1.1-  
225.2.3.3 100 1-10

#### ■ add mvr-allow-group

- Syntax:  
add mvr-allow-group <begin address> <end address>
- Description:  
To add an entry to the MVR allowed group entries. The MVR group table may contain 10 entries.
- Argument:  
<begin address> : first multicast address of the group.

<end address> : last multicast address of the group.

□ Possible value:

<begin address> : 224.0.1.0 - 239.255.255.255

<end address> : 224.0.1.0. - 239.255.255.255

□ Example:

```
ES-2126+(igmp-snooping)# add mvr-allow-group 224.0.1.0
224.0.2.0
```

### ■ add static-multicast

□ Syntax:

add static-multicast <ip-multicast> <vid> <port-range>

□ Description:

To add ab entry to static ip-multicast.

□ Argument:

<ip-multicast>: the range of IP multicast.

<vid>: VLAN ID. 0-4094, 0 means tag-based vlan is disabled

<port-range>: syntax 1,5-7, available from 1 to 26

□ Possible value:

<ip-multicast>: ex: 224.1.1.1-225.2.3.3 or any

<vid>: 0-4094 or any

<port-range>: 1 to 26

□ Example:

```
ES-2126+(igmp-snooping)# add static-multicast 224.1.1.1
100 5
```

### ■ del allowed-group

□ Syntax:

del allowed-group <index>

□ Description:

To remove the entry of allowed IP multicast group

□ Argument:

<index>: the index of the allowed-group.

□ Possible value:

<index>: the index of the allowed-group.

## ■ Kapitel 5: Operation of CLI Management (englisch)

- Example:

```
ES-2126+(igmp-snooping)# del allowed-group 1
```

### ■ del mvr-allow-group

- Syntax:

```
del mvr-allow-group <index>
```

- Description:

To delete an entry of the MVR allowed group entries.

- Argument:

<index> : index of the MVR allowed group entry.

- Possible value:

<index> : 1 - 10

- Example:

```
ES-2126+(igmp-snooping)# del mvr-allow-group 2
```

### ■ del static-multicast

- Syntax:

```
del static-multicast <index>
```

- Description:

To remove an static-ip multicast entry .

- Argument:

<index>: the index of the static-ip mutlicast entry.

- Possible value:

<index>: the index of the static-ip multicast entry.

- Example:

```
ES-2126+(igmp-snooping)# del static-multicast 1
```

### ■ modify mvr-allow-group

- Syntax:

```
modify mvr-allow-group <index> <begin address> <end address>
```

- Description:

To edit an entry of the MVR group.

- Argument:

<index> : index of the MVR allowed group entry.

<begin address> : first multicast address of the group.

<end address> : last multicast address of the group.

□ Possible value:

<index>: 1 - 10

<begin address> : 224.0.1.0 - 239.255.255.255

<end address> : 224.0.1.0. - 239.255.255.255

□ Example:

```
ES-2126+(igmp-snooping)# modify mvr-allow-group 2
224.0.2.0 225.0.0.4
```

### ■ modify static-multicast

□ Syntax:

del static-multicast <port-range>

□ Description:

To modify an static-ip multicast entry .

□ Argument:

<port-range>: syntax 1, 5-7, available from 1 to 26.

□ Possible value:

<port-range> : 1 - 26

□ Example:

```
ES-2126+(igmp-snooping)# modify static-multicast 1
```

### ■ set grp-limit

□ Syntax:

set grp-limit <range> <limit>

□ Description:

To set up the limit of possible group members.

□ Argument:

<range> : syntax: 1, 5-7, available from 1 to 26

<limit> : number of possible group members

□ Possible value:

<range> : 1 - 26

<limit> : 0 - 256

□ Example:

```
ES-2126+(igmp-snooping)# set grp-limit 2 25
```

■ **set mode**

## □ Syntax:

```
set mode <status>
```

## □ Description:

To set up the mode of IGMP Snooping.

## □ Argument:

<status>: 0:disable, 1:active, 2:passive

## □ Possible value:

<status>: 0,1 or 2

## □ Example:

```
ES-2126+(igmp-snooping)# set mode 2
```

■ **set mvr-host-timeout**

## □ Syntax:

```
set mvr-host-timeout <time>
```

## □ Description:

To set up MVR Host Timeout.

## □ Argument:

<time> : timeout in seconds

## □ Possible value:

<time> : 12 - 255

## □ Example:

```
ES-2126+(igmp-snooping)# set mvr-host-timeout 26
```

■ **set mvr-state**

## □ Syntax:

```
set mvr-state <mode> [<mvid>]
```

## □ Description:

To enable or disable MVR.

## □ Argument:

<mode> : disable (0) or enable (1)

<mvid> : MVR Vlan ID

## □ Possible value:

<mode> : 0 - 1

<mvid> : 1 - 4094

□ Example:

```
ES-2126+(igmp-snooping)# set mvr-state 1 22
```

### ■ set mvr-vid

□ Syntax:

```
set mvr-vid <vid>
```

□ Description:

To set MVR Vlan ID.

□ Argument:

<vid> : MVR Vlan ID

□ Possible value:

<vid> : 1 - 4094

□ Example:

```
ES-2126+(igmp-snooping)# set mvr-vid 22
```

### ■ set rad-igmp-port

□ Syntax:

```
set rad-igmp-port <port-range> <mode>
```

□ Description:

To set up radius-igmp enabled ports.

□ Argument:

<port-range> : 1, 5-7, available from 1 to 26

<mode> : set enable (1) or disable (0)

□ Possible value:

<port-range>: 1 - 26

<mode> : 0 - 1

□ Example:

```
ES-2126+(igmp-snooping)# set rad-igmp-port 22 1
```

### ■ set rad-igmp-retry

□ Syntax:

```
set rad-igmp-retry <value>
```

□ Description:

To set up radius-igmp numbers of retries.



## ■ Kapitel 5: Operation of CLI Management (englisch)

- Argument:

<value> : 0 to 10 times

- Possible value:

<value> : 0 - 10

- Example:

```
ES-2126+(igmp-snooping)# set rad-igmp-retry 5
```

### ■ set rad-igmp-state

- Syntax:

```
set rad-igmp-state <ip> <port-number> <secret-key> <Accounting Server> <Accounting Port>
```

- Description:

To set up radius-igmp state.

- Argument:

<ip> : ip address

<port-number> : 1 to 65535

<secret-key> : the secret key for the accounting server

<Accounting Server> : ip address of the accounting server

<Accounting Port> : 1 to 65535

- Possible value:

<ip> : example 244.111.111.111 or any

<port-number> : 1 - 65535

<secret-key> : 1 - 31 alpha numeric characters

<Accounting Server> : example 244.111.111.111 or any

<Accounting Port> : 1 - 65535

- Example:

```
ES-2126+(igmp-snooping)# set rad-igmp-state 123.4.5.6 2
secretkey 234.564.8.9 56
```

### ■ set rad-igmp-timeout

- Syntax:

```
set rad-igmp-timeout <value>
```

- Description:

To set up radius-igmp timeout.

- Argument:

<value> : 0 to 60 seconds

- Possible value:

<value> : 0 - 60

- Example:

```
ES-2126+(igmp-snooping)# set rad-igmp-timeout 5
```

### ■ show client-info

- Syntax:

show client-info <range>

- Description:

To display information about the clients connected to a port.

- Argument:

<range> : syntax: 1, 5-7, available from 1 to 26

- Possible value:

<range> : 1 - 26

- Example:

```
ES-2126+(igmp-snooping)# show client-info 22
```

```
Port      MAC Address      Multicast Address
-----  -
```

```
total 0 entries
```

### ■ show grp-limit

- Syntax:

- Description:

To display each port's group limit.

- Argument:

None.

- Possible value:

None.

- Example:

```
ES-2126+(igmp-snooping)# show grp-limit
```

Port	Limit	Port	Limit	Port	Limit
----	-----	----	-----	----	-----
1	22	10	256	19	256
2	256	11	256	20	256
3	256	12	256	21	256
4	256	13	256	22	256
5	256	14	256	23	256
6	256	15	256	24	256
7	256	16	256	25	256
8	256	17	256	26	256
9	256	18	256		

### ■ show igmp-snooping

□ Syntax:

□ Description:

To display IGMP snooping mode and allowed IP multicast entry.

□ Argument:

None.

□ Possible value:

None.

□ Example:

```
ES-2126+(igmp-snooping)# show igmp-snooping
```

```
Snoop Mode: Active
```

```
IP Multicast:
```

```
1) IP Address      : 224.1.1.1
```

```
   VLAN ID         : 0
```

```
   Member Port    : 22
```

### ■ show multicast

□ Syntax:

□ Description:

To display IP multicast table.

Argument:

None.

Possible value:

None.

Example:

```
ES-2126+(igmp-snooping)# show multicast
IP Multicast: None
```

### ■ show mvr-config

Syntax:

Description:

To display the MVR configuration.

Argument:

None.

Possible value:

None.

Example:

```
ES-2126+(igmp-snooping)# show mvr-config
MVR State           : enable
MVR Vlan ID         : 22
MVR Host Timeout    : 125
MVR Allow Groups    : 1
```

Index	begin address	end address
1	224.0.1.0	224.0.2.0

### ■ show mvr-group-membership

Syntax:

Description:

To display the MVR group membership.

Argument:

None.

Possible value:

---

 ■ Kapitel 5: Operation of CLI Management (englisch)

None.

Example:

```
ES-2126+# igmp-snooping
```

```
ES-2126+(igmp-snooping)# show mvr-group-membership
```

```
1) Group Address: 224.0.1.76
```

```
Port Member : 5
```

```
2) Group Address: 224.0.1.24
```

```
Port Member : 5
```

```
3) Group Address: 224.0.1.41
```

```
Port Member : 5
```

There are 125 group entries available

 ■ **show query**

Syntax:

Description:

To display the query interval.

Argument:

None.

Possible value:

None.

Example:

```
ES-2126+(igmp-snooping)# show query
```

```
Query Interval: 25 second
```

 ■ **show rad-igmp**

Syntax:

Description:

To display Radius IGMP Snooping configuration.

Argument:

None.

Possible value:

None.

Example:

```
ES-2126+(igmp-snooping)# show rad-igmp
```

```
Radius Server: 192.168.1.1
```

### ■ show static-multicast

Syntax:

Description:

To display static-ip multicast entry.

Argument:

None.

Possible value:

None.

Example:

```
ES-2126P+(igmp-snooping)# show static-multicast
```

```
1) IP Address : 244.1.1.1
   VLAN ID   : 26
   Member Port: 5IP
```

### ■ disable dhcp

Syntax:

```
disable dhcp
```

Description:

To disable the DHCP function of the system.

Argument:

None.

Possible value:

None.

Example:

```
ES-2126+(ip)# disable dhcp
```

```
DHCP is already stopped.
```

■ **enable dhcp**

## □ Syntax:

enable dhcp <manual|auto>

## □ Description:

To enable the system DHCP function and set DNS server via manual or auto mode.

## □ Argument:

<manual|auto> : set DNS by using manual or auto mode.

## □ Possible value:

<manual|auto> : manual or auto

## □ Example:

```
ES-2126+(ip)# enable dhcp manual
```

■ **set dns**

## □ Syntax:

set dns <ip>

## □ Description:

To set the IP address of DNS server.

## □ Argument:

<ip> : dns ip address

## □ Possible value:

<ip> : 168.95.1.1

## □ Example:

```
ES-2126+(ip)# set dns 168.95.1.1
```

■ **set ip**

## □ Syntax:

set ip <ip> <mask> <gateway>

## □ Description:

To set the system IP address, subnet mask and gateway.

## □ Argument:

<ip> : ip address

<mask> : subnet mask

<gateway> : default gateway

- Possible value:

<ip> : 192.168.1.1 or others

<mask> : 255.255.255.0 or others

<gateway> : 192.168.1.253 or others

- Example:

```
ES-2126+(ip)# set ip 192.168.1.2 255.255.255.0
192.168.1.253
```

## ■ show

- Syntax:

show

- Description:

To display the system's DHCP function state, IP address, subnet mask, default gateway, DNS mode, DNS server IP address and current IP address.

- Argument:

None.

- Possible value:

None.

- Example:

```
ES-2126+(ip)# show
DHCP                : Disable
IP Address           : 192.168.1.1
Current IP Address  : 192.168.1.1
Subnet mask          : 255.255.255.0
Gateway              : 192.168.1.253
DNS Setting          : Manual
DNS Server           : 192.95.1.1
```

## log

### ■ clear

- Syntax:

clear

- Description:



To clear the log data.

□ Argument:

None.

□ Possible value:

None.

□ Example:

```
ES-2126+(log)# clear
```

### ■ **disable auto-upload**

□ Syntax:

```
disable auto-upload
```

□ Description:

To disable the auto-upload function.

□ Argument:

None.

□ Possible value:

None.

□ Example:

```
ES-2126+(log)# disable auto-upload
```

### ■ **enable auto-upload**

□ Syntax:

```
enable auto-upload
```

□ Description:

To enable the auto-upload function.

□ Argument:

None.

□ Possible value:

None.

□ Example:

```
ES-2126+(log)# enable auto-upload
```

### ■ **show**

□ Syntax:

```
show
```

## □ Description:

To show a list of trap log events. When any of log events happens, it will be recorded and using show command in log function to query. Up to 120 log records are supported.

## □ Argument:

None.

## □ Possible value:

None.

## □ Example:

```
ES-2126+(log)# show
```

```
Tftp Server : 0.0.0.0
```

```
Auto Upload : Disable
```

```
1) Wed Apr 13 12:13:27 2005 Link Up [Port 1]
2) Wed Apr 13 12:13:26 2005 Link Down [Port 1]
3) Wed Apr 13 11:58:31 2005 Login [admin]
4) Wed Apr 13 11:19:45 2005 Login [admin]
5) Wed Apr 13 11:19:37 2005 Logout [admin]
```

■ **upload**

## □ Syntax:

Upload

## □ Description:

To upload log data through tftp.

## □ Argument:

None.

## □ Possible value:

None.

## □ Example:

```
ES-2126+(log)# upload
```

## login-protect

### ■ set Lock-Minutes

- Syntax:

set Lock-Minutes <min>

- Description:

To set login lock time.

- Argument:

<min> : time in minutes

- Possible value:

<min> : numeric characters from 1 to 10

- Example:

```
ES-2126P+(login-protect)# set Lock-Minutes 4
```

### ■ set Login-errors

- Syntax:

set Login-errors <count>

- Description:

To set login error count.

- Argument:

<count> : login error count

- Possible value:

<count> : 1 to 10, set 0 as disabled

- Example:

```
ES-2126+(Login-protect)# set Login-errors 10
```

### ■ show

- Syntax:

show

- Description:

To show login protect config.

- Argument:

None.

- Possible value:

None.

- Example:

```
ES-2126+ (login-protect) # show
```

## mac-table

```
<<alias>>
```

### ■ del

- Syntax:

```
del <mac>
```

- Description:

To delete the mac alias entry.

- Argument:

```
<mac> : mac address, format: 00-02-03-04-05-06
```

- Possible value:

```
<mac> : mac address
```

- Example:

```
ES-2126+ (mac-table-alias) # del 00-44-33-44-55-44
```

### ■ set

- Syntax:

```
set <mac> <alias>
```

- Description:

To set up the mac alias entry.

- Argument:

```
<mac> : mac address, format: 00-02-03-04-05-06
```

```
<alias> : mac alias name, max. 15 characters
```

- Possible value:

```
<mac> : mac address
```

```
<alias> : max. 15 characters
```

- Example:

```
ES-2126+ (mac-table-alias) # set 00-44-33-44-55-44 www
```

### ■ show

- Syntax:

```
show
```

## ■ Kapitel 5: Operation of CLI Management (englisch)

### □ Description:

To display the mac alias entry.

### □ Argument:

None.

### □ Possible value:

None.

### □ Example:

```
ES-2126+(mac-table-alias)# show
```

```
MAC Alias List
```

	MAC Address	Alias
1)	00-02-03-04-05-06	aaa
2)	00-33-03-04-05-06	ccc

<<information>>

## ■ search

### □ Syntax:

```
search <port> <mac> <vid>
```

### □ Description:

To look for the relative mac information in mac table.

### □ Argument:

<port> : set up the range of the ports to search for,  
syntax 1,5-7, available form 1 to 26

<mac> : mac address, format: 01-02-03-04-05-06, '?' can be used

<vid> : VLAN id, from 1 to 4094; '?' as don't care, 0 as untagged

### □ Possible value:

<port> : 1 to 26

<vid> : 0, 1 ~4094

### □ Example:

```
ES-2126+(mac-table-information)# search 1-26 ??-??-??-
??-??-?? ?
```

```
MAC Table List
```

Alias	MAC Address	Port VID	State
-------	-------------	----------	-------

```

-----
-----
                                00-40-c7-88-00-06    1    0  Dynamic
ES-2126+(mac-table-information)#

```

### ■ show

Syntax:

show

Description:

To display all mac table information.

Argument:

None.

Possible value:

None.

Example:

```
ES-2126+(mac-table-information)# show
```

```
MAC Table List
```

Alias	MAC Address	Port	VID	State
ABC	00-40-c7-d6-00-01	1	2	Static Forwarding
ABC123	00-40-c7-d6-00-02	1	3	Static Filtering

```

<<maintain>>

```

### ■ set aging

Syntax:

set aging <time>

Description:

To set up the age out time of dynamic learning mac.

Argument:

<time> : Mac table ageout time between 10 and 1000000 seconds. The value "0"

means to disable age out time

## ■ Kapitel 5: Operation of CLI Management (englisch)

□ Possible value:  
 <time> : 10-1000000 seconds or 0

□ Example:  
 ES-2126+(mac-table-maintain)# set aging 300

### ■ set learning

□ Syntax:  
 set learning <port> <num>

□ Description:  
 To set up the maximum amount of MAC that each port can learn.

□ Argument:  
 <port> : port range, syntax 1,5-7, available form 1 to 24  
 <num>: MAC address numbers which can be dynamically learned  
 num range: between 0 to 8191; 0 for learning disabled

□ Possible value:  
 <port> : 1 to 24  
 <num>: 0 to 8191

□ Example:  
 ES-2126+(mac-table-maintain)# set learning 5 100

### ■ show

□ Syntax:  
 show

□ Description:  
 To display the settings of MAC table ageout time and the learning limit of each port.

□ Argument:  
 None.

□ Possible value:  
 None.

□ Example:  
 ES-2126+(mac-table-maintain)# show  
 Mac table ageout time: 300 seconds  
 Port      Dynamically learn limit

```

-----
1      8191
2      8191
3      8191
4      8191
5      8191
      :
      :
      :
21     8191
22     8191
23     8191
24     8191
25     8192
26     8192

```

```
<<port-security>>
```

### ■ disable

□ Syntax:

```
disable <range>
```

□ Description:

To disable port security for a port.

□ Argument:

<range> : Number of port that you want to disable.

□ Possible value:

<range> : 1 - 26

□ Example:

```
ES-2126+(mac-table-port-security)# disable 2
```

### ■ enable

□ Syntax:

```
enable <range>
```

□ Description:



To enable port security for a port.

□ Argument:

<range> : number of port that you want to enable.

□ Possible value:

<range> : 1 - 26

□ Example:

```
ES-2126+(mac-table-port-security)# enable 2
```

### ■ show

□ Syntax:

```
show
```

□ Description:

To display enabled and disabled port security per port.

□ Argument:

None.

□ Possible value:

None.

□ Example:

```
ES-2126+(mac-table-port-security)# show
```

```
Port Security:
```

```
-----
```

Port	State
1	Disable
2	Enable
3	Disable
4	Disable
5	Disable
6	Disable
7	Disable
8	Disable
9	Disable
10	Disable

```

11    Disable
12    Disable
13    Disable
14    Disable
15    Disable
16    Disable
17    Disable
18    Disable
19    Disable
20    Disable
21    Disable

```

... (q to quit)

<<port>>

#### ■ add

□ Syntax:

add <mac> <vid> <queue>

□ Description:

To enable a static mac entry for a port.

□ Argument:

<mac> : mac adress

<vid> : vlan id

<queue> : which queue you want to set

□ Possible value:

<mac> : format 01-02-03-04-05-06 (alpha numeric characters)

< vid> : 1 - 4094

<queue> : 0 - 3

□ Example:

```

ES-2126+ (mac-table-port-security-port-2)# add 22-55-
66-78-64-88 42 3

```

#### ■ del

□ Syntax:

## ■ Kapitel 5: Operation of CLI Management (englisch)

del <mac>

□ Description:

To delete a static mac entry for a port.

□ Argument:

<mac> : mac adress

□ Possible value:

<mac> : format 01-02-03-04-05-06 (alpha numeric characters)

□ Example:

```
ES-2126+(mac-table-port-security-port-2)# del 22-55-
66-78-64-88
```

### ■ show

□ Syntax:

show

□ Description:

To display static mac entries for a port.

□ Argument:

None.

□ Possible value:

None.

□ Example:

```
ES-2126+(mac-table-port-security-port-2)# show
Port 2 static mac entry:
```

-----

(None)

<<static-mac>>

### ■ add

□ Syntax:

add <mac> <vid> <queue> <rule> <port>

□ Description:

To add the static mac entry.

□ Argument:

<mac>: mac address, format: 01-02-03-04-05-06

<vid>: VLAN id, from 1 to 4094

<queue>: which queue you want to set, from 0 to 3

<rule> : forwarding rule, from 0 to 2

0:static

1:drop destination address matches

2:drop source address matches

<port> : forwarded destination port, form 1 to 26

□ Possible value:

<vid>: 1 to 4094

<queue>: 0 to 3

<rule>: 0 to 2

<port>: 1 to 26

□ Example:

```
ES-2126+ (mac-table-static-mac)# add 00-22-44-55-66-77
1 0 0 6
```

## ■ del

□ Syntax:

del <mac>

□ Description:

To remove the static mac entry.

□ Argument:

<mac> : mac address, format: 00-02-03-04-05-06

□ Possible value:

<mac> : mac address

□ Example:

```
ES-2126+ (mac-table-static-mac)# del 00-02-03-04-05-06
```

## ■ show

□ Syntax:

show

□ Description:

To display static mac entry.

□ Argument:

None.

Possible value:

None.

Example:

```
ES-2126+(mac-table-static-mac)# show
```

Forwarding Rule	MAC	Port	VID	Queue
-----	-----	-----	-----	-----
1)	00-40-C7-D6-00-01	200	2	Static with Destination Drop 2

## management

### ■ add

Syntax:

Usage: set [<name> <value>] [<vid> <value>] [<ip> <value>] [<port> <value>]

[<type> <value>] <action> <value>

Synopsis: set name Mary vid 20 ip 192.168.1.1-192.168.1.90 port 2-5,8  
type h,s action a

Synopsis: set name Mary vid 20 ip 192.168.1.1-192.168.1.90

Description:

To save the adding management policy records.

When you don't know how to set the management policy records, you can use this command as follows:

```
ES-2126+(management-add)# set
```

This command will show exhaustive operating explanation for setting the management policy records.

Argument:

[<name> <value>] ACL entry name.

[<vid> <value>] VLAN ID.

[<ip> <value>] IP range.

[<port> <value>] Incoming port.

[<type> <value>]	Access type.
<action> <value>	a(ccept) or d(eny).
□ Possible value:	
[<name> <value>]	No default and it must be set.
[<vid> <value>]	The range is 1-4095 and can be set to any.
[<ip> <value>]	For example, 192.168.1.90-192.168.1.90 or any.
[<port> <value>]	For example, 1 or 1-8 or 1,3-5 or any
[<type> <value>]	For example, h(ttp),s(nmp),t(elnet) or any.
<action> <value>	No default and it must be set.

## □ Example:

```
ES-2126+(management-add)# set name Mary vid 20 ip
192.168.1.1-192.168.1.90 port 2-5,8 type h,s action a
ES-2126+(management-add)# show
```

```
#: 1
```

```
Name : Mary                               VlanID : 20                               IP :
192.168.1.1-192.168.1.90
```

```
Type : Http,SNMP                          Action : Accept                            Port :
2,3,4,5,8
```

■ **delete**

## □ Syntax:

```
delete #
```

## □ Description:

To delete a specific record or range.

## □ Argument:

[#]: a specific or range management security entry(s)

## □ Possible value:

None.

## □ Example:

```
ES-2126+(management)# show
```

```
#: 1
```

## ■ Kapitel 5: Operation of CLI Management (englisch)

```
Name : Tom                               VlanID : 2                               IP :
192.168.1.30-192.168.1.80
Type : SNMP                               Action : Deny                             Port : 1,2
```

```
ES-2126+(management)# delete 1
```

```
ES-2126+(management)# show
```

```
Security rule list is empty now
```

### ■ edit

the specific management policy entry.

- Available range:

1 to 65536.

- Syntax:

```
Usage: set [<name> <value>] [<vid> <value>] [<ip> <value>] [<port>
<value>]
```

```
[<type> <value>] <action> <value>
```

```
Synopsis: set name Mary vid 20 ip 192.168.1.1-192.168.1.90 port 2-5,8
type h,s action a
```

```
Synopsis: set name Mary vid 20 ip 192.168.1.1-192.168.1.90
```

- Description:

To edit management policy record.

- Argument:

```
[<name> <value>]      ACL entry name.
```

```
[<vid> <value>]      VLAN ID.
```

```
[<ip> <value>]       IP Range.
```

```
[<port> <value>]     Incoming port.
```

```
[<type> <value>]     Access type.
```

```
<action> <value>    a(ccept) or d(eny).
```

- Possible value:

```
[<name> <value>]     No default and it must be set.
```

[<vid> <value>]	The range is 1-4095 and can be set to any.
[<ip> <value>]	For example, 192.168.1.90-192.168.1.90 or any
[<port> <value>]	For example, 1 or 1-8 or 1,3-5 or any
[<type> <value>]	For example, h(ttp),s(nmp),t(elnet) or any
<action> <value>	No default and it must be set.

## □ Example:

```
ES-2126+(management)# edit 1
```

```
ES-2126+(management-edit-1)# set name Tom vid 2 ip
192.168.1.30-192.168.1.80 port 1-2 type s action d
```

```
ES-2126+(management-edit-1)# show
```

```
#: 1
Name : Tom                               VlanID : 2           IP :
192.168.1.30-192.168.1.80
Type : SNMP                             Action : Deny       Port : 1,2
```

■ **show**

## □ Syntax:

```
show
```

## □ Description:

To show the specific management policy record.

## □ Argument:

None.

## □ Possible value:

None.

## □ Example:

```
ES-2126+(management)# show
```

```
#: 1
Name : Tom                               VlanID : 2           IP :
192.168.1.30-192.168.1.80
Type : SNMP                             Action : Deny       Port : 1,2
```



**poe**■ **set priority**

- Syntax:

set priority <port-range> <priority>

- Description:

To set the PoE priority on ports.

- Argument:

<port-range>:jG

<priority>: set priority as 0:Low, 1:Normal, 2:High

- Possible value:

<port range>: 1 to 24

<priority>: 0, 1 or 2

- Example:

```
ES-2126+ (poe)# set priority 1-12 2
```

■ **set state**

- Syntax:

set state <port-range> <state>

- Description:

To set the PoE state on ports.

- Argument:

<port-range>:jG

<state>: enable or disable PoE function. 0:Disable 1:Enable

- Possible value:

<port-range>:jG

<state>: 0 or 1

- Example:

```
ES-2126+ (poe)# set state 11 0
```

■ **show**

- Syntax:

show

- Description:

To display the PoE status.

□ Argument:

None.

□ Possible value:

None.

□ Example:

```
ES-2126+ (poe) # show
```

```
Vmain      : 48.3 V
```

```
Imain      : 0.0 A
```

```
Pconsume   : 0.0 W
```

```
Power Limit : 185 W
```

```
Temperature : 37 'C / 98 'F
```

```
Port No          | 1 2 3 4 5 6 7 8 9 10 11 12
-----|-----| - - - - - - - - - -
-- -- --
```

```
Port On          | X X X X X X X X X X X X X
```

```
AC Disconnect Port Off | X X X X X X X X X X X
X X X
```

```
DC Disconnect Port Off | X X X X X X X X X X X
X X X
```

```
Overload Port Off   | X X X X X X X X X X X
X X X
```

```
Short Circuit Port Off | X X X X X X X X X X X
X X X
```

```
Over Temp. Protection | X X X X X X X X X X X
X X X
```

```
Power Management Port Off | X X X X X X X X X X X
X X X
```

```
Port No          | 13 14 15 16 17 18 19 20 21
22 23 24
```

■ Kapitel 5: Operation of CLI Management (englisch)

DE

```

----- | -----
-- -- --
Port On          | X X X X X X X X X X X X
AC Disconnect Port Off | X X X X X X X X X X
X X X
DC Disconnect Port Off | X X X X X X X X X X
X X X
Overload Port Off    | X X X X X X X X X X
X X X
Short Circuit Port Off | X X X X X X X X X X
X X X
Over Temp. Protection | X X X X X X X X X X
X X X
Power Management Port Off | X X X X X X X X X X
X X X
    
```

Port	Status	State	Priority	Power(W)	Current(mA)	Class
1	Normal	Enable	Normal	0.0	0	0
2	Normal	Enable	Normal	0.0	0	0
3	Normal	Enable	Normal	0.0	0	0
4	Normal	Enable	Normal	0.0	0	0
5	Normal	Enable	Normal	0.0	0	0
6	Normal	Enable	Normal	0.0	0	0
7	Normal	Enable	Normal	0.0	0	0
8	Normal	Enable	Normal	0.0	0	0
9	Normal	Enable	Normal	0.0	0	0
10	Normal	Enable	Normal	0.0	0	0
11	Normal	Enable	Normal	0.0	0	0
12	Normal	Enable	Normal	0.0	0	0
13	Normal	Enable	Normal	0.0	0	0
14	Normal	Enable	Normal	0.0	0	0

15	Normal	Enable	Normal	0.0	0	0
16	Normal	Enable	Normal	0.0	0	0
17	Normal	Enable	Normal	0.0	0	0
18	Normal	Enable	Normal	0.0	0	0
19	Normal	Enable	Normal	0.0	0	0
20	Normal	Enable	Normal	0.0	0	0
21	Normal	Enable	Normal	0.0	0	0
22	Normal	Enable	Normal	0.0	0	0
23	Normal	Enable	Normal	0.0	0	0
24	Normal	Enable	Normal	0.0	0	0

**port**■ **clear counter**

□ Syntax:

clear counter

□ Description:

To clear all ports' counter (include simple and detail port counter) information.

□ Argument:

None.

□ Possible value:

None.

□ Example:

ES-2126+(port)# clear counter

■ **disable state**

□ Syntax:

disable state &lt;range&gt;

□ Description:

To disable the communication capability of the port.

□ Argument:

&lt;range&gt;: port range, syntax 1,5-7, available from 1 to 26

□ Possible value:

<range>: 1 ~ 26

□ Example:

ES-2126+(port)# disable state 12

### ■ enable state

□ Syntax:

enable state

□ Description:

To enable the communication capability of the port.

□ Argument:

<range>: port range, syntax 1,5-7, available from 1 to 26

□ Possible value:

<range>: 1 ~ 26

□ Example:

ES-2126+(port)# enable state 3-10

### ■ set description

□ Syntax:

set flow-control <range> <description>

□ Description:

To enter port description.

□ Argument:

<range>: port range, syntax 1,5-7, available from 1 to 26

<description> : port description

□ Possible value:

<range>: 1 to 26

<description> : 47 alpha numeric characters

□ Example:

ES-2126+(port)# set description 22 port22

### ■ set flow-control

□ Syntax:

set flow-control <range> <symmetric|asymmetric>

□ Description:

To set up the flow control function of all ports.

- Argument:

<range>:port range, syntax 1,5-7, available from 1 to 26

<symmetric>: set its flow control as symmetric

<asymmetric>: set its flow control as asymmetric

- Possible value:

<range>: 1 to 26

- Example:

```
ES-2126+(port)# set flow-control 3-6 symmetric
```

### ■ set speed-duplex

- Syntax:

```
set speed-duplex <range> [<auto>|<10>|<100>|<1000>] <half>|<full>]
```

- Description:

To set up the speed and duplex of all ports.

- Argument:

<range>:port range, syntax 1,5-7, available from 1 to 26

<port-speed>:

auto : set auto-negotiation mode

10 : set speed to 10M

100 : set speed to 100M

1000 : set speed to 1000M

<port-duplex> :

half : set to half duplex

full : set to full duplex

- Possible value:

<range>: 1 to 26

<port-speed> : auto, 10, 100, 1000

<port-duplex> : full, half

- Example:

```
ES-2126+(port)# set speed-duplex 8 100 full
```

### ■ show conf

- Syntax:

show conf

□ Description:

To display the each port's configuration about state, speed-duplex and flow control.

□ Argument:

None.

□ Possible value:

None.

□ Example:

ES-2126+(port)# show conf

### ■ show description

□ Syntax:

show description

□ Description:

To display the ports' descriptions.

□ Argument:

None.

□ Possible value:

None.

□ Example:

ES-2126P+(port)# show description

Port	Description
1	
2	
3	
4	
5	
6	
7	
8	

-----

9  
10  
11  
12  
13  
14  
15  
16  
17  
18  
19  
20  
21  
22 port22  
23  
24  
25  
26

### ■ show detail-counter

- Syntax:

show detail-counter <#>

- Description:

To display the detail-counter for each port.

- Argument:

<#> : port

- Possible value:

<#> : 1 - 26

- Example:

ES-2126+ (port) # show detail-counter

### ■ show media

- Syntax:



---

 ■ Kapitel 5: Operation of CLI Management (englisch)

show media <port>

□ Description:

To display the module 25 or 26 information.

□ Argument:

<port>: available 25, 26

□ Possible value:

<port>: 25, 26

□ Example:

```
ES-2126+(port)# show media 25
```

```
Port 25 Fiber Media Information
```

```
-----
```

```
Connector Type      : SFP - LC
Fiber Type          : Multi-mode (MM)
Tx Central Wavelength : 850
Baud Rate           : 1G
Vendor OUI          : 00:40:c7
Vendor Name         : APAC Opto
Vendor PN           : KM28-C3S-TC-N
Vendor Rev          : 0000
Vendor SN           : 5425011140
Date Code           : 050530
Temperature         : none
Vcc                 : none
Mon1 (Bias) mA     : none
Mon2 (TX PWR)      : none
Mon3 (RX PWR)      : none
```

■ **show simple-counter**

□ Syntax:

```
show simple-counter
```

## □ Description:

To display the summary counting of each port's traffic.

## □ Argument:

None.

## □ Possible value:

None.

## □ Example:

```
ES-2126+(port)# show simple-counter
```

■ **show status**

## □ Syntax:

```
show status
```

## □ Description:

To display the port's current status.

## □ Argument:

None.

## □ Possible value:

None.

## □ Example:

```
ES-2126+(port)# show status
```

```
Port Media Link State Auto Nego. Speed/Duplex Rx Pause
Tx Pause
```

```
-----
-----
  1  TP  Down  Enable  Enable  ----/----  ----
-----
  2  TP  Down  Enable  Enable  ----/----  ----
-----
  3  TP  Down  Enable  Enable  ----/----  ----
-----
  4  TP  Down  Enable  Enable  ----/----  ----
-----
  5  TP  Up   Enable  Enable  100M/Full  ON   ON
```

## ■ Kapitel 5: Operation of CLI Management (englisch)

```

        6   TP   Down  Enable  Enable  ----/----  ----
-----
        7   TP   Down  Enable  Enable  ----/----  ----
-----
                                     :
                                     :
                                     :
        24  TP   Down  Enable  Enable  ----/----  ----
-----
        25  TP   Down  Enable  Enable  ----/----  ----
-----
        26  TP   Down  Enable  Enable  ----/----  ----
-----

```

**qos**■ **disable 1p**

- Syntax:  
disable 1p
- Description:  
To disable 802.1p qos.
- Argument:  
None.
- Possible value:  
None.
- Example:  
ES-2126+(qos)# disable 1p

■ **disable dscp**

- Syntax:  
disable dscp
- Description:  
To disable IP DSCP qos.
- Argument:

None.

Possible value:

None.

Example:

```
ES-2126+(qos)# disable dscp
```

### ■ **disable qos**

Syntax:

```
disable qos
```

Description:

To disable qos function.

Argument:

None.

Possible value:

None.

Example:

```
ES-2126+(qos)# disable qos
```

### ■ **disable tos**

Syntax:

```
disable tos
```

Description:

To disable IP TOS qos.

Argument:

None.

Possible value:

None.

Example:

```
ES-2126+(qos)# disable tos
```

### ■ **enable 1p**

Syntax:

```
enable 1p
```

Description:

To enable 802.1p qos.

## ■ Kapitel 5: Operation of CLI Management (englisch)

□ Argument:

None.

□ Possible value:

None.

□ Example:

```
ES-2126+(qos)# enable 1p
```

■ **enable dscp**

□ Syntax:

```
enable dscp
```

□ Description:

To enable IP DSCP qos.

□ Argument:

None.

□ Possible value:

None.

□ Example:

```
ES-2126+(qos)# enable dscp
```

■ **enable qos**

□ Syntax:

```
enable qos
```

□ Description:

To enable qos function.

□ Argument:

None.

□ Possible value:

None.

□ Example:

```
ES-2126+(qos)# enable qos
```

■ **enable tos**

□ Syntax:

```
enable tos
```

□ Description:

To enable IP TOS qos.

□ Argument:

None.

□ Possible value:

None.

□ Example:

```
ES-2126+(qos)# enable tos
```

### ■ set dscp

□ Syntax:

```
set dscp [<q0><priority>] [<q1><priority>] [<q2><priority>]
[<q3><priority>]
```

□ Description:

To set IP DSCP qos weighting for 4 queues.

□ Argument:

<q>: queue level, q0: queue 0; q1: queue 1; q2: queue 2; q3: queue 3.

<priority>: priority level. One queue has been assigned 2 different priorities.

You don't need to use all of queue, but must assign queue in order.

Syntax: 1,2 or 2,5-7, available from 0 to 63.

□ Possible value:

<priority>: 0 to 63

□ Example:

```
ES-2126+(qos)# set dscp q0 2 q1 2 q2 2 q3 3
```

### ■ set pri-tag

□ Syntax:

```
set pri-tag [<q0><priority>] [<q1><priority>] [<q2><priority>]
[<q3><priority>]
```

□ Description:

To set 802.1p qos weighting for 4 queues.

□ Argument:

<q>: queue level, q0: queue 0; q1: queue 1; q2: queue 2; q3: queue 3.

<priority>: priority level. One queue has been assigned 2 different priorities.

You don't need to use all of queues, but must assign queues in order.

□ Syntax: 1,2 or 2,5-7, available from 0 to 7.

□ Possible value:

<priority>: 0 to 7.

□ Example:

```
ES-2126+(qos)# set pri-tag q0 0 q1 2 q3 4
```

### ■ set sche

□ Syntax:

```
set sche <wrr|strict> <wrr_0> <wrr_1> <wrr_2> <wrr_3>
```

□ Description:

To set qos schedule and weight for 4 queues.

□ Argument:

<wrr> : scheduling weighted round robin method

<strict> : scheduling strict method.

<wrr\_0 to 3>: weighted for every queue. Weighted range : 1-55.

□ Possible value:

<wrr|strict>: wrr or strict

<wrr\_0 to 3>: 1-55.

□ Example:

```
ES-2126+(qos)# set sche wrr 1 2 8 16
```

### ■ set tos

□ Syntax:

```
set tos <type_value> [<q0><priority>] [<q1><priority>]
[<q2><priority>]
[<q3><priority>]
```

□ Description:

To set IP tos qos weighting for 4 queues.

□ Argument:

<type\_value>: Delay Priority: 0;

Throughput Priority: 1;

Reliability Priority: 2;

Monetary Cost Priority: 3.

<q>: queue level, q0: queue 0; q1: queue 1; q2: queue 2; q3: queue 3.

<priority>: priority level. One queue has been assigned 2 different priorities.

You don't need to use all of queues, but must assign queues in order (from low queue to high queue).

□ Syntax: 1,2 or 2,5-7, available from 0 to 7.

□ Possible value:

<type\_value>: 0~3

<priority>: 0 to 7.

□ Example:

```
ES-2126+(qos)# set tos 0 q0 1 q1 2 q2 4 q3 6
```

### ■ set vip

□ Syntax:

```
set vip <port_range> <mode>
```

□ Description:

To set vip port for strict priority.

□ Argument:

<port\_range>: syntax 1,5-7, available from 1 to 26

<mode>: enable/disable vip port for each port. 1: enable. 0: disable.

□ Possible value:

<port\_range>: 1 to 26

<mode>: 1 or 0

□ Example:

```
ES-2126+(qos)# set vip 1-6 1
```

### ■ show dscp

□ Syntax:

```
show dscp
```

□ Description:

To show IP DSCP Qos configuration.

□ Argument:

None.

□ Possible value:



None.

□ Example:

```
ES-2126+(qos)# show dscp
ip diffserv classification
=====
Global QoS mode: Enable QoS
                  Disable 802.1p Priority
                  Disable ip tos classification
                  Enable ip diffserv classification
Scheduling:      weighted round robin method.
weight:          wrp 0 = 1; wrp 1 = 1; wrp 2 = 8; wrp 3
= 16.
                  weighted range: 1~55.
P0~63:          Priority 0~63.
Default mode:    Queue0: P0~15; Queue1: P16~31; Queue2:
P32~47; Queue3: P48~63.
```

DiffServ	Queue	DiffServ	Queue	DiffServ	Queue
0	0	1	0	2	0
3	0				
4	0	5	0	6	0
7	0				
8	0	9	0	10	0
11	0				
12	0	13	0	14	0
15	0				
16	1	17	1	18	1
19	1				
20	1	21	1	22	1
23	1				

24	1	25	1	26	1
27	1				
28	1	29	1	30	1
31	1				
32	2	33	2	34	2
35	2				
36	2	37	2	38	2
39	2				
40	2	41	2	42	2
43	2				
44	2	45	2	46	2
47	2				
48	3	49	3	50	3
51	3				
52	3	53	3	54	3
55	3				
56	3	57	3	58	3
59	3				
60	3	61	3	62	3
63	3				

### ■ show port

#### □ Syntax:

show port

#### □ Description:

To show VIP port configuration.

#### □ Argument:

None.

#### □ Possible value:

None.

#### □ Example:

```
ES-2126+(qos)# show port
```

```
Port Based Priority
```

```
=====
```

■ Kapitel 5: Operation of CLI Management (englisch)

```
Global QoS mode: Enable QoS
                  Enable 802.1p Priority
                  Disable ip tos classification
                  Disable ip diffserv classification
```

Port No	Mode	Port No	Mode
1	Enable	2	Enable
3	Enable	4	Enable
5	Enable	6	Enable
	:		
	:		
23	Disable	24	Disable
25	Disable	26	Disable

■ **show priority-tag**

□ Syntax:

```
show priority-tag
```

□ Description:

To show 802.1p Qos configuration.

□ Argument:

None.

□ Possible value:

None.

□ Example:

```
ES-2126+(qos)# show priority-tag
```

```
802.1p priority
```

```
=====
```

```
Global QoS mode: Enable QoS
                  Enable 802.1p Priority
                  Disable ip tos classification
                  Disable ip diffserv classification

Scheduling:      weighted round robin method.
```

## ■ Kapitel 5: Operation of CLI Management (englisch)

weight: wrr 0 = 1; wrr 1 = 1; wrr 2 = 8; wrr 3  
= 16.

weighted range: 1~55.

P0~7: Priority 0~7.

Default mode: Queue0: P0,P1; Queue1: P2,P3; Queue2:  
P4,P5; Queue3: P6,P7.

	P0	P1	P2	P3	P4	P5	P6	P7
	-----	-----	-----	-----	-----	-----	-----	-----
Queue	0	0	1	1	2	2	3	3

■ **show tos**

□ Syntax:

show tos

□ Description:

To show IP tos Qos configuration.

□ Argument:

None.

□ Possible value:

None.

□ Example:

ES-2126+(qos)# show tos

ip tos classification

=====

Global QoS mode: Enable QoS

Disable 802.1p Priority

Enable ip tos classification

Disable ip diffserv classification

## ■ Kapitel 5: Operation of CLI Management (englisch)

Scheduling: weighted round robin method.  
 weight: wrr 0 = 1; wrr 1 = 1; wrr 2 = 8; wrr 3 = 16.  
 weighted range: 1~55.  
 P0~7: Priority 0~7.  
 Default mode: Queue0: P0,P1; Queue1: P2,P3; Queue2: P4,P5; Queue3: P6,P7.

	P0	P1	P2	P3	P4	P5	P6	P7
	----	----	----	----	----	----	----	----
Queue	0	0	1	1	2	2	3	3
TOS type:	Delay Priority							

	P0	P1	P2	P3	P4	P5	P6	P7
	----	----	----	----	----	----	----	----
Queue	0	0	1	1	2	2	3	3
TOS type:	Throughput Priority							

	P0	P1	P2	P3	P4	P5	P6	P7
	----	----	----	----	----	----	----	----
Queue	0	0	1	1	2	2	3	3
TOS type:	Reliability Priority							

	P0	P1	P2	P3	P4	P5	P6	P7
	----	----	----	----	----	----	----	----
Queue	0	0	1	1	2	2	3	3
TOS type:	Monetary Cost Priority							

## reboot

### ■ reboot

- Syntax:  
reboot
- Description:  
To reboot the system.
- Argument:  
None.
- Possible value:  
None.
- Example:  
ES-2126+# reboot

## security

<<isolated-group>>

### ■ set

- Syntax:  
set <port>
- Description:  
To set up the function of the isolated group.
- Argument:  
□ <port> : isolated port; range syntax: 1,5-7, available from 0 to 26  
set 0 as disabled
- Possible value:  
<port>:0 to 26
- Example:  
ES-2126+ (security-isolated-group)# set 2,3,4

### ■ show

- Syntax:  
show
- Description:  
To display the current setting status of isolated group.
- Argument:

None.

Possible value:

None.

Example:

```
ES-2126+(security-isolated-group)# show
```

```
Isolated group:
```

```
2 3 4
```

```
<<mirror>>
```

### ■ **disable**

Syntax:

```
disable
```

Description:

To disable the function of mirror.

Argument:

None.

Possible value:

None.

Example:

```
ES-2126+(security-mirror)# disable
```

### ■ **enable**

Syntax:

```
enable
```

Description:

To enable the function of mirror.

Argument:

None.

Possible value:

None.

Example:

```
ES-2126+(security-mirror)# enable
```

### ■ **set**

Syntax:

```
set <spy> <ingress> <egress>
```

- Description:

To set up the monitoring port and monitored ports of the mirror function. User can monitor the ports that receive or transmit the packets.

- Argument:

<spy>: monitoring port

- <ingress>: monitored ingress port; range syntax: 1,5-7, available from 0 to 26

- <egress>: monitored egress port; range syntax: 1,5-7, available from 0 to 26

set ingress/egress to 0 as ingress/egress disabled

- Possible value:

<ingress>: 0 to 26

<egress>: 0 to 26

- Example:

```
ES-2126+(security-mirror)# set 1 4 2-3
```

## ■ show

- Syntax:

```
show
```

- Description:

To display the current setting status of mirror.

- Argument:

None.

- Possible value:

None.

- Example:

```
ES-2126+(security-mirror)# show
```

```
Mirror:
```

```
Monitoring Port   :1
```

```
Monitored Ingress :4
```

```
Monitored Egress  :2 3
```



**snmp**■ **disable**

- Syntax:

disable set-community

disable snmp

- Description:

The Disable here is used for the de-activation of snmp or set-community.

- Argument:

None.

- Possible value:

None.

- Example:

```
ES-2126+(snmp)# disable set-community
```

```
ES-2126+(snmp)# disable snmp
```

■ **enable**

- Syntax:

enable set-community

enable snmp

- Description:

The Enable here is used for the activation snmp or set-community.

- Argument:

None.

- Possible value:

None.

- Example:

```
ES-2126+(snmp)# enable set-community
```

```
ES-2126+(snmp)# enable snmp
```

■ **set**

- Syntax:

set get-community <community>

set set-community <community>

set trap <#> <ip> [port] [community]

## □ Description:

The Set here is used for the setup of get-community, set-community, trap host ip, host port and trap- community.

## □ Argument:

<#>: trap number, range: 1 to 6

<ip>: ip address or domain name

<port>: trap port

<community>: community name

## □ Possible value:

<trap number> : 1 to 6

<port> :1~65535

## □ Example:

```
ES-2126+(snmp)# set get-community public
```

```
ES-2126+(snmp)# set set-community private
```

```
ES-2126+(snmp)# set trap 1 192.168.1.1 162 public
```

■ **show**□ **Syntax:**

show

## □ Description:

The Show here is to display the configuration of SNMP.

## □ Argument:

None.

## □ Possible value:

None.

## □ Example:

```
ES-2126+(snmp)# show
```

```
SNMP          : Enable
```

```
Get Community: public
```

```
Set Community: private [Enable]
```

```
Trap Host 1 IP Address: 192.168.1.1 Port: 162 Community: public
```

## ■ Kapitel 5: Operation of CLI Management (englisch)

```
Trap Host 2 IP Address: 0.0.0.0 Port: 162 Community:
public
```

```
Trap Host 3 IP Address: 0.0.0.0 Port: 162 Community:
public
```

```
Trap Host 4 IP Address: 0.0.0.0 Port: 162 Community:
public
```

```
Trap Host 5 IP Address: 0.0.0.0 Port: 162 Community:
public
```

```
Trap Host 6 IP Address: 0.0.0.0 Port: 162 Community:
public
```

**stp**■ **MCheck**

- Syntax:

```
MCheck <range>
```

- Description:

To force the port to transmit RST BPDUs.

- Argument:

```
<range>: syntax 1,5-7, available from 1 to 26
```

- Possible value:

```
<range>: 1 to 26
```

- Example:

```
ES-2126+ (stp) # Mcheck 1-8
```

■ **disable**

- Syntax:

```
disable
```

- Description:

To disable the function of STP.

- Argument:

None.

- Possible value:

None.

- Example:

```
ES-2126+(stp)# disable
```

### ■ enable

□ Syntax:

```
enable
```

□ Description:

To enable the function of STP.

□ Argument:

None.

□ Possible value:

None.

□ Example:

```
ES-2126+(stp)# enable
```

### ■ set config

□ Syntax:

```
set config <Bridge Priority> <Hello Time> <Max. Age> <Forward Delay>
```

□ Description:

To set up the parameters of STP.

□ Argument:

<Bridge Priority>: priority must be a multiple of 4096,available from 0 to 61440.

<Hello Time>: available from 1 to 10.

<Max. Age>: available from 6 to 40.

<Forward Delay>: available from 4 to 30.

Note:  $2 * (\text{Forward Delay} - 1) \geq \text{Max Age}$

$\text{Max Age} \geq 2 * (\text{Hello Time} + 1)$

□ Possible value:

<Bridge Priority>: 0 to 61440.

<Hello Time>: 1 to 10.

<Max. Age>: 6 to 40.

<Forward Delay>: 4 to 30.

□ Example:

```
ES-2126+(stp)# set config 61440 2 20 15
```

■ **set port**

## □ Syntax:

```
set port <range> <path cost> <priority> <edge_port> <admin p2p>
```

## □ Description:

To set up the port information of STP.

## □ Argument:

<range>: syntax 1,5-7, available from 1 to 26

<path cost>: 0, 1-20000000. The value zero means auto status

<priority>: priority must be a multiple of 16, available from 0 to 240

<edge\_port>: Admin Edge Port, <yes|no>

<admin p2p>: Admin point to point, <auto|true|false>

## □ Possible value:

<range> : 1 to 26                      <path cost>: 0, 1-20000000.

<priority> : 0 to 240                  <edge\_port> : yes / no

<admin p2p>: auto / true / false

## □ Example:

```
ES-2126+(stp)# set port 1-16 0 128 yes auto
```

■ **set version**

## □ Syntax:

```
set version <stp|rstp>
```

## □ Description:

To set up the version of STP.

## □ Argument:

<stp|rstp>:stp / rstp

## □ Possible value:

<stp|rstp>:stp / rstp

## □ Example:

```
ES-2126+(stp)# set version rstp
```

■ **show config**

## □ Syntax:

```
show config
```

## □ Description:

To display the STP configuration data.

□ Argument:

None.

□ Possible value:

None.

□ Example:

```
ES-2126+(stp)# show config
```

```
STP State Configuration :
```

```
Spanning Tree Protocol      : Enabled
```

```
Bridge Priority (0-61440)   : 61440
```

```
Hello Time (1-10 sec)      : 2
```

```
Max. Age (6-40 sec)        : 20
```

```
Forward Delay (4-30 sec)   : 15
```

```
Force Version               : RSTP
```

### ■ show port

□ Syntax:

```
show port
```

□ Description:

To display the port information of STP.

□ Argument:

None.

□ Possible value:

None.

□ Example:

```
ES-2126+(stp)# show port
```

```
Port Port Status Path Cost Priority Admin Edge Port
Admin Point To Point
```

```
==== =====
=====
1 DISCARDING 2000000 128 Yes
Auto
```

## ■ Kapitel 5: Operation of CLI Management (englisch)

2	DISCARDING	2000000	128	Yes
Auto				
3	DISCARDING	2000000	128	Yes
Auto				
4	DISCARDING	2000000	128	Yes
Auto				
5	DISCARDING	2000000	128	Yes
Auto				
	:			
	:			
	:			
23	DISCARDING	200000	128	No
Auto				
24	DISCARDING	200000	128	No
Auto				
25	DISCARDING	20000	128	No
Auto				
26	DISCARDING	20000	128	No
Auto				

### ■ show status

#### □ Syntax:

show status

#### □ Description:

To display of the status of STP.

#### □ Argument:

None.

#### □ Possible value:

None.

#### □ Example:

```
ES-2126+(stp)# show status
```

```
STP Status :
```

```
STP State : Enabled
```

```
Bridge ID : 00:40:C7:D8:09:1D
```

```

Bridge Priority                : 61440
Designated Root               : 00:40:C7:D8:09:1D
Designated Priority           : 61440
Root Port                     : 0
Root Path Cost                : 0
Current Max. Age(sec)        : 20
Current Forward Delay(sec)    : 15
Hello Time(sec)              : 2
STP Topology Change Count    : 0
Time Since Last Topology Change(sec) : 848

```

## system

### ■ set contact

□ Syntax:

```
set contact <contact>
```

□ Description:

To set the contact description of the switch.

□ Argument:

<contact>: string length up to 40 characters.

□ Possible value:

<contact>: A, b, c, d, ... ,z and 1, 2, 3, .... etc.

□ Example:

```
ES-2126+(system)# set contact Taipei
```

### ■ set device-name

□ Syntax:

```
set device-name <device-name>
```

□ Description:

To set the device name description of the switch.

□ Argument:

<device-name>: string length up to 40 characters.

□ Possible value:

<device-name>: A, b, c, d, ... ,z and 1, 2, 3, .... etc.



---

 ■ Kapitel 5: Operation of CLI Management (englisch)

□ Example:  
 ES-2126+(system)# set device-name CR-2600

 ■ **set location**

□ Syntax:  
 set location <location>

□ Description:  
 To set the location description of the switch.

□ Argument:  
 <location>: string length up to 40 characters

□ Possible value:  
 <location>: A, b, c, d, ... ,z and 1, 2, 3, .... etc.

□ Example:  
 ES-2126+(system)# set location Taipei

 ■ **show**

□ Syntax:  
 show

□ Description:  
 To display the basic information of the switch.

□ Argument:  
 None.

□ Possible value:  
 None.

□ Example:  
 ES-2126+(system)# show

```

Model Name                : ES-2126+
System Description        : 24-Port 10/100BaseT/TX
Managed PoE Switch
Location                  :
Contact                   :
Device Name               : ES-2126+
System Up Time            : 0 Days 0 Hours 4 Mins 50 Secs
Current Time              : Wed Feb 08 16:55:29 2006
  
```

```

BIOS Version           : v1.05
Firmware Version      : v2.07
Hardware-Mechanical Version : v1.01-v1.01
Serial Number         : 031203000004
Host IP Address       : 192.168.1.1
Host MAC Address      : 00-00-8c-00-d8-00
Device Port           : UART * 1 TP *24 Fiber * 2
RAM Size              : 16 M
Flash Size            : 2 M

```

## tac-plus

### ■ show access

- Syntax:

```
show access
```

- Description:

Shows the access configuration.

- Example:

```
ES-2126+(tac-plus)# show access
```

```
Access retry : 3
```

Access	Login	Login
	Primary	Secondary
-----	-----	-----

Console	Local	None
---------	-------	------

Telnet	TACACS	Local
--------	--------	-------

Web	TACACS	Local
-----	--------	-------

### ■ show tac-plus

- Syntax:

```
show tac-access
```

- Description:

Shows the TACACS+ configuration.

- Example:

```
ES-2126+(tac-plus)# show tac-plus
```

## ■ Kapitel 5: Operation of CLI Management (englisch)

```

Authorization                               : Enable
Fallback to Local Authorization: Enable
Accounting                                  : Enable
Secret Key: secret
#      Server IP
- -----
1  10.1.1.1
2  0.0.0.0

```

### ■ enable

#### □ Syntax:

enable <argument>

#### □ Description:

Enables the TACACS+ functions for accounting, authorization and fallback to local authorization.

#### □ Arguments:

Accounting: enables the TACACS+ accounting.

Authorization: enables the TACACS+ authorization.

Fallback-author: enables the fallback to local authorization.

### ■ disable

#### □ Syntax:

disable <argument>

#### □ Description:

Disables the TACACS+ functions for accounting, authorization and fallback to local authorization.

#### □ Arguments:

Accounting: disables the TACACS+ accounting.

Authorization: disables the TACACS+ authorization.

Fallback-author: disables the fallback to local authorization.

### ■ set console-access

#### □ Syntax:

set console-access <method1> <method2>

#### □ Description:

Sets the primary and secondary access mode for the login via console (outband).

- Arguments:

Method from 0 to 2:

0: Authentication via local user accounts of the device.

1: Authentication via TACACS+-Server.

2: No authentication required (for method 2 only).

- Example:

```
ES-2126+(tac-plus)# set console-access 1 0
```

Sets the primary access mode for the login via console to TACACS+ and the secondary access mode to local user accounts.

### ■ set host

- Syntax:

```
set host <#> <ip>
```

- Description:

Sets the IP addresses for the first and secondary TACACS+ server.

- Arguments:

#: Number from 1 (first TACACS+ server) to 2 (secondary TACACS+ server).

ip: IP address of the TACACS+ server

- Example:

```
ES-2126+(tac-plus)# set host 1 10.1.1.1
```

Sets the IP address of the primary TACACS+ server to "10.1.1.1".

### ■ set key

- Syntax:

```
set key <secret-key>
```

- Description:

Sets the encryption key for the communication with the TACACS+ server. This key must correspond with the encryption key which is configured in the TACACS+ server.

- Arguments:

secret-key: maximum 31 characters.

## ■ Kapitel 5: Operation of CLI Management (englisch)

### □ Example:

```
ES-2126+(tac-plus)# set key secret
```

Sets the encryption key to "secret".

## ■ set retry

### □ Syntax:

```
set retry <retry>
```

### □ Description:

Sets the access retry value. When the login failed for the number of retries, the secondary login method will be used.

If TACACS+ is defined as primary access mode, the secondary TACACS+ server is used after the number of login failures has reached the access retry value. After the number of login failures has reached the access retry value even on the secondary TACACS+ server, the secondary login method will be used.

### □ Arguments:

retry: 1 to 3.

### □ Example:

```
ES-2126+(tac-plus)# set retry 2
```

Sets the access retry value to "2".

## ■ set telnet-access

### □ Syntax:

```
set telnet-access <method1> <method2>
```

### □ Description:

Sets the primary and secondary access mode for the login via telnet.

### □ Arguments:

Method from 0 to 2:

0: Authentication via local user accounts of the device.

1: Authentication via TACACS+-Server.

2: No authentication required (for method 2 only).

### □ Example:

```
ES-2126+(tac-plus)# set telnet-access 1 0
```

Sets the primary access mode for the login via telnet to TACACS+ and the secondary access mode to local user accounts.

### ■ set web-access

□ Syntax:

```
set web-access <method1> <method2>
```

□ Description:

Sets the primary and secondary access mode for the login via web browser.

□ Arguments:

Method from 0 to 2:

0: Authentication via local user accounts of the device.

1: Authentication via TACACS+-Server.

2: No authentication required (for method 2 only).

□ Example:

```
ES-2126+(tac-plus)# set web-access 1 0
```

Sets the primary access mode for the login via web browser to TACACS+ and the secondary access mode to local user accounts.

## tftp

### ■ set server

□ Syntax:

```
set server <ip>
```

□ Description:

To set up the IP address of tftp server.

□ Argument:

<ip>: the IP address of tftp server

□ Possible value:

<ip>: tftp server IP

□ Example:

```
ES-2126+(tftp)# set server 192.168.3.111
```

■ **show**

## □ Syntax:

```
show
```

## □ Description:

To display the information of tftp server.

## □ Argument:

None.

## □ Possible value:

None.

## □ Example:

```
ES-2126+(tftp)# show
```

```
Tftp Server : 192.168.3.111
```

**time**■ **set daylightsaving**

## □ Syntax:

```
set daylightsaving <hr> <MM/DD/HH> <mm/dd/hh>
```

## □ Description:

To set up the daylight saving.

## □ Argument:

```
<hr> : daylight saving hour, range: -5 to +5
```

```
<MM> : daylight saving start Month (01-12)
```

```
<DD> : daylight saving start Day (01-31)
```

```
<HH> : daylight saving start Hour (00-23)
```

```
<mm> : daylight saving end Month (01-12)
```

```
<dd> : daylight saving end Day (01-31)
```

```
<hh> : daylight saving end Hour (00-23)
```

## □ Possible value:

```
<hr> : -5 to +5
```

```
<MM> : (01-12)
```

```
<DD> : (01-31)
```

```
<HH> : (00-23)
```

<mm> : (01-12)

<dd> : (01-31)

<hh> : (00-23)

□ Example:

```
ES-2126+(time)# set daylightsaving 3 10/12/01 11/12/01
```

### ■ set manual

□ Syntax:

```
set manual <YYYY/MM/DD> <hh:mm:ss>
```

□ Description:

To set up the current time manually.

□ Argument:

<YYYY> : Year (2000-2036)      <MM> : Month (01-12)

<DD> : Day (01-31)              <hh> : Hour (00-23)

<mm> : Minute (00-59)          <ss> : Second (00-59)

□ Possible value:

<YYYY>: (2000-2036)              <MM> : (01-12)

<DD> : (01-31)                    <hh> : (00-23)

<mm> : (00-59)                    <ss> : (00-59)

□ Example:

```
ES-2126+(time)# set manual 2005/04/21 16:18:50
```

### ■ set ntp

□ Syntax:

```
set ntp <ip> <timezone>
```

□ Description:

To set up the current time via NTP server.

□ Argument:

<ip>: ntp server ip address or domain name

<timezone>: time zone (GMT), range: -12 to +13

□ Possible value:

<timezone>: -12,-11...,0,1...,13

□ Example:

```
ES-2126+(time)# set ntp clock.via.net 8
```



```
Synchronizing... (1)
Synchronization success
```

■ **show**

- Syntax:

```
show
```

- Description:

To show the time configuration, including "Current Time", "NTP Server", "Timezone", "Daylight Saving", "Daylight Saving Start" and "Daylight Saving End"

- Argument:

None.

- Possible value:

None.

- Example:

```
ES-2126+(time)# show
```

```
Current Time           : Wed Apr 21 06:16:22 2005
```

```
NTP Server             : 209.81.9.7
```

```
Timezone              : 8
```

```
Day light Saving      : 4 Hours
```

```
Day light Saving Start: Mth: 2 Day: 20 Hour: 10
```

```
Day light Saving End  : Mth: 3 Day: 20 Hour: 10
```

**trunk**■ **del trunk**

- Syntax:

```
del trunk <port-range>
```

- Description:

To remove the trunk port.

- Argument:

<port-range> : syntax 1,5-7, available from 1 to 26

- Possible value:

<port-range> : 1 to 26

- Example:

```
ES-2126+(trunk)# del trunk 1
```

### ■ set hash

□ Syntax:

```
set hash <method>
```

□ Description:

To set up trunk hash method.

□ Argument:

<method>: lacp hash method

0: DA and SA

1: SA

2: DA

Note : This hash method applies to both LACP and static trunk.

□ Possible value:

<method>: 0~2

□ Example:

```
ES-2126+(trunk)# set hash 2
```

### ■ set priority

□ Syntax:

```
set priority <range>
```

□ Description:

To set up the LACP system priority.

□ Argument:

<range>:available from 1 to 65535.

□ Possible value:

<range>:1 to 65535.

□ Example:

```
ES-2126+(trunk)# set priority 33333
```

### ■ set trunk

□ Syntax:

```
set trunk <port-range> <method> <group> <active LACP>
```

□ Description:

To set up the status of trunk, including the group number and mode of the trunk as well as LACP mode.

□ Argument:

<port-range> : syntax 1,5-7, available from 1 to 26

<method>: <static|lacp>

static : adopt the static link aggregation

lacp : adopt the dynamic link aggregation- link aggregation control protocol

<group>: 1-3.

<active LACP>: <passive|active>

active : set the LACP to active mode

passive : set the LACP to passive mode

□ Possible value:

<port-range> : 1 to 26

<method>: static or lacp

<group>: 1-3.

<active LACP>: active or passive

□ Example:

```
ES-2126+(trunk)# set trunk 2-5 lacp 1 active
```

### ■ show aggtr-view

□ Syntax:

```
show aggtr-view
```

□ Description:

To display the aggregator list.

□ Argument:

None.

□ Possible value:

None.

□ Example:

```
ES-2126+(trunk)# show aggtr-view
```

```
Aggregator 1) Method: None
```

```
Member Ports: 1
```

```
Ready Ports:1
```

```
Aggregator 2) Method: LACP
```

```
Member Ports: 2
```

```
Ready Ports:
```

```
:  
:  
:
```

### ■ show lacp-config

- Syntax:

```
show lacp-config
```

- Description:

To display the value of LACP Priority.

- Argument:

None.

- Possible value:

None.

- Example:

```
ES-2126+(trunk)# show lacp-config
```

```
LACP System Priority : 33333
```

```
Hash Method      : DA
```

### ■ show lacp-detail

- Syntax:

```
show lacp-detail <aggtr>
```

- Description:

To display the detailed information of the LACP trunk group.

- Argument:

<aggtr> : aggregator, available from 1 to 26

- Possible value:

<aggtr> : 1 to 26

## ■ Kapitel 5: Operation of CLI Management (englisch)

### □ Example:

```
ES-2126+(trunk)# show lacp-detail 2
```

### Aggregator 2 Information:

Actor			Partner	
System Priority	MAC Address	System Priority	MAC Address	
32768	00-40-c7-e8-00-02	32768	00-00-00-00-00	
Port	Key	Trunk Status	Port	Key
2	257	---	2	0

## ■ show status

### □ Syntax:

```
show status
```

### □ Description: Description:

To display the aggregator status and the settings of each port.

### □ Argument:

None.

### □ Possible value:

None.

### □ Example:

```
ES-2126+(trunk)# show status
```

Trunk Port Setting	Trunk Port Status
-----	-----
-----	-----

port Status	Method	Group	Active LACP	Aggregator	
=====	=====	=====	=====	=====	=====
1	None	0	Active	1	Ready
2	LACP	1	Active	2	---
3	LACP	1	Active	3	---
4	LACP	1	Active	4	---
5	LACP	1	Active	5	---
6	None	0	Active	6	---
7	None	0	Active	7	---
8	None	0	Active	8	---
9	None	0	Active	9	---
10	None	0	Active	10	---
11	None	0	Active	11	---
12	None	0	Active	12	---
13	None	0	Active	13	---
14	None	0	Active	14	---
15	None	0	Active	15	---
16	None	0	Active	16	---
17	None	0	Active	17	---
18	None	0	Active	18	---
19	None	0	Active	19	---
20	None	0	Active	20	---
21	None	0	Active	21	---
22	None	0	Active	22	---
23	None	0	Active	23	---
24	None	0	Active	24	---
25	None	0	Active	25	---
26	None	0	Active	26	---

## VLAN

### ■ del port-group

- Syntax:

del port-group <name>

- Description:

To delete the port-based VLAN group.

- Argument:

<name>: port-VLAN name

- Possible value:

<name>: port-VLAN name

- Example:

```
ES-2126+(VLAN)# del port-group VLAN-2
```

### ■ del tag-group

- Syntax:

del tag-group <vid>

- Description:

To delete the tag-based VLAN group.

- Argument:

<vid>: VLAN ID, available from 1 to 4094

- Possible value:

<vid>: 1 to 4094

- Example:

```
ES-2126+(VLAN)# del tag-group 2
```

### ■ disable double-tag

- Syntax:

disable double-tag

- Description:

To disable double-tag.

- Argument:

None.

- Possible value:

None.

- Example:

```
ES-2126+(VLAN)# disable double-tag
```

### ■ disable drop-untag

- Syntax:

```
disable drop-untag <port_range>
```

- Description:

To disable drop-untag.

- Argument:

□ <port\_range>: which port(s) you want not to drop untagged frames.  
Syntax: 1,5-7, available from 1 to 26

- Possible value:

<port\_range>: 1 to 26

- Example:

```
ES-2126+(VLAN)# disable drop-untag 2,4,5-7
```

### ■ disable svl

- Syntax:

```
disable svl
```

- Description:

To enable Independent VLAN Learning.

- Argument:

None.

- Possible value:

None.

- Example:

```
ES-2126+(VLAN)# disable svl
```

### ■ disable symmetric

- Syntax:

```
disable symmetric
```

- Description:

To Not drop frames from the non-member port.

- Argument:

None.



## ■ Kapitel 5: Operation of CLI Management (englisch)

- Possible value:

None.

- Example:

```
ES-2126+(VLAN)# disable symmetric
```

■ **enable double-tag**

- Syntax:

```
enable double-tag
```

- Description:

To enable double-tag.

- Argument:

None.

- Possible value:

None.

- Example:

```
ES-2126+(VLAN)# enable double-tag
```

■ **enable drop-untag**

- Syntax:

```
enable drop-untag <port_range>
```

- Description:

To enable drop-untag.

- Argument:

□ **<port\_range>**: which port(s) you want to drop untagged frames. Syntax: 1,5-7, available from 1 to 26

- Possible value:

<port\_range>: 1 to 26

- Example:

```
ES-2126+(VLAN)# enable drop-untag 2,4,5-7
```

■ **enable svl**

- Syntax:

```
enable svl
```

- Description:

To enable Shared VLAN Learning.

- Argument:

None.

- Possible value:

None.

- Example:

```
ES-2126+(VLAN) # enable svl
```

### ■ enable symmetric

- Syntax:

```
enable symmetric
```

- Description:

To drop frames from the non-member port.

- Argument:

None.

- Possible value:

None.

- Example:

```
ES-2126+(VLAN) # enable symmetric
```

### ■ set mgt-vlan

- Syntax:

```
set mgt-vlan <state> <vid>
```

- Description:

To set configuration of port-based vlan.

- Argument:

<state> : 0 for disable, 1 for enable

<vid> : vlan id, from 1 to 4094

- Possible value:

<state> : 0 - 1

<vid> : 1 - 4094

- Example:

```
ES-2126+(VLAN) # set mgt-vlan 1 300
```

### ■ set mode

- Syntax:

set mode <port|tag>

□ Description:

To switch VLAN mode between port-based and tag-based modes.

□ Argument:

<port|tag>: port or tag

tag: set tag-based VLAN

port: set port-based VLAN

□ Possible value:

<port|tag>: port or tag

□ Example:

ES-2126+(VLAN) # set mode tag

### ■ set port-group

□ Syntax:

set port-group <name> <range>

□ Description:

To add or edit a port-based VLAN group.

□ Argument:

<name>: port-VLAN name

□ <range>: VLAN group members, syntax: 1,5-7, available from 1 to 26

□ Possible value:

<range>: 1 to 26

□ Example:

ES-2126+(VLAN) # set port-group VLAN-1 2-5,6-10

### ■ set pvid

□ Syntax:

set pvid <port\_range> <pvid> <default\_priority>

□ Description:

To set VLAN PVID and port priority.

□ Argument:

<port\_range>: which port(s) you want to set PVID(s). Syntax 1,5-7, available from 1 to 26

<pvid>: which PVID you want to set, available from 1 to 4094

<default\_priority>: which priority you want to set, available from 0 to 7

□ Possible value:

<port\_range>: 1 to 26

<pvid>: 1 to 4094

<default\_priority>: 0 to 7

□ Example:

```
ES-2126+(VLAN) # set pvid 3,5,6-8 5 6
```

### ■ set tag-group

□ Syntax:

```
set tag-group <vid> <name> <member_range> <untag_range>
```

□ Description:

To add or edit the tag-based VLAN group.

□ Argument:

<vid>: VLAN id, from 1 to 4094

<name>: tag-VLAN group name

□ <member\_range>: member port; syntax: 1,5-7, available from 1 to 26

□ <untag\_range>: untagged out port; syntax: 1,5-7, available from 0 to 26

set untag\_range to 0 as none of the ports are force untagged

□ Possible value:

<vid>: 1 to 4094

<member\_range>: 1 to 26

<untag\_range>: 0 to 26

□ Example:

```
ES-2126+(VLAN) # set tag-group 2 VLAN-2 2-5,6,15-13 0
```

### ■ show config

□ Syntax:

```
show config
```

□ Description:

To display the current VLAN mode, Symmetric VLAN, SVL and Double tag states.

## ■ Kapitel 5: Operation of CLI Management (english)

□ Argument:

None.

□ Possible value:

None.

□ Example:

```
ES-2126+(VLAN)# show config
```

```
Current VLAN mode:Tag-based VLAN
```

```
Global setting:
```

```
Symmetric VLAN : Disable (Asymmetric)
```

```
SVL : Disable (IVL)
```

```
Double tag : Disable
```

### ■ show group

□ Syntax:

```
show group
```

□ Description:

To display VLAN mode and VLAN group.

□ Argument:

None.

□ Possible value:

None.

□ Example:

```
ES-2126+(VLAN)# show group
```

```
Vlan mode is tag-based.
```

```
1) Name :default
```

```
VID :1
```

```
Member:1 2 3 4 5 6 7 8 9 10 11 12 13 14 15 16 17 18
19 20 21 22 23 24
25 26
```

```

Untag :1 2 3 4 5 6 7 8 9 10 11 12 13 14 15 16 17 18
19 20 21 22 23 24
      25 26

```

```

2) Name  :VLAN-2
   VID   :2
   Member:2 3 4 5 6 13 14 15
   Untag :

```

### ■ show pvid

Syntax:

```
show pvid
```

Description:

To display pvid, priority and drop untag result.

Argument:

None.

Possible value:

None.

Example:

```
ES-2126+(VLAN)# show pvid
```

Port	PVID	Priority	Drop Untag
1	1	0	Disable
2	1	0	Disable
3	5	6	Disable
4	1	0	Disable
5	5	6	Disable
6	5	6	Disable
7	5	6	Disable
8	5	6	Disable
9	1	0	Disable
10	1	0	Disable
11	1	0	Disable

## ■ Kapitel 5: Operation of CLI Management (english)

12	1	0	Disable
13	1	0	Disable
14	1	0	Disable
15	1	0	Disable
16	1	0	Disable
17	1	0	Disable
18	1	0	Disable
19	1	0	Disable
20	1	0	Disable
21	1	0	Disable
22	1	0	Disable
23	1	0	Disable
24	1	0	Disable
25	1	0	Disable
26	1	0	Disable

**vs**■ **disable**

□ Syntax:

disable

□ Description:

To disable the virtual stack.

□ Argument:

None.

□ Possible value:

None.

□ Example:

ES-2126+ (vs) # disable

■ **enable**

□ Syntax:

enable

□ Description:

To enable the virtual stack.

□ Argument:

None.

□ Possible value:

None.

□ Example:

```
ES-2126+(vs) # enable
```

### ■ set gid

□ Syntax:

```
set gid <gid>
```

□ Description:

To set the group id.

□ Argument:

<gid>: group ID

□ Possible value:

<gid>: a-z,A-Z,0-9

□ Example:

```
ES-2126+(vs) # set gid group1
```

### ■ set role

□ Syntax:

```
set role <master|slave>
```

□ Description:

To set role.

□ Argument:

<master|slave>: master: act as master, slave : act as slave

□ Possible value:

<master|slave>: master or slave

□ Example:

```
ES-2126+(vs) # set role master
```

### ■ show

□ Syntax:

```
show
```



■ *Kapitel 5: Operation of CLI Management (englisch)*

□ Description:

To display the configuration of the virtual stack.

□ Argument:

None.

□ Possible value:

None.

□ Example:

```
ES-2126+(vs)# show
```

```
Virtual Stack Config:
```

```
State      : Enable
```

```
Role       : Master
```

```
Group ID   : group1
```

## 6 Anhang

### 6.1 Leistungs- und Kenndaten

		LANCOM ES-2126+	LANCOM ES-2126P+
Performance	Switching Technologie	Store and forward mit Latenzzeiten kleiner 5 µs	
	Anzahl MAC-Adressen	Unterstützung von maximal 8K MAC-Adressen	
	Durchsatz	maximal 8,8 Gbit/s auf der Backplane	
	Virtual Stacking Management (VSM)	Unterstützt Stacking von bis zu 16 Geräten, mehrere Switche können über eine IP-Adresse verwaltet werden	
	VLAN	Port-basiertes und IEEE 802.1q tag-basiertes VLAN mit bis zu 4096 VLAN und bis zu 256 aktiven VLANs; Unterstützung von Ingress und Egress Paket-Filtern im Port-basierten VLAN	
LAN-Protokolle	Link Aggregation Control Protocol (LACP)	2 Fast- und 1 Gigabit-Ethernet Gruppe, maximal 4 Mitglieder pro Gruppe, Unterstützt DA, SA und DA+SA MAC basiertes Trunking mit automatischem Fail-over	
	Multicasting	Unterstützt IGMP snooping inklusive aktivem und passivem Modus	
	GVRP/GARP	802.1q mit GVRP/GARP	
	Spanning Tree Protokoll (STP) / Rapid STP	802.1d/1w	
802.3af Features	Ports		24x 802.3af PoE Ports
	Leistung		Maximal 185 Watt Leistung mit dynamischer Leistungsverteilung auf allen Ports (z. B. bis 15,4 Watt für 12 Ports oder 7,7 Watt für 24 Ports)
	Priorisierung		Unterstützt Port-basierte Priorisierung und Setzen des PoE Status
	Statusanzeigen		Überwachung per LED, Anzeige der momentanen Leistung pro Port im Webinterface
Anschlüsse	Ethernet Ports	24 Ports 10/100 Mbit/s Fast Ethernet, 2 Combo-Ports TP/SFP 10/100/1000 Mbit/s	
	Serielle Schnittstelle	Serielle Konfigurationsschnittstelle	
Stromversorgung		Internes Netzteil (110–230 V, 50-60 Hz)	
Gehäuse		Robustes Metallgehäuse, 19" 1 HE (440 x 44,2 x 209 mm) mit abschraubbaren Montagewinkeln, Netzwerkanschlüsse auf der Frontseite	

## ■ Kapitel 6: Anhang

		LANCOM ES-2126+	LANCOM ES-2126P+
Normen		CE-konform nach EN 55022, EN 55024, EN 60950	
Umgebung/ Temperatur		Temperaturbereich 0–40°C; Luftfeuchtigkeit 5–90%; nicht kondensierend	
Zubehör		<ul style="list-style-type: none"> <li>■ 1000Base-SX SFP-Modul, LANCOM SFP-SX-LC1, Art.-Nr.: 61556</li> <li>■ 1000Base-LX SFP-Modul, LANCOM SFP-LX-LC1, Art.-Nr.: 61557</li> </ul>	
Service		5 Jahre Garantie auf alle Komponenten	
Support		Über Hotline und Internet	

## 6.2 Anschlussbelegung

### 6.2.1 Ethernet-Schnittstelle 10/100Base-TX

8-polige RJ45-Buchsen, entsprechend ISO 8877, EN 60603-7

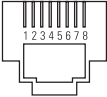
Steckverbindung	Pin	Leitung
	1	T+
	2	T-
	3	R+
	4	PoE/G
	5	PoE/G
	6	R-
	7	PoE/-48 V
	8	PoE/-48 V

DE

## 6.3 CE-Konformitätserklärungen



Hiermit erklärt LANCOM Systems, dass sich die in dieser Dokumentation beschriebenen Geräte in Übereinstimmung mit den grundlegenden Anforderungen und den anderen relevanten Vorschriften der Richtlinie 1999/5/EG befinden.

Die CE-Konformitätserklärungen für Ihr Gerät finden Sie im jeweiligen Produktbereich der LANCOM-Website ([www.lancom.de](http://www.lancom.de)).